

## Mode d'emploi

Caméra robotisée 4K

Modèle n° **AW-UE150AWP**  
Modèle n° **AW-UE150AKP**  
Modèle n° **AW-UE150AWE**  
Modèle n° **AW-UE150AKE**

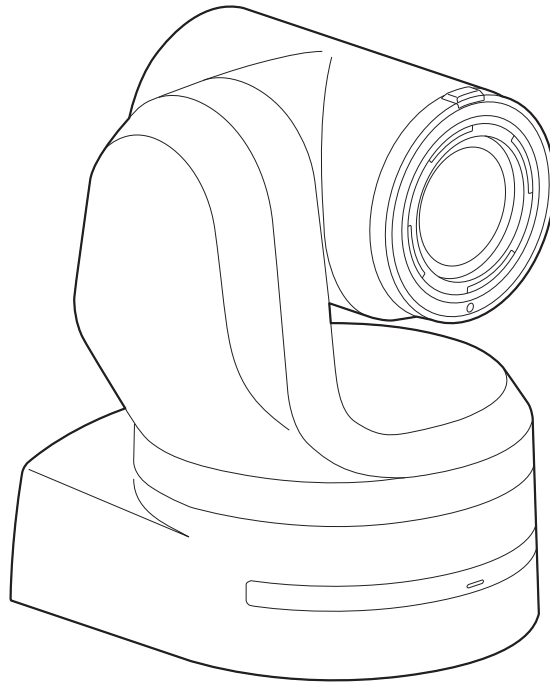

Avant d'utiliser l'appareil, lire attentivement ce mode d'emploi, et le conserver à des fins de référence ultérieure.

Veuillez lire la section "Lire ces informations en premier !" (pages 2 à 6) de ce manuel avant toute utilisation.

● **À propos des manuels d'instructions**

• **Mode d'emploi (ce document):**

Ce manuel décrit la manière d'utiliser l'appareil et d'en configurer les réglages.

• **Mode d'installation:**

Ce manuel contient des informations sur l'installation et les configurations de système pour cet appareil. Veillez à lire ce manuel avant d'installer l'appareil, afin de garantir une installation correcte.

**AVERTISSEMENT:**

- Pour réduire les risques d'incendie ou de choc électrique, évitez d'exposer cet appareil à la pluie ou à l'humidité.
- Pour réduire tout risque de feu ou de choc électrique, éloignez l'appareil des liquides — utiliser et ranger uniquement dans un endroit ne risquant pas de recevoir des gouttes ou d'être aspergé de liquides, et ne pas mettre de récipient renfermant des liquides sur le dessus de l'appareil.

**AVERTISSEMENT:**

Gardez toujours la vis de montage de l'appareil principal, celles de montage de la potence et celle de montage du fil antichute hors de portée des enfants et des nourissons.

**ATTENTION:**

Ne pas dévisser le couvercle.  
Pour réduire tout risque d'électrocution, ne pas retirer le couvercle. Il ne se trouve à l'intérieur aucune pièce qui puisse être réparée par l'utilisateur.  
Confier toute réparation à un personnel qualifié.

**ATTENTION:**

Pour maintenir une bonne ventilation, ne pas installer ni placer l'appareil dans une étagère, un meuble encastré ni aucun endroit confiné.

Pour éviter tout risque de choc électrique ou de feu dû à une surchauffe, vérifier qu'aucun rideau ni aucun autre matériau ne fait obstacle à la ventilation.

**ATTENTION:**

Pour éviter tout risque d'incendie, de chocs électriques ou d'interférences, n'utiliser que les accessoires recommandés.

**ATTENTION:**

Vérifiez l'installation au moins une fois par an.

Une mauvaise installation peut provoquer la chute de l'appareil et engendrer des blessures.

**ATTENTION:**

Ne pas soulever et déplacer l'appareil quand le trépied est en place.

L'attache risque de se casser sous le poids du trépied, ce qui peut entraîner des blessures.

 Informations concernant la sécurité.

**AVERTISSEMENT:**

- Pour réduire les risques d'incendie ou de choc électrique, évitez d'exposer cet appareil à la pluie ou à l'humidité.
- Pour réduire tout risque de feu ou de choc électrique, éloigner l'appareil des liquides — utiliser et ranger uniquement dans un endroit ne risquant pas de recevoir des gouttes ou d'être aspergé de liquides, et ne pas mettre de récipient renfermant des liquides sur le dessus de l'appareil.

**AVERTISSEMENT:**

Gardez toujours la vis de montage de l'appareil principal, celles de montage de la potence et celle de montage du fil antichute hors de portée des enfants et des nourissons.

**AVERTISSEMENT:**

Cet équipement est conforme à la Classe A de la norme CISPR 32. Dans un environnement résidentiel, cet équipement peut produire des interférences radio.

**ATTENTION:**

Ne pas dévisser le couvercle.  
Pour réduire tout risque d'électrocution, ne pas retirer le couvercle. Il ne se trouve à l'intérieur aucune pièce qui puisse être réparée par l'utilisateur.  
Confier toute réparation à un personnel qualifié.

**ATTENTION:**

Pour maintenir une bonne ventilation, ne pas installer ni placer l'appareil dans une étagère, un meuble encastré ni aucun endroit confiné.  
Pour éviter tout risque de choc électrique ou de feu dû à une surchauffe, vérifier qu'aucun rideau ni aucun autre matériau ne fait obstacle à la ventilation.

**ATTENTION:**

Pour éviter tout risque d'incendie, de chocs électriques ou d'interférences, n'utiliser que les accessoires recommandés.

**ATTENTION:**

Vérifiez l'installation au moins une fois par an.  
Une mauvaise installation peut provoquer la chute de l'appareil et engendrer des blessures.

**ATTENTION:**

Ne pas soulever et déplacer l'appareil quand le trépied est en place.  
L'attache risque de se casser sous le poids du trépied, ce qui peut entraîner des blessures.

 Informations concernant la sécurité.

## **NOTE D'INFORMATION SUR LA CEM POUR L'ACHETEUR/UTILISATEUR DE L'APPAREIL**

### **1. Conditions requises pour obtenir la conformité aux normes ci-dessus**

#### **<1> Equipements périphériques à connecter à l'appareil et câbles de connexion spéciaux**

- L'acheteur/utilisateur est invité à utiliser uniquement des équipements recommandés par notre société comme équipements périphériques à connecter à l'appareil.
- L'acheteur/utilisateur est invité à n'utiliser que les câbles de connexion décrits ci-dessous.

#### **<2> Pour les câbles de connexion, utilisez des câbles blindés appropriés à l'utilisation de l'appareil.**

- Câbles de connexion signal vidéo  
Utilisez des câbles coaxiaux blindés, conçus pour des applications à haute fréquence du type 75 ohms, pour la SDI (Serial Digital Interface).  
Les câbles coaxiaux, conçus pour des applications à haute fréquence du type 75 ohms, sont conseillés pour les signaux vidéo analogiques.
- Câbles de connexion signal audio  
Si votre appareil prend en charge les signaux audio numériques série AES/EBU, utilisez des câbles conçus pour AES/EBU.  
Utilisez des câbles blindés, qui assure des performances de qualité pour les applications de transmission haute fréquence, pour les signaux audio analogiques.
- Autres câbles de connexion (IEEE1394, USB)  
Utilisez des câbles blindés, qui assurent des performances de qualité pour les applications haute fréquence, comme des câbles de connexion.
- Lors du raccordement à la borne de signal DVI, utilisez un câble avec un noyau de ferrite.
- Si votre appareil est fourni avec un ou plusieurs tore(s) magnétique(s), ils doivent être fixés sur le(s) câble(s) selon les instructions figurant dans la présent manuel.

### **2. Niveau de performance**

Le niveau de performance de l'appareil est équivalent ou supérieur au niveau de performance requis par les normes en question.

Cependant, l'appareil pourrait être affecté de façon négative par des interférences s'il est utilisé dans un environnement CEM, tel qu'une zone où de forts champs électromagnétiques sont générés (par la présence de pylônes de transmission, téléphones portables etc.). Pour réduire au minimum les effets négatifs des interférences sur l'appareil dans des cas de ce genre, il est conseillé d'adopter les mesures suivantes en ce qui concerne l'appareil concerné et son environnement de fonctionnement:

1. Placez l'appareil à une certaine distance de la sources des interférences.
2. Changez la direction de l'appareil.
3. Changez la méthode de connexion utilisée pour l'appareil.
4. Connectez l'appareil à une autre prise électrique sur laquelle l'alimentation n'est partagée par aucun autre appareil.



**L'élimination des équipements usagés**

**Applicable uniquement dans les pays membres de l'Union européenne et les pays disposant de systèmes de recyclage.**

Apposé sur le produit lui-même, sur son emballage, ou figurant dans la documentation qui l'accompagne, ce pictogramme indique que appareils électriques et électroniques usagés, doivent être séparées des ordures ménagères.

Afin de permettre le traitement, la valorisation et le recyclage adéquats des appareils usagés, veuillez les porter à l'un des points de collecte prévus, conformément à la législation nationale en vigueur.

En les éliminant conformément à la réglementation en vigueur, vous contribuez à éviter le gaspillage de ressources précieuses ainsi qu'à protéger la santé humaine et l'environnement. Pour de plus amples renseignements sur la collecte et le recyclage, veuillez vous renseigner auprès des collectivités locales, votre revendeur ou fournisseur.

Le non-respect de la réglementation relative à l'élimination des déchets est passible d'une peine d'amende.

**Fabriqué par:**

Panasonic Entertainment & Communication Co., Ltd.  
1-10-12, Yagumo-higashi-machi, ville de Moriguchi, Osaka, Japon

**Importateur :**

Panasonic Connect Europe GmbH  
Hagenauer Strasse 43, 65203 Wiesbaden, Allemagne

**Représentant autorisé dans l'UE :**

Panasonic Connect Europe GmbH  
Panasonic Testing Centre  
Winsbergring 15, 22525 Hambourg, Allemagne

# Lire ces informations en premier !

## Remarque à propos de la mise à la terre

- Relier ce dispositif à la terre à l'aide du connecteur de mise à la terre <SIGNAL GND>.

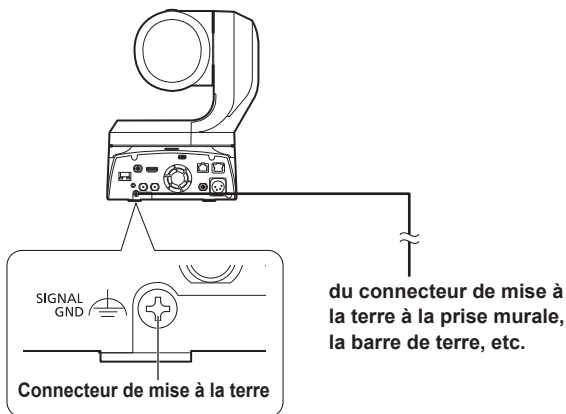

## ■ Marques commerciales et marques commerciales déposées

- Microsoft®, Windows®, Windows® 10, Windows® 11 et Microsoft Edge sont soit des marques commerciales déposées soit des marques commerciales de l'entreprise Microsoft Corporation aux États-Unis et dans d'autres pays.
- Apple, Mac, macOS, iPadOS, iPhone, iPad et Safari sont des marques commerciales déposées d'Apple Inc. aux États-Unis et dans d'autres pays.
- Android™ et le navigateur Chrome™ sont des marques commerciales de l'entreprise Google LLC.
- Intel® et Intel® Core™ sont des marques commerciales ou des marques commerciales déposées de la firme Intel Corporation ou de ses filiales aux États-Unis et dans d'autres pays.
- Adobe® et Reader® sont soit des marques commerciales déposées soit des marques commerciales de la firme Adobe Systems Incorporated aux États-Unis et/ou dans d'autres pays.
- Les termes HDMI et High-Definition Multimedia Interface et le logo HDMI sont des marques commerciales ou des marques déposées de HDMI Licensing Administrator, Inc. aux États-Unis et dans d'autres pays.
- NDI® est une technologie de connectivité vidéo et a été déposée comme marque commerciale par Vizrt NDI AB aux États-Unis et dans les autres pays.
- Les autres noms de compagnies et de produits contenus dans ce mode d'emploi peuvent être marques commerciales ou des marques commerciales déposées de leurs propriétaires respectifs.

## ■ Au sujet du droit d'auteur et de la licence

Il est expressément interdit de distribuer, copier, désassembler, décompiler, modifier, faire de la rétro-ingénierie, ou d'exporter en violation des lois sur l'exportation le logiciel fourni avec cet appareil.

## ■ Abréviations

Pour ce manuel, les numéros de modèle de dispositif sont listés dans le tableau ci-dessous.

Numéro de modèle de dispositif	Numéro de modèle donné dans le manuel
AW-UE150AWP	AW-UE150A
AW-UE150AKP	
AW-UE150AWE	
AW-UE150AKE	
AW-RP150G	AW-RP150
AW-RP60G	AW-RP60

## ■ Illustrations et représentations d'écran figurant dans ce manuel

- Les illustrations et les représentations d'écran figurant dans ce manuel peuvent être différentes de ce qui apparaît réellement.
- Les captures d'écran sont utilisées conformément aux directives de Microsoft Corporation.

# Table des matières

<b>Lire ces informations en premier ! (Pour les modèles AW-UE150AWP, AW-UE150AKP) .....</b>	<b>2</b>
<b>Lire ces informations en premier ! (Pour les modèles AW-UE150AWE, AW-UE150AKE).....</b>	<b>3</b>
<b>Lire ces informations en premier ! .....</b>	<b>6</b>
Remarque à propos de la mise à la terre.....	6
<b>Avant utilisation.....</b>	<b>8</b>
Vue générale.....	8
Configuration requise.....	8
Déni de la garantie.....	9
Sécurité de réseau.....	9
<b>Caractéristiques .....</b>	<b>10</b>
<b>Accessoires .....</b>	<b>11</b>
Comment retirer le capuchon d'objectif .....	11
<b>Accessoires optionnels .....</b>	<b>11</b>
<b>Précautions d'utilisation.....</b>	<b>12</b>
<b>Télécommande sans fil (accessoire optionnel).....</b>	<b>14</b>
<b>Les commandes et leurs fonctions .....</b>	<b>15</b>
Unité de caméra.....	15
Télécommande sans fil : AW-RM50AG (accessoire optionnel) .....	27
<b>Réglage des identifications de commande à distance .....</b>	<b>28</b>
<b>Connexions.....</b>	<b>29</b>
Connecter un mélangeur compatible avec NDI .....	29
Raccordements avec un panneau de commande (AW-RP150) .....	30
Exemple de système 1 (commande série).....	31
Exemple de système 2 (commande IP).....	32
Exemple de système 3 (transmission d'image IP, PoE++) .....	33
<b>Paramètres du réseau.....</b>	<b>34</b>
Utilisation de la fonction EasyIP Setup Tool Plus de Media Production Suite pour configurer les paramètres de l'appareil.....	34
Réglage du compte initial .....	34
<b>Prise de vues de base .....</b>	<b>35</b>
<b>Mise sous et hors tension .....</b>	<b>36</b>
Mise sous tension .....	36
Mise hors tension.....	36
<b>Sélection des appareils.....</b>	<b>37</b>
<b>Sélection des modes de prise de vues (fichiers scènes) .....</b>	<b>38</b>
Types de modes de prise de vues .....	38
Comment sélectionner le mode de prise de vues.....	38
<b>Prise de vues .....</b>	<b>39</b>
<b>Que faire en cas de problèmes pendant la prise de vues de base ...</b>	<b>40</b>
<b>Opérations plus avancées.....</b>	<b>41</b>
<b>Prise de vues manuelle.....</b>	<b>42</b>
Réglage manuel de la mise au point.....	42
Réglage manuel du diaphragme.....	42
Réglage manuel de la vitesse d'obturation .....	42
Réglage manuel du gain.....	42
<b>Mémoires de pré-réglage .....</b>	<b>43</b>
<b>Réglage de la balance des blancs .....</b>	<b>44</b>
Réglage automatique (AWB: AWB A ou AWB B) .....	44
Suivi automatique de la balance des blancs (ATW).....	45
Préréglages 3200K et 5600K.....	45
VAR.....	45
<b>Réglage de la balance des noirs .....</b>	<b>46</b>
Réglage automatique.....	46
<b>Réglage du niveau du noir (master pedestal).....</b>	<b>47</b>
<b>Réglage du genlock.....</b>	<b>48</b>
Réglage de la phase horizontale .....	48
<b>Opérations de configuration de base.....</b>	<b>49</b>
Exploitation à partir de la télécommande sans fil.....	49
<b>Options des menus de la caméra .....</b>	<b>50</b>
Réglage des options des menus de la caméra.....	50
Écran du Top menu.....	50
Écran Camera.....	51
Écran Brightness 1/2.....	51
Écran Brightness 2/2.....	52
Écran Picture 1/8 .....	53
Écran Color TEMP. Setting .....	54
Écran Picture 2/8 .....	55
Écran Picture 3/8 .....	55
Écran Picture 4/8 .....	56
Écran Picture 5/8 .....	56
Écran Picture 6/8 .....	57
Écran Picture 7/8 .....	58
Écran Picture 8/8 .....	58
Écran Matrix 1/5.....	59
Écran Matrix 2/5.....	59
Écran Matrix 3/5.....	60
Écran Matrix 4/5.....	60
Écran Matrix 5/5.....	61
Écran Lens.....	61
Écran System 1/4.....	62
Écran System 2/4.....	64
Écran System 3/4.....	65
Écran System 4/4.....	65
Écran Output 1/8.....	69
Écran Output 2/8.....	70
Écran Output 3/8.....	71
Écran Output 4/8.....	72
Écran Output 5/8.....	72
Écran Output 6/8.....	73
Écran Output 7/8.....	73
Écran Output 8/8.....	74
Écran UHD Crop.....	74
Écran Pan/Tilt 1/2 .....	76
Écran Pan/Tilt 2/2 .....	77
Écran P/T Acceleration .....	77
Écran Preset 1/2 .....	79
Écran Preset 2/2 .....	81
Écran Preset Acceleration.....	82
Écran Maintenance .....	85
Écran Firmware Version 1/2.....	85
Écran Firmware Version 2/2.....	86
Écran IP Network .....	86
Écran Initialize.....	87
Écran Hour Meter.....	88
Écran HDMI Status .....	88
Écran Error Status .....	89
Écran Level Gauge .....	90
Écran Connector Setting.....	90
<b>Tableau des options des menus de la caméra .....</b>	<b>91</b>
<b>Affichage de l'écran web .....</b>	<b>99</b>
Affichage de l'écran Web sur un ordinateur personnel .....	99
Permutation de l'écran du direct [Live]/écran de configuration Web [Setup]/écran de suivi auto [Auto Tracking] .....	101
Accéder à l'écran Web .....	101
<b>Commandes de l'écran Web.....</b>	<b>102</b>
Écran Live [Live] .....	102
<b>Configurations de l'écran web .....</b>	<b>107</b>
Écran de suivi auto [Auto Tracking] .....	107
Sélection de la zone Auto Iris Window .....	108
Écran de configuration web [Setup].....	109
État des réglages [Setting status] .....	110
Écran de base [Basic].....	111
Écran d'image [Image/Audio].....	120
Capacité de collaboration [Linkage].....	148
Écran de gestion des utilisateurs [User mng.] .....	153
Écran de configuration du réseau [Network].....	155
Écran de maintenance [Maintenance] .....	171
<b>Affichage de l'écran Web sur un ordinateur équipé d'un écran tactile .....</b>	<b>177</b>
<b>Affichage de l'écran Web à l'aide d'un terminal mobile .....</b>	<b>179</b>
Écran de contrôle de la caméra [Camera Control].....	179
<b>Limiteurs .....</b>	<b>181</b>
<b>Pose/annulation des limiteurs.....</b>	<b>182</b>
Commandes de base des limiteurs.....	182
Pose des limiteurs.....	182
Annulation des limiteurs.....	182
Modification des réglages des limiteurs .....	182
<b>Mode de sécurité .....</b>	<b>183</b>
En ce qui concerne le mode de sécurité .....	183
Détection d'une panne d'équipement .....	183
<b>Diagnostic de panne .....</b>	<b>184</b>
<b>Spécifications .....</b>	<b>191</b>
<b>Index .....</b>	<b>194</b>

# Avant utilisation

## Vue générale

- Ce produit est une caméra distante à tête panoramique tout-en-un qui prend en charge le 4K/12G-SDI et qui est également compatible avec 4K60p.
- Équipée d'un objectif zoom optique 20x et d'un capteur MOS compatible 4K, il est possible d'enregistrer des images de haute qualité et d'un haut degré de réalisme avec une résolution horizontale de 2000 lignes.  
Avec sa haute sensibilité et ses fonctions de correction du tremblement de l'image et du mode nuit intégrées, l'appareil peut enregistrer dans beaucoup d'environnements différents.
- Ce produit est compatible avec le NDI High Bandwidth (appelé ci-après NDI) et le NDI HX2 de Vizrt NDI AB.  
Le NDI High Bandwidth permet le transfert d'une vidéo de haute qualité à une faible latence sur IP.
- Lorsqu'un panneau de commande est connecté, le pilotage de la caméra s'effectue simplement par commande IP ou par contrôle série.
- L'appareil possède un mode nuit exposant les sujets à un rayonnement infrarouge, permettant ainsi la prise de vue même dans des conditions de faible éclairage.
- Lorsque l'appareil est connecté à un ordinateur personnel via un réseau IP, il peut être piloté par l'intermédiaire d'un navigateur web.
- Avec une variété d'interfaces 4K, il y a des sorties individuelles pour HD et SDI, de sorte que l'appareil peut être utilisé de manière flexible dans beaucoup de situations en tant que caméra distante compatible 4K.
- Le branchement à un panneau de commande de caméra Panasonic est également possible grâce au format de communication propriétaire Panasonic.
- Cet appareil est disponible en blanc (AW-UE150AWP/AW-UE150AWE) ou en noir (AW-UE150AKP/AW-UE150AKE) pour s'adapter à l'utilisation prévue et à votre environnement.

## Configuration requise

<b>Unité centrale</b>	Intel® Core™ 7e génération (Kaby Lake ou ultérieure) recommandé
<b>Mémoire</b>	<b>Pour Windows :</b> 4 Go ou plus <b>Pour Mac :</b> 4 Go ou plus
<b>Fonction de réseau</b>	100BASE-T/TX ou 1000BASE-T, connecteur RJ-45
<b>Affichage d'image</b>	Résolution: 1920 × 1080 pixels ou plus Génération de couleur: True Color 24-bit ou plus
<b>Systèmes d'exploitation et navigateurs Web acceptés</b>	<b>Pour Windows :</b> Microsoft® Windows® 10 Microsoft® Windows® 11  Microsoft Edge Google Chrome
	<b>Pour Mac :</b> macOS 14 macOS 13 macOS 12  Safari Google Chrome
	<b>Pour iPhone, iPad :</b> iOS iPadOS  Safari
	<b>Pour Android :</b> Android OS  Google Chrome
<b>Autres</b>	Adobe® Reader® (pour afficher le mode d'emploi disponible sur le site web)

### IMPORTANT

- Si l'environnement informatique nécessaire n'est pas respecté, l'apparition des images à l'écran risque d'être ralentie, le navigateur Web risque de ne pas fonctionner correctement, et d'autres types de problèmes peuvent survenir.

### <REMARQUE>

- Selon la version du logiciel de l'appareil, une mise à jour peut être nécessaire.
- Pour connaître les dernières informations sur la compatibilité des systèmes d'exploitation et des navigateurs Web, accéder au service d'assistance du site web suivant.

<https://pro-av.panasonic.net/en/>

### Déni de la garantie

EN AUCUN CAS Panasonic Entertainment & Communication Co., Ltd. NE SERA TENU POUR RESPONSABLE POUR TOUTE PARTIE OU TOUTE PERSONNE, À L'EXCEPTION DU REMPLACEMENT OU D'UNE MAINTENANCE RAISONNABLE DE CE PRODUIT POUR LES CAS CITÉS, INCLUS MAIS NON LIMITÉS À CE QUI SUIT:

- ① TOUT DÉGÂT ET PERTE, Y COMPRIS SANS LIMITATION, DIRECT OU INDIRECT, SPÉCIAL, IMPORTANT OU EXEMPLAIRE, SURVENANT OU CONCERNANT LE PRODUIT;
- ② BLESSURE PERSONNELLE OU TOUT DÉGÂT CAUSÉS PAR UN USAGE NON APPROPRIÉ OU UNE UTILISATION NÉGLIGENTE DE L'UTILISATEUR;
- ③ DÉMONTAGE, RÉPARATION OU MODIFICATION NON AUTORISÉS DU PRODUIT EFFECTUÉS PAR L'UTILISATEUR;
- ④ INCOMMODITÉ OU TOUTE PERTE SURVENANT LORSQUE LES IMAGES NE SONT PAS AFFICHÉES DÛ À TOUTE RAISON OU CAUSE Y COMPRIS TOUTE PANNE OU PROBLÈME DU PRODUIT;
- ⑤ TOUT PROBLÈME, INCOMMODITÉ IMPORTANTE OU PERTE OU ENDOMMAGEMENT, SURVENANT DU SYSTÈME COMBINÉ PAR LES APPAREILS DE TIERS;
- ⑥ TOUTE DEMANDE DE COMPENSATION, INDEMNISATION, ETC. OCCASIONNÉE PAR UNE ATTEINTE À LA VIE PRIVÉE, FORMULÉE PAR DES INDIVIDUS OU DES ORGANISATIONS DONT LES IMAGES ONT ÉTÉ FILMÉES PAR L'UTILISATEUR, DU FAIT QUE CES IMAGES (Y COMPRIS LES ENREGISTREMENTS RÉALISÉS) ONT, POUR UNE RAISON QUELCONQUE, ÉTÉ MISES À DISPOSITION DANS LE DOMAINE PUBLIC PAR L'UTILISATEUR, OU DU FAIT QUE LES IMAGES FINISSENT PAR ÊTRE UTILISÉES À D'AUTRES FINS QUE CELLES DÉCRITES CI-DESSUS;
- ⑦ PERTES DE DONNÉES ENREGISTRÉES PROVOQUÉES PAR UNE PANNE.

### Sécurité de réseau

Dans la mesure où cet appareil est destiné à être connecté à un réseau, il présente les risques pour la sécurité suivants.

- ① Fuites ou vol des informations par l'intermédiaire de l'appareil
- ② Utilisation non autorisée de cet appareil par des personnes aux intentions malveillantes
- ③ Interférence ou interruption de cet appareil par des personnes aux intentions malveillantes

Il va de votre responsabilité pour prendre toutes les précautions nécessaires qui sont décrites ci-dessous afin de vous mettre à l'abri contre tous les risques de sécurité indiqués ci-dessus. Panasonic n'est en aucun cas responsable des dommages de ce type.

- Se servir de l'appareil dans un réseau sécurisé par un pare-feu, etc.
- Si cet appareil est connecté à un réseau comprenant plusieurs ordinateurs personnels, s'assurer que le système n'est pas directement infecté par des virus informatiques ou tout autre programmes malveillants (se servir d'un programme anti-virus, d'un programme anti-espion régulièrement mis à jour, etc.).
- Protéger votre réseau contre tout accès non autorisé en limitant les utilisateurs à ceux pouvant avoir accès au système avec un nom d'utilisateur et un mot de passe autorisés.
- Après avoir accédé à l'appareil en tant qu'administrateur, veillez à fermer tous les navigateurs web.
- Modifier périodiquement le mot de passe de l'administrateur.
- Pour éviter des mots de passe pouvant être facilement devinés par une tiers personne, définir un mot de passe d'au moins 8 caractères, comprenant au moins 3 types différents de caractères, c'est à dire minuscules, majuscules, nombres et symboles.
- Restreindre l'accès à l'appareil en authentifiant les utilisateurs par exemple afin d'éviter que les informations de configuration stockées sur celui-ci ne fassent l'objet de fuites sur le réseau.
- Ne pas installer l'appareil dans des lieux où cet appareil ainsi que ses composants risquent d'être endommagés voire détruits par des personnes aux intentions malveillantes.
- Supprimer l'ID et le mot de passe de l'utilisateur avant de mettre au rebut ou de transférer la propriété de l'appareil.

### <REMARQUE>

#### Remarques sur l'authentification des utilisateurs

- L'authentification des utilisateurs peut s'effectuer sur l'appareil selon la méthode Digest ou la méthode simple. Si vous utilisez l'authentification simple sans recourir à un dispositif d'authentification adapté, des fuites de mot de passe peuvent se produire. Nous vous recommandons d'utiliser l'authentification Digest ou l'authentification hôte.

#### Restrictions d'utilisation

- Nous vous recommandons de connecter l'appareil, le panneau de commande et tous es ordinateurs au même segment du réseau. Il se peut que des désagréments découlant par exemple des réglages inhérents aux dispositifs du réseau se produisent dans les connexions incluant plusieurs segments, aussi veillez bien à effectuer les vérifications avant utilisation.
- En utilisant le contrôleur Panasonic (AW-RP150, AW-RP60), régler [Wait time mode] sur [Mode2] pour utiliser l'authentification Digest. (→ page 153)  
La fluidité du fonctionnement peut être diminuée lorsque [Wait time mode] est réglé sur [Mode1].

# Caractéristiques

## ■ Prise en charge multi-format

- Vous pouvez naviguer parmi les formats suivants à l'aide des menus de la caméra ou d'un navigateur web.

### [4K format]

2160/59.94p, 2160/50p, 2160/29.97p\*1, 2160/25p\*1, 2160/24p\*1, 2160/23.98p\*1

### [HD format]

1080/59.94p, 1080/50p, 1080/29.97p\*1, 1080/25p\*1, 1080/24p\*1, 1080/23.98p\*1, 1080/59.94i, 1080/50i, 720/59.94p, 720/50p

\*1 Sortie native

## ■ Capteur 4K MOS de type 1 et objectif zoom 20x haute performance

- Un capteur 4K MOS de type 1 et un DSP (processeur de signal numérique) sont intégrés. Des photos de haute qualité sont obtenues par plusieurs genres de traitement vidéo.
- En plus de son objectif zoom optique 20x, l'appareil est également doté d'un zoom numérique 10x permettant de filmer des images d'excellente qualité avec des ambiances exceptionnelles.
- Une fonction DRS (plage dynamique étendue) qui corrige les surexpositions et les pertes de détails dans les parties sombres, et un réducteur de bruit numérique (DNR) qui minimise le retard d'image même dans les endroits obscurs et qui permet de filmer des scènes clairement, sont intégrés pour reproduire des images nettes et claires dans une gamme d'applications étendue.

## ■ Un appareil facile à exploiter grâce à l'intégration d'une tête panoramique haute performance

- Panoramiques à la vitesse rapide de 180°/s
- Des grands angles de rotation avec une plage de panoramique horizontal  $\pm 175^\circ$  et une plage de panoramique vertical allant de  $-30^\circ$  à  $210^\circ$
- Fonctionnement silencieux avec des niveaux de bruit de NC35 (Sauf en mode haute vitesse)
- Mémorisation possible de 100 positions dans la mémoire de pré-réglage. (Le nombre de mémoires de pré-réglage pouvant être utilisées varie d'un panneau de commande à un autre.)

## ■ Mode nuit intégré

- Cet appareil prend en charge la prise de vues infrarouge. L'exposition des sujets au rayonnement infrarouge rend possible la prise de vues dans des conditions normalement difficiles de faible éclairage. (L'image sortante sera en noir et blanc.)
- Le diaphragme sera fixé sur ouvert.

## ■ Fonction de sortie d'image IP

- Cet appareil est équipé des fonctions LSI de compression d'image et de transmission IP. Sortie en qualité 4K jusqu'à 60 fps.
- Compatible en série avec le protocole SRT (Secure Reliable Transport) et NDI High Bandwidth/NDI HX2 pour permettre le transfert sécurisé des images de haute qualité et à faible latence, même sur les lignes de télécommunication publiques.
- L'utilisation de la commande IP permet une grande variété d'applications notamment le pilotage de la caméra à distance.

## ■ Compatible avec le protocole FreeD, permettant la construction d'un système AR/VR

- En produisant des commandes conformes au protocole FreeD, il est possible de se connecter à un système AR/VR.
- Les données de suivi de la caméra (panoramique horizontal/vertical, zoom, mise au point, diaphragme) sont produites avec des signaux de synchronisation, ce qui permet de construire facilement un système sans codeur.

### <REMARQUE>

- FreeD est un protocole permettant de produire les données de suivi de la caméra pour des systèmes AR/VR.

## ■ Excellente compatibilité avec les panneaux de commande Panasonic disponibles actuellement, permettant de réaliser un système souple

- Cinq appareils au maximum peuvent être exploités par contrôle série depuis un des panneaux de commande Panasonic disponibles à l'heure actuelle (AW-RP150 ou AW-RP60). L'appareil peut également être utilisé avec les systèmes de caméras et têtes panoramiques proposés à l'heure actuelle par Panasonic Entertainment & Communication Co., Ltd. Cela peut permettre de tirer parti d'un système existant et de constituer un système encore plus souple.

### <REMARQUE>

- Il peut être nécessaire de mettre la version des panneaux de commande à niveau pour qu'ils puissent prendre en charge l'appareil. Pour plus de détails sur la mise à niveau, consulter la page d'assistance du site web suivant.  
<https://pro-av.panasonic.net/en/>  
La distance maximum entre les appareils et le panneau de commande est 1000 mètres (3280 pieds). (si le contrôle série est activé)  
Un dispositif ou un autre moyen doit être assuré séparément pour pouvoir allonger la connexion du signal vidéo.

## ■ Construction facile de systèmes grâce à l'intégration de la tête panoramique, de la caméra et de l'objectif

- Étant donné que la caméra, l'objectif et la tête panoramique sont intégrés en un seul appareil, il est désormais facile de construire des systèmes.

## ■ Possibilité d'utiliser une télécommande sans fil (accessoire optionnel) d'emploi facile

- Une télécommande sans fil capable de piloter jusqu'à quatre appareils peut être utilisée. Elle peut être utilisée facilement pour régler les différentes fonctions ou commuter les appareils en regardant les écrans de menu.

## ■ Mise en place facile de la caméra grâce à sa simplicité de connexion et d'installation

- Cet appareil est très facile à raccorder et à installer grâce au contrôle IP; un appareil principal léger, et le mécanisme de blocage de rotation, qui permet à l'utilisateur de l'installer lui-même (utilisation en intérieur uniquement).

### <REMARQUE>

- Ne pas oublier que cet appareil est conçu pour une utilisation en intérieur uniquement. Il ne peut pas être utilisé en extérieur.

## ■ Bien que comprenant un objectif 4K et un mécanisme de panoramique horizontal/vertical plus grands, l'appareil a toujours la même empreinte au sol que les modèles précédents.

- L'appareil conserve l'empreinte au sol compacte de l'installation des modèles précédents.

## ■ Connexions et réglages faciles grâce au contrôle IP

- Il est possible de piloter jusqu'à deux cents appareils par connexion IP depuis un panneau de commande (AW-RP150, AW-RP60) Panasonic. (La longueur maximale des câbles LAN est de 100 mètres (328 pieds).)
- La connexion réseau avec le modèle AW-RP150 ou AW-RP60 nécessite la configuration d'un compte initial. (→ page 34) Si aucun compte initial n'est configuré, le AW-RP150 ou AW-RP60 peut détecter mais ne peut pas contrôler cet appareil.

## ■ La norme PoE++ \*2 évite tout recours à des configurations d'alimentation de caméra

- Les configurations d'alimentation de la caméra ne sont plus nécessaires lorsque l'appareil est connecté à un dispositif réseau prenant en charge la norme PoE++ (en conformité IEEE 802.3bt)\*3. L'authentification du logiciel (LLDP) est également prise en charge mais il pourrait être nécessaire d'effectuer des réglages sur le dispositif réseau (en conformité IEEE 802.3bt)\*3.



### <REMARQUE>

- Si une alimentation CC externe et une alimentation PoE++ sont branchées en même temps, l'alimentation CC externe aura la priorité. Si l'alimentation CC externe est débranchée alors que les deux alimentations sont branchées, l'appareil redémarrera automatiquement et l'image sera coupée.
- Utiliser un câble de catégorie 5e ou plus pour utiliser une alimentation PoE++. La longueur de câble maximale pour le raccordement entre le dispositif d'alimentation et l'appareil est de 100 mètres (328 pieds). L'utilisation d'un câble de catégorie inférieure à 5e peut réduire la capacité de l'alimentation.
- \*2 Power over Ethernet Plus Plus (Alimentation électrique via Ethernet). Abrégé en "PoE++" dans le présent manuel.
- \*3 Pour plus de détails sur les dispositifs d'alimentation électrique PoE++ dont le fonctionnement a été vérifié, veuillez consulter votre revendeur local.

## Accessoires

Vérifier que les accessoires suivants sont présents et vérifiés.

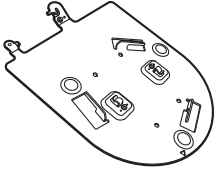
- Après avoir sorti le produit de la boîte, éliminer le capuchon du câble d'alimentation (si fourni) et les matériaux d'emballage d'une manière appropriée.

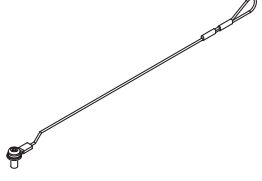
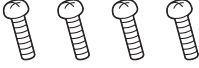
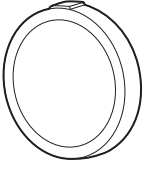
<p><b>Potence de fixation pour surface d'installation (Hanging/Desktop) (1)</b></p> 	<p><b>Vis de montage de l'appareil principal (avec rondelle plate, rondelle à ressort) M3×6 mm (1/4 pouces) (1)</b></p> 	<p><b>Fil antichute (1) Vis de montage du fil antichute (1) (déjà fixé à l'appareil principal)</b></p> 
<p><b>Vis de montage de la potence (tête bombée) M4×10 mm (13/32 pouces) (4)</b></p> 	<p><b>Capuchon d'objectif (1) (déjà fixé à l'appareil principal)</b></p> 	

### Comment retirer le capuchon d'objectif

Bouger le capuchon d'objectif dans le sens de la flèche pour le retirer.

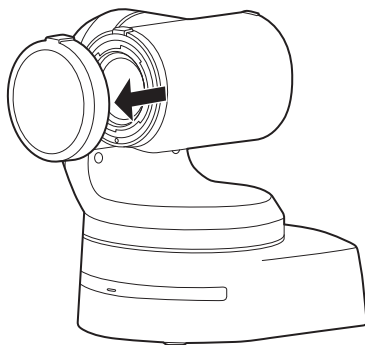

## Accessoires optionnels

- Télécommande sans fil AW-RM50AG (Pile sèche "AA" x 2, vendue séparément)
- Potence de fixation directe au plafond WV-Q105AUX

### <REMARQUE>

- Pour avoir des détails sur les accessoires en option, consulter le catalogue ou le revendeur local.

## Précautions d'utilisation

### ■ N'utilisez pas l'appareil dans les endroits gras, enfumés ou poussiéreux.

Les performances peuvent être amoindries si des petites particules ou autres corps étrangers pénètrent à l'intérieur du produit. Prenez des précautions supplémentaires dans un environnement où des effets spéciaux, comme de la fumée sortant d'une machine fumigène au théâtre, sont utilisés.

### ■ Aucun corps étranger ne doit toucher les pièces en rotation.

Tout manquement à cette consigne pourra provoquer une défaillance de l'appareil.

### ■ Maintenance

Mettre l'appareil hors tension avant toute opération de maintenance. Tout manquement à cette consigne pourra provoquer des dommages.

Essuyer la surface à l'aide d'un chiffon sec et doux. Éviter tout contact avec la benzine, les diluants pour peinture et autres substances volatiles et éviter d'utiliser ces substances. Autrement, le boîtier peut se décolorer.

### ■ Tenir la partie inférieure des deux mains pour prendre cet appareil.

S'il est tenu par l'objectif ou les côtés latéraux, le moteur pourrait subir la pression de la charge et cela provoquerait un dysfonctionnement.

### ■ Ne pas tourner la tête de caméra à la main.

Le fait de tourner la tête de caméra à la main risque d'entraîner un fonctionnement défectueux de l'appareil.

### ■ À propos de la tête panoramique/objectif

Si l'objectif, la tête panoramique et d'autres pièces ne sont pas utilisés pendant une longue période, la viscosité de la graisse présente à l'intérieur de ceux-ci peut augmenter et plus aucune action ne pourrait être possible. Faire bouger la tête panoramique et l'objectif régulièrement.

### ■ Filmer dans des conditions d'éclairage appropriées.

Pour produire des images avec des couleurs agréables, filmer dans des conditions d'éclairage appropriées.

Les couleurs des images risquent d'être faussées en cas de prise de vues sous un éclairage fluorescent. Sélectionner l'éclairage approprié.

### ■ Pour assurer des performances stables à long terme

Si l'appareil est utilisé pendant longtemps dans un endroit où la température et le degré d'humidité sont élevés, ses pièces se détérioreront et sa durée de vie utile sera réduite.

(Température recommandée: Maxi. 35 °C (95 °F))

S'assurer qu'un appareil de climatisation ou de chauffage ne souffle pas de l'air directement sur l'emplacement d'installation.

### ■ Ne pas pointer la caméra vers des lumières fortes.

Si des parties du capteur MOS sont exposées à des spots de lumière ou à d'autres sources de lumière forte, un effet d'éblouissement (les bords des sources de lumière deviennent flous) risque d'apparaître.

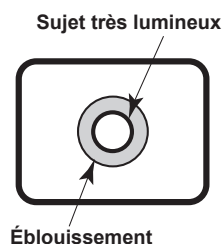

### ■ Dans le cas de sujets à forte luminosité

Des halos lumineux peuvent apparaître si une source de lumière extrêmement vive est dirigée vers l'objectif. Dans ce cas, changer d'angle ou prendre d'autres mesures correctives.

### ■ Lors de l'utilisation des fonctions automatiques

- Dans la [Scene] comme le menu de la caméra, les paramètres initiaux de certains éléments ont été réglés sur auto, ce qui rend impossible leur utilisation manuelle. Pour les actionner manuellement, commuter les réglages automatiques en réglages manuels au moment nécessaire.
- Lors de l'utilisation de la fonction ATW (auto tracking white adjustment : suivi automatique de la balance des blancs) sous un éclairage fluorescent, la balance des blancs risque de fluctuer.
- Dans certaines situations, la mise au point peut se faire difficilement quand elle est réglée sur automatique. Dans de tels cas, sélectionner le réglage manuel et faire la mise au point manuellement.

### ■ Zooming et mise au point

Quand la mise au point est effectuée manuellement, des défauts de mise au point risquent d'apparaître pendant un zooming. Après un zooming, si nécessaire, refaire la mise au point ou passer la mise au point en mode automatique.

En utilisant la mise au point en réglage manuel, effectuer un zoom après avoir réglé la position de la mise au point à l'extrémité Télé où la précision de la mise au point est plus élevée. (Toutefois, si la distance entre l'appareil et le sujet est de moins de 1,2 mètres (3,9 pieds) le sujet peut être flou à l'extrémité Wide.)

Si le zooming est réalisé vers la position Tele maximum après que la mise au point a été réglée en position grand-angle maximum, la mise au point risque de ne plus être correcte pendant le zooming.

### ■ Fonctionnement de l'objectif quand l'appareil est mis sous tension

Quand l'appareil est mis sous tension, le zoom, la mise au point et le diaphragme sont réglés automatiquement.

### ■ L'appareil est doté de modes de sécurité

Les modes de sécurité sont des fonctions conçues pour empêcher l'appareil d'être endommagé.

Pour plus de détails, consultez "En ce qui concerne le mode de sécurité" (→ page 183).

### ■ En ce qui concerne la norme d'interface HDMI

Cet appareil a été certifié compatible HDMI, mais en de rares occasions, il peut arriver que les images ne soient pas affichées, suivant le dispositif HDMI qui a été raccordé à l'appareil.

### ■ Barres de couleur

Les barres de couleur servent à ajuster la phase de couleur, et les largeurs et les positions de ces barres peuvent différer des autres modèles.

### ■ Concession de licence pour le groupe de brevets H.264/H.265

Ce produit fait l'objet d'une licence de portefeuille de brevets AVC et celle-ci ne s'étend pas aux usages autres que ceux définis ci-dessous qu'en font les utilisateurs à des fins personnelles et non lucratives.

- Enregistrement d'images en conformité avec la norme AVC (ci-après dénommées "vidéos AVC")
- Lecture de vidéos AVC enregistrées par les consommateurs lors de leurs activités personnelles ou de vidéos AVC provenant de fournisseurs agréés

Pour plus de détails, consulter le site web de MPEG LA, LLC (<http://www.mpegla.com>).

### ■ En ce qui concerne l'alimentation électrique PoE++

L'appareil se conforme à la norme IEEE 802.3bt. (PD Type 4, Classe 7, 62 W)

Recourir à un port Ethernet compatible et à un injecteur PoE++ pour utiliser l'alimentation électrique PoE++.

L'authentification du logiciel (LLDP) est conforme à la norme IEEE 802.3bt, mais il pourrait être nécessaire d'effectuer des réglages sur le dispositif réseau.

Pour plus de détails concernant les ports Ethernet et les injecteurs PoE++ dont l'utilisation a été vérifiée, s'adresser à votre revendeur.

### ■ Mettre l'appareil hors tension avant de connecter ou de déconnecter des câbles.

Cet appareil n'est pas doté d'un interrupteur d'alimentation. Activer l'alimentation CC 12 V ou le dispositif d'alimentation électrique PoE++ avant de brancher ou de débrancher des câbles.

### ■ Quand l'appareil n'est pas utilisé

Mettre l'appareil hors tension quand il n'est pas utilisé. Lorsque l'appareil ne doit plus être utilisé, retirer la caméra et la potence de fixation plutôt que de les laisser sur place.

### ■ Ne pas toucher les pièces du système optique.

Les pièces du système optique sont essentielles pour le fonctionnement de la caméra.

Elles ne doivent être touchées en aucune circonstance.

Dans le cas improbable où elles doivent être dépoussiérées, ôter la poussière à l'aide d'un pinceau soufflant ou en les essuyant doucement avec un papier de nettoyage d'objectif.

### ■ Ne pas pointer la caméra directement vers le soleil ou un faisceau laser, qu'elle soit sous ou hors tension.

Le fait de filmer le soleil, un faisceau laser ou autre objet très lumineux pendant une période prolongée risque d'endommager le CCD.

### ■ Ordinateur personnel utilisé

Le monitor d'un ordinateur personnel risque d'être endommagé si la même image est affichée pendant une période prolongée sur ce moniteur. Il convient d'utiliser un économiseur d'écran.

### ■ Réglage de l'adresse IP

Ne pas utiliser la fonction EasyIP Setup Tool Plus de Media Production Suite sur plusieurs ordinateurs pour définir simultanément l'adresse IP d'une seule caméra. Sinon, la procédure ne pourra pas être terminée et l'adresse IP réglée correctement.

### ■ À propos des consommables

Les pièces suivantes sont des consommables. Les remplacer en utilisant les durées de vie comme guide.

Les durées de vie sont variables en fonction de l'environnement et des conditions d'utilisation. Les durées de vie sont des guides lorsque l'appareil est utilisé à 35° C (95° F).

- Ventilateur : Environ 15000 heures

Contactez le revendeur à propos des pièces de remplacement.

### ■ Mise au rebut de l'appareil

Quand l'appareil a atteint la fin de sa durée de vie utile et qu'il doit être mis au rebut, s'adresser à une entreprise qualifiée qui mettra l'appareil au rebut correctement de manière à protéger l'environnement.

### ■ Déplacement de l'appareil

- Lors du transport de l'appareil, prendre soin de ne pas lui donner de coups violents ou de le faire tomber.
- Retirer les câbles de connexion pour déplacer l'appareil.
- Mettre hors tension le système pour déplacer l'appareil.
- Pour déplacer l'appareil, envelopper celui-ci dans du tissu épais, etc. pour que les chocs ne puissent pas l'endommager.
- Traiter l'appareil avec soin afin que les vibrations ou les chocs ne l'endommagent pas.

### ■ Emplacement d'installation

Installer l'appareil dans un endroit stable, qui n'est pas sujet à des vibrations. Si l'appareil est installé dans un endroit qui a tendance à vibrer, les images fournies par l'appareil trembleront également. Discuter en détail avec le revendeur avant d'installer l'appareil. Installer l'appareil sur un plafond suffisamment solide (comme un plafond en béton).

Si l'appareil doit être installé sur un plafond qui n'est pas suffisamment solide, le plafond doit d'abord être renforcé suffisamment.

Installer cet appareil dans un endroit stable, qui n'est pas sujet à des vibrations et suffisamment rigide. L'instabilité de l'endroit d'installation peut causer une détérioration des performances et des dysfonctionnements de la caméra.

Si la caméra est installée dans un endroit qui n'est pas suffisamment rigide, les caractéristiques de la commande du panoramique et de l'inclinaison peuvent être affectées, entraînant une instabilité de fonctionnement.

- Dans des environnements comme ceux cités ci-dessous, des bruits inhabituels pourraient être audibles durant un panoramique et une inclinaison et des erreurs de fonctionnement pourraient se produire. Si vous constatez une instabilité de fonctionnement du panoramique et de l'inclinaison, veuillez contacter votre vendeur.

### <Exemples d'installation pouvant causer une détérioration ou des dysfonctionnements>

- A Fixation sur un seul point à un poteau cylindrique de petit diamètre
- B Fixation sur un seul point à une structure mobile

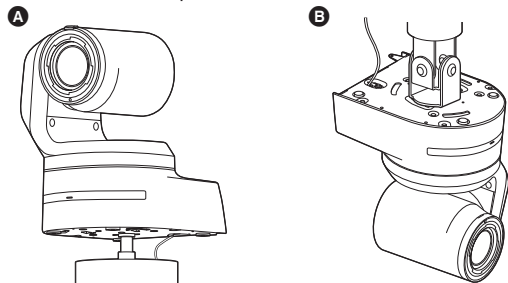

### ■ Informations concernant le logiciel utilisé avec cet appareil

Ce produit comprend un logiciel sous licence publique générale GNU (GPL) et sous licence publique générale limitée (LGPL), habilitant le client à acquérir, modifier ou redistribuer le code source de ce logiciel.

Ce produit comprend un logiciel sous licence MIT.

Ce produit comprend un logiciel sous licence BSD.

Pour plus de détails sur l'acquisition des codes source, se reporter au site internet suivant.

<https://pro-av.panasonic.net/en/>

En revanche, ne contactez pas Panasonic pour des questions concernant les codes source acquis.

## Télécommande sans fil (accessoire optionnel)

Cet appareil peut être commandé à distance par une télécommande sans fil (numéro de modèle: AW-RM50AG) vendue séparément. Vérifier les points suivants avant d'utiliser la télécommande sans fil.

- Pointer la télécommande sans fil vers un des capteurs optiques du signal de télécommande sans fil (panneau avant ou panneau arrière), et l'actionner dans une plage de 10 mètres (32,8 pi) de ce capteur.
- Consulter <Disposition des capteurs optiques du signal de télécommande sans fil> à droite.
- La distance de détection du signal diminue si l'angle de détection des signaux de la télécommande sans fil augmente.  
La sensibilité de détection diminue de moitié environ si la télécommande sans fil est pointée à un angle de 40 degrés par rapport à chaque position juste devant un capteur optique du signal de télécommande sans fil (panneau avant ou panneau arrière). Si la télécommande est utilisée derrière l'appareil, il peut être difficile, voire impossible, d'actionner les opérations souhaitées.
- Si l'appareil est installé près d'une lumière fluorescente, d'un moniteur au plasma ou d'un autre produit de ce type, ou si l'appareil est exposé à la lumière du soleil, les effets de la lumière peuvent empêcher de piloter l'appareil depuis la télécommande sans fil.  
S'assurer de respecter les points suivants relatifs à l'installation et à l'utilisation.
  - Prendre des mesures pour s'assurer que le capteur optique du signal de télécommande sans fil ne soit pas exposé à la lumière de lampes fluorescentes, de moniteurs plasma ou d'autres produits de ce type, ou au soleil.
  - Installer l'appareil loin d'une lumière fluorescente, d'un moniteur au plasma ou autre produit de ce type.
- Pendant environ 10 minutes après que les piles ont été sorties de la télécommande sans fil, la sélection de la fonction à piloter (touche CAMERA <1>, <2>, <3> ou <4> actionnée en dernier) reste en mémoire. Cependant, après un temps plus long, la sélection revient au même état que si la touche CAMERA <1> avait été actionnée.

<Disposition des capteurs optiques du signal de télécommande sans fil>

<REMARQUE>

- Les flèches de la figure ci-dessous représentent les directions dans lesquelles circulent les signaux de la télécommande sans fil.

Capteur optique du signal de télécommande sans fil (panneau arrière, un emplacement)

Capteur optique du signal de télécommande sans fil (panneau avant, 2 emplacements)

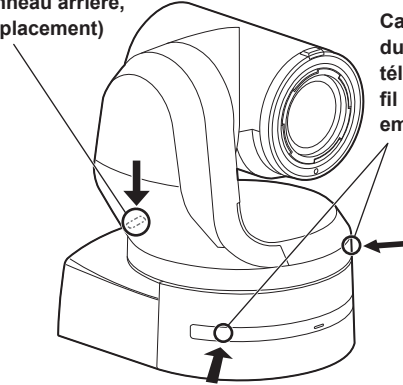

• Vue de dessus

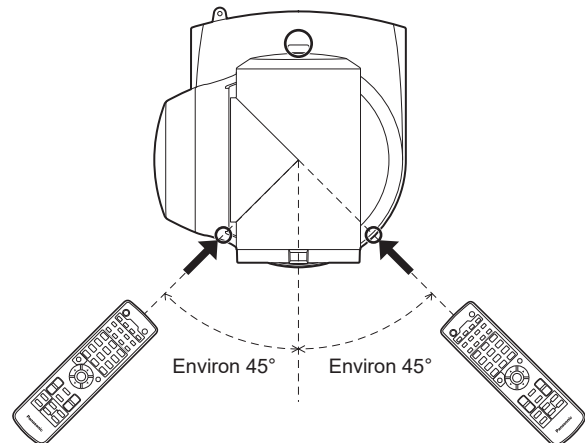

• Vue du panneau arrière

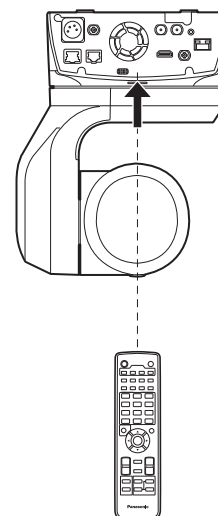

# Les commandes et leurs fonctions

## Unité de caméra

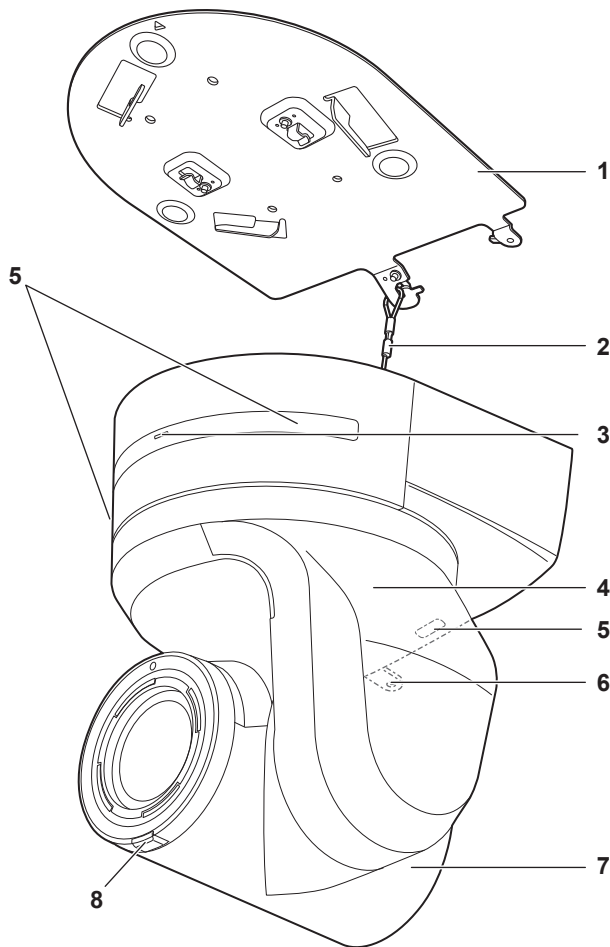

Panneau arrière

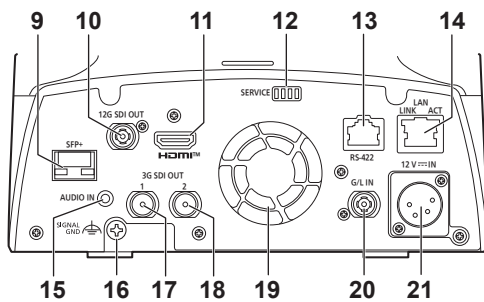

Panneau inférieur

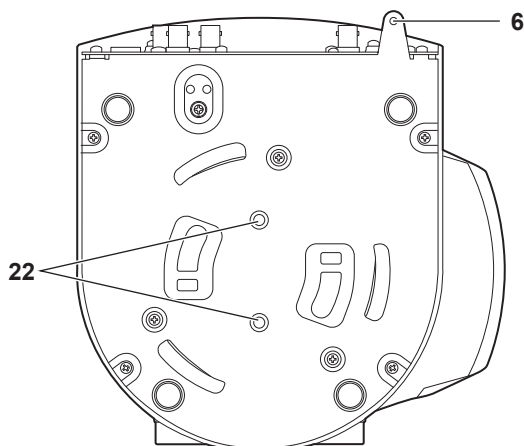

### 1. Potence de fixation pour surface d'installation (accessoire fourni)

Monter cette potence sur la surface d'installation, puis fixer l'appareil principal sur la potence.

### 2. Fil antichute

Ce fil est vissé au panneau inférieur de l'appareil principal. Faire passer la boucle du fil autour du crochet de la potence de fixation.

### 3. Voyant d'affichage d'état

Il s'allume comme suit en fonction de l'état de l'appareil.

Orange	Fixe	L'appareil est en état de veille
	Clignote deux fois	Alors qu'il est sous tension, l'appareil reçoit depuis la télécommande sans fil (accessoire en option) un signal ne correspondant pas à l'identification de commande à distance
Vert	Fixe	L'appareil est sous tension
	Clignote deux fois	Alors qu'il est sous tension, l'appareil reçoit depuis la télécommande sans fil (accessoire optionnel) un signal correspondant à l'identification de commande à distance.
	Clignote rapidement	Le traitement d'initialisation est terminé
Rouge	Fixe	Une erreur s'est produite dans l'appareil
	Clignote lentement	Firmware en cours de mise à jour
	Clignote rapidement	Une erreur d'authentification du logiciel PoE++ s'est produite

### 4. Tête panoramique

Elle pivote vers la droite et la gauche.

### 5. Capteur optique du signal de télécommande sans fil

Il y a un capteur optique en trois endroits, sur le panneau avant du socle de la caméra et sur le sommet du panneau arrière.

### 6. Orifice pour fixer le socle de la caméra

Cet orifice est prévu sur le panneau inférieur du socle de la caméra.

### 7. Tête de caméra

Elle pivote vers le haut et le bas.

### 8. Voyant de Tally

Il s'allume et s'éteint en réponse aux commandes en provenance du panneau de commande, mais seulement quand "On" est sélectionné au réglage d'utilisation du voyant de Tally. Le voyant Tally s'allume en quatre couleurs différentes : rouge, vert, jaune et ambre.

Rouge	Fixe	Lors de la réception d'un signal de transmission rouge Durant le suivi auto (lorsque [Red] a été défini comme [Tally Color])
	Clignote une fois	Lorsqu'une limite du panoramique horizontal/vertical est définie
	Clignote deux fois	Lorsque la limite du panoramique horizontal/vertical est annulée
	Clignote trois fois	Lorsque la mise en route de cet appareil est terminée
	Clignote	Durant le suivi auto lorsqu'aucune cible de suivi ne peut être détectée (lorsque [Red] a été défini comme [Tally Color])
Vert	Fixe	Lors de la réception d'un signal de transmission vert Durant le suivi auto (lorsque [Green] a été défini comme [Tally Color])
	Clignote	Durant le suivi auto lorsqu'aucune cible de suivi ne peut être détectée (lorsque [Green] a été défini comme [Tally Color])
Jaune	Fixe	Lors de la réception d'un signal de transmission jaune Durant le suivi auto (lorsque [Yellow] a été défini comme [Tally Color])
	Clignote	Durant le suivi auto lorsqu'aucune cible de suivi ne peut être détectée (lorsque [Yellow] a été défini comme [Tally Color])
Ambre	Fixe	Durant le suivi auto (lorsque [Amber] a été défini comme [Tally Color])
	Clignote	Durant le suivi auto lorsqu'aucune cible de suivi ne peut être détectée (lorsque [Amber] a été défini comme [Tally Color])

### 9. Connecteur SFP <SFP+>

Il s'agit du connecteur pour le module de fibre optique SFP+. En branchant le module fibre en option, il est possible de produire des signaux convertis en signaux optiques depuis des signaux SDI. Sélectionner le module fibre qui correspond à la bande de signal\*1 de chaque format.

- \*1 • 4K (59.94p, 50p) : 12G
- 4K (autre que 59.94p, 50p) : 6G
- HD (59.94p, 50p) : 3G
- HD (autre que 59.94p, 50p) : 1,5G

#### <REMARQUE>

- Cet appareil ne prend pas en charge l'entrée par signaux optiques.
- Cet appareil détecte la présence d'un module à fibre optique et active ou désactive l'alimentation du connecteur SFP+ en conséquence, mais certains modules à fibre optique peuvent ne pas être détectés. En réglant [SFP+ Power] sur [On] sur l'écran [Connector Setting], il est possible d'activer l'alimentation vers le module même s'il n'a pas été détecté. (→ page 90)

### 10. Connecteur 12G SDI OUT <12G SDI OUT>

Il s'agit d'un connecteur de sortie des signaux vidéo 12G-SDI.

### 11. Connecteur HDMI <HDMI>

Il s'agit du connecteur de sortie vidéo HDMI.

### 12. Commutateurs de service <SERVICE>

Effectuer les réglages des commutateurs avant de mettre l'appareil sous tension.

#### Commutateurs de service

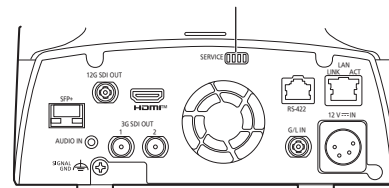

Fonction		Réglages usine
SW1	Commutateurs pour l'initialisation et les réglages initiaux (Se reporter aux explications des paragraphes "Initialisation 1" et "Initialisation 2")	OFF
SW2		OFF
SW3		OFF
SW4		OFF

#### Initialisation 1

- Réinitialiser les paramètres d'authentification de l'utilisateur et les paramètres d'authentification de l'hôte de la connexion réseau. (Ceci supprimera toutes les informations d'utilisateur mémorisées (Identifiants/mots de passe) et les informations de l'hôte (adresses IP).)
- Avec les commutateurs de service positionnés comme montré cidessous, mettre en marche l'appareil.

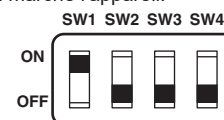

#### <REMARQUE>

- Lorsque l'initialisation est terminée, le voyant d'affichage d'état situé à l'avant de l'appareil clignote en vert. Remettez les commutateurs de service sur leurs positions d'origine (SW1 sur SW4 tout OFF), puis redémarrez l'appareil.

#### Initialisation 2

- L'appareil est remis dans l'état où il se trouvait au moment de l'achat. (Toutes les valeurs de réglage du menu de la caméra et les valeurs de réglage du réseau sont réinitialisées.)
- Avec les commutateurs de service positionnés comme montré cidessous, mettre en marche l'appareil.

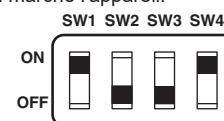

#### <REMARQUE>

- Lorsque l'initialisation est terminée, le voyant d'affichage d'état situé à l'avant de l'appareil clignote en vert. Remettez les commutateurs de service sur leurs positions d'origine (SW1 sur SW4 tout OFF), puis redémarrez l'appareil.
- Lorsque la réinitialisation se termine, la sortie des images pourrait être perturbée. En remettant les commutateurs de service sur leur position d'origine et en redémarrant l'appareil, la perturbation des images devrait se résoudre.

### 13. Connecteur RS-422 <RS-422>

Ce connecteur RS-422 (RJ-45) est raccordé quand l'appareil est piloté depuis un dispositif externe en utilisant le contrôle série. Utiliser un câble qui présente les spécifications suivantes pour le raccordement à ce connecteur. De plus, en court-circuitant le signal R-TALLY (2 broches) avec le GND (1 broche), il est possible d'allumer le voyant tally (rouge) dans la section tête de caméra de l'appareil.

#### <REMARQUE>

- Ne pas brancher le câble PoE au port RS-422.
- Ne pas appliquer une tension à la broche du signal R\_TALLY\_IN.
- Les paramètres de menu permettent la sortie vers les broches 7 et 8 des signaux tally rouge et vert reçus par l'appareil. La sortie se fait par contact et elle est normalement sur "OPEN" et devient "MAKE" pour sortir. (→ page 74)

Câble LAN\*1 (catégorie 5e ou supérieure, câble droit), longueur max. de 1000 m (3280 pieds)

\*1 L'utilisation d'un câble STP (shielded twisted pair: paire torsadée blindée) est recommandée.



N° de broche	Signal	N° de broche	Signal
1	GND	5	TXD+
2	R_TALLY_IN	6	RXD+
3	RXD-	7	OPTION_OUT1
4	TXD-	8	OPTION_OUT2

#### ■ Exemple de raccordement des connecteurs OPTION\_OUT1, OPTION\_OUT2

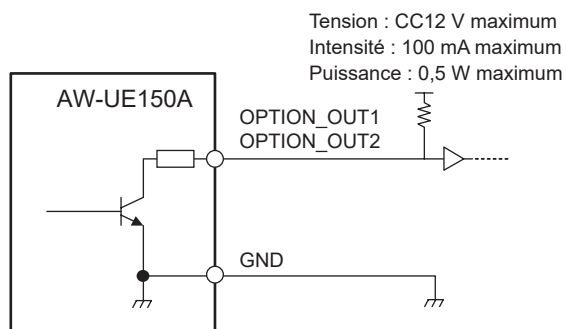

### 14. Connecteur LAN pour contrôle IP <LAN LINK/ACT>

Ce connecteur LAN (RJ-45) est branché quand l'appareil fait l'objet d'un contrôle IP depuis un dispositif externe. Utiliser un câble LAN (catégorie 5e ou supérieure, 100 m (328 pieds) maximum) pour le raccordement.

### 15. Connecteur AUDIO IN <AUDIO IN>

Fait entrer l'audio externe (microphone, ligne).

### 16. Connecteur de mise à la terre

Raccorde le connecteur à une prise murale, une barre de terre, etc. pour la mise à la terre. (→ page 6)

### 17. Connecteur 3G SDI OUT 1 <3G SDI OUT 1>

Il s'agit du connecteur de sortie des signaux vidéo 3G SDI.

### 18. Connecteur 3G SDI OUT 2 <3G SDI OUT 2>

Il s'agit d'un connecteur de sortie des signaux vidéo SDI. L'utiliser dans des applications comme l'affichage de la position de cadrage de 4K à HD et la surveillance des images.

### 19. Ouvertures de ventilation

L'obstruction des ouvertures de ventilation peut causer un dysfonctionnement. S'assurer qu'il y a suffisamment d'espace autour des ouvertures de ventilation.

### 20. Connecteur G/L IN <G/L IN>

Il s'agit du connecteur d'entrée des signaux de synchronisation externe.

Cet appareil accepte les signaux de synchronisation BBS (Black Burst Sync) et Tri-Level.

Fournir à ce connecteur les signaux correspondant au format de signaux vidéo sélectionné. (→ page 191)

### 21. Connecteur DC IN <12 V DC IN> (connecteur XLR)

Entrée 12 V CC

#### <REMARQUE>

- Utiliser un câble CC ayant les longueurs suivantes. Pour l'entrée 12 V : 3 m max. (9,84 pieds) (en utilisant un câble AWG16)

#### ■ Alimentation CC externe

Raccorder une fois assuré que la tension produite par l'alimentation CC externe est compatible avec la tension nominale de la caméra.

Sélectionner une intensité de courant de sortie pour l'alimentation CC externe ayant une marge supérieure à l'intensité totale du courant des dispositifs raccordés.

L'intensité totale du courant des dispositifs raccordés peut être calculée à l'aide de la formule suivante.

#### Consommation totale de l'électricité + tension

Lorsque la caméra est mise sous tension, un afflux de courant est généré. Une alimentation électrique insuffisante lors de la mise sous tension peut causer un dysfonctionnement.

- S'assurer de l'alignement de la broche de la sortie CC de l'alimentation CC externe et du connecteur DC IN de la caméra et raccorder correctement la polarité. Si l'alimentation +12 V est branchée par erreur à la prise GND, cela peut créer un feu ou un dysfonctionnement.

12 V DC IN	
1	GND
2	—
3	—
4	+12 V
HA16RA-4P (77) Hirose Electric Co. ou XLR-4-32-F512, fabriqué par ITT Cannon	

### 22. Trous de vis du trépied

(Vis : 1/4-20UNC, ISO1222 (6,35 mm))

Utiliser ces trous de vis pour fixer l'appareil à un trépied, etc. Poser le pied sur une surface parfaitement plane et de niveau. Serrer les vis à la main de manière à fixer le pied solidement. Pour le montage du pied, utiliser une vis qui répond à la norme suivante.

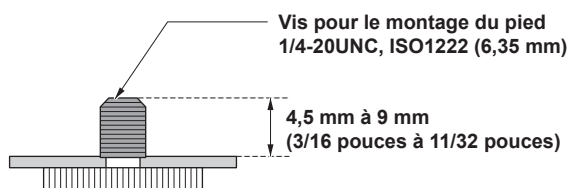

■ Conditions de sortie pour chaque format vidéo

Frequency	System Format	12G SDI OUT / OPTICAL			3G SDI OUT 1		
		Crop Off	Crop(1080)	Crop(720)	Crop Off	Crop(1080)	Crop(720)
59.94Hz	2160/59.94p	Crop Off	Crop(1080)	Crop(720)	Crop Off	Crop(1080)	Crop(720)
		2160/59.94p	1080/59.94p	720/59.94p	1080/59.94p 1080/59.94i		720/59.94p
	2160/29.97p	Crop Off	Crop(1080)		Crop Off	Crop(1080)	
		2160/29.97p	1080/29.97p		1080/29.97p		
	1080/59.94p	1080/59.94p			1080/59.94p 1080/59.94i		
	1080/59.94i	1080/59.94i			1080/59.94i		
	1080/29.97p	1080/29.97p			1080/29.97p		
720/59.94p	720/59.94p			720/59.94p			
50Hz	2160/50p	Crop Off	Crop(1080)	Crop(720)	Crop Off	Crop(1080)	Crop(720)
		2160/50p	1080/50p	720/50p	1080/50p 1080/50i		720/50p
	2160/25p	Crop Off	Crop(1080)		Crop Off	Crop(1080)	
		2160/25p	1080/25p		1080/25p		
	1080/50p	1080/50p			1080/50p 1080/50i		
	1080/50i	1080/50i			1080/50i		
	1080/25p	1080/25p			1080/25p		
720/50p	720/50p			720/50p			
24Hz	2160/24p	Crop Off	Crop(1080)		Crop Off	Crop(1080)	
		2160/24p	1080/24p		1080/24p		
	1080/24p	1080/24p			1080/24p		
23.98Hz	2160/23.98p	Crop Off	Crop(1080)		Crop Off	Crop(1080)	
		2160/23.98p	1080/23.98p		1080/23.98p		
	1080/23.98p	1080/23.98p			1080/23.98p		

Frequency	System Format	3G SDI OUT 2			HDMI: NDI (Native)		
					Output Source: 12G SDI		
		Crop Off	Crop(1080)	Crop(720)	Crop Off	Crop(1080)	Crop(720)
59.94Hz	2160/59.94p	Crop Off	Crop(1080)	Crop(720)	Crop Off	Crop(1080)	Crop(720)
		1080/59.94p 1080/59.94i		720/59.94p	2160/59.94p	1080/59.94p	720/59.94p
	2160/29.97p	Crop Off	Crop(1080)		Crop Off	Crop(1080)	
		1080/29.97p	1080/29.97p		2160/29.97p	1080/29.97p	
	1080/59.94p	1080/59.94p 1080/59.94i			1080/59.94p		
	1080/59.94i	1080/59.94i			1080/59.94i (Le NDI est en 1080/59.94p)		
	1080/29.97p	1080/29.97p			1080/29.97p		
720/59.94p	720/59.94p			720/59.94p			
50Hz	2160/50p	Crop Off	Crop(1080)	Crop(720)	Crop Off	Crop(1080)	Crop(720)
		1080/50p 1080/50i		720/50p	2160/50p	1080/50p	720/50p
	2160/25p	Crop Off	Crop(1080)		Crop Off	Crop(1080)	
		1080/25p	1080/25p		2160/25p	1080/25p	
	1080/50p	1080/50p 1080/50i			1080/50p		
	1080/50i	1080/50i			1080/50i (Le NDI est en 1080/50p)		
	1080/25p	1080/25p			1080/25p		
720/50p	720/50p			720/50p			
24Hz	2160/24p	Crop Off	Crop(1080)		Crop Off	Crop(1080)	
		1080/24p	1080/24p		2160/24p	1080/24p	
	1080/24p	1080/24p			1080/24p		
23.98Hz	2160/23.98p	Crop Off	Crop(1080)		Crop Off	Crop(1080)	
		1080/23.98p	1080/23.98p		2160/23.98p	1080/23.98p	
	1080/23.98p	1080/23.98p			1080/23.98p		

## Les commandes et leurs fonctions (suite)

Frequency	System Format	HDMI: NDI (Native)			HDMI: NDI (Native)			
		Output Source: 3G SDI1			Output Source: 3G SDI2			
59.94Hz	2160/59.94p	Crop Off	Crop(1080)	Crop(720)	Crop Off	Crop(1080)	Crop(720)	
		1080/59.94p		720/59.94p	1080/59.94p		720/59.94p	
	2160/29.97p	Crop Off	Crop(1080)		Crop Off	Crop(1080)		
		1080/29.97p			1080/29.97p			
	1080/59.94p		1080/59.94p			1080/59.94p		
	1080/59.94i		1080/59.94i (Le NDI est en 1080/59.94p)			1080/59.94i (Le NDI est en 1080/59.94p)		
1080/29.97p		1080/29.97p			1080/29.97p			
720/59.94p		720/59.94p			720/59.94p			
50Hz	2160/50p	Crop Off	Crop(1080)	Crop(720)	Crop Off	Crop(1080)	Crop(720)	
		1080/50p		720/50p	1080/50p		720/50p	
	2160/25p	Crop Off	Crop(1080)		Crop Off	Crop(1080)		
		1080/25p			1080/25p			
	1080/50p		1080/50p			1080/50p		
	1080/50i		1080/50i (Le NDI est en 1080/50p)			1080/50i (Le NDI est en 1080/50p)		
1080/25p		1080/25p			1080/25p			
720/50p		720/50p			720/50p			
24Hz	2160/24p	Crop Off	Crop(1080)		Crop Off	Crop(1080)		
		1080/24p			1080/24p			
	1080/24p		1080/24p			1080/24p		
23.98Hz	2160/23.98p	Crop Off	Crop(1080)		Crop Off	Crop(1080)		
		1080/23.98p			1080/23.98p			
	1080/23.98p		1080/23.98p			1080/23.98p		

■ Sortie de transmission vidéo IP (affichage multi-canaux)

- Lorsque “Streaming mode” est réglé sur “H.265”

Paramètres		H.265(1)	H.265(2)	H.264(1)	H.264(2)	H.264(3)	H.264(4)	JPEG(1)	JPEG(2)	JPEG(3)
Résolution		1920×1080 1280×720	1920×1080 1280×720 640×360	—	—	—	—	1920×1080 1280×720 640×360 320×180	640×360 320×180	640×360 320×180
Fréquence d'images	Fréquence du système 59.94Hz	60fps 30fps	60fps 30fps	—	—	—	—	30fps 15fps 5fps 1fps	30fps 15fps 5fps 1fps	30fps 15fps 5fps 1fps
	Fréquence du système 50Hz	50fps 25fps	50fps 25fps	—	—	—	—	25fps 12.5fps 5fps 1fps	25fps 12.5fps 5fps 1fps	25fps 12.5fps 5fps 1fps
	Fréquence du système 29.97Hz	30fps	30fps	—	—	—	—	30fps 15fps 5fps 1fps	30fps 15fps 5fps 1fps	30fps 15fps 5fps 1fps
	Fréquence du système 25Hz	25fps	25fps	—	—	—	—	25fps 12.5fps 5fps 1fps	25fps 12.5fps 5fps 1fps	25fps 12.5fps 5fps 1fps
	Fréquence du système 24/23.98Hz	24fps	24fps	—	—	—	—	24fps 12fps 4fps 1fps	24fps 12fps 4fps 1fps	24fps 12fps 4fps 1fps

- Le mode de transmission H.265 (priorité à la transmission) ne peut pas être sélectionné.
- Lorsque la fréquence du système est de 24/23.98Hz, la résolution de H.265(1) et H.265(2) est limitée à 1920×1080.
- Il n'est pas possible d'effectuer des réglages au-dessus de la résolution et de la fréquence d'images définies par le format du système.
- Lorsque [UHD Crop] est sur [Crop(720)], le format 1920×1080 ne peut pas être sélectionné.

- Lorsque “Streaming mode” est réglé sur “H.265(UHD)”

Paramètres		H.265(1)	H.265(2)	H.264(1)	H.264(2)	H.264(3)	H.264(4)	JPEG(1)	JPEG(2)	JPEG(3)
Résolution		3840×2160	—	—	—	—	—	1920×1080 1280×720 640×360 320×180	640×360 320×180	640×360 320×180
Fréquence d'images	Fréquence du système 59.94Hz	30fps	—	—	—	—	—	30fps 15fps 5fps 1fps	30fps 15fps 5fps 1fps	30fps 15fps 5fps 1fps
	Fréquence du système 50Hz	25fps	—	—	—	—	—	25fps 12.5fps 5fps 1fps	25fps 12.5fps 5fps 1fps	25fps 12.5fps 5fps 1fps
	Fréquence du système 29.97Hz	30fps	—	—	—	—	—	30fps 15fps 5fps 1fps	30fps 15fps 5fps 1fps	30fps 15fps 5fps 1fps
	Fréquence du système 25Hz	25fps	—	—	—	—	—	25fps 12.5fps 5fps 1fps	25fps 12.5fps 5fps 1fps	25fps 12.5fps 5fps 1fps
	Fréquence du système 24/23.98Hz	24fps	—	—	—	—	—	24fps 12fps 4fps 1fps	24fps 12fps 4fps 1fps	24fps 12fps 4fps 1fps

- Le mode de transmission H.265(UHD) (priorité à la transmission) ne peut pas être sélectionné.

## Les commandes et leurs fonctions (suite)

### • Lorsque "Streaming mode" est réglé sur "H.264"

Paramètres		H.265(1)	H.265(2)	H.264(1)	H.264(2)	H.264(3)	H.264(4)	JPEG(1)	JPEG(2)	JPEG(3)
Résolution		—	—	1920×1080 1280×720	1920×1080 1280×720 640×360 320×180	1280×720 640×360 320×180	1280×720 640×360 320×180	1920×1080 1280×720 640×360 320×180	640×360 320×180	640×360 320×180
Fréquence d'images	Fréquence du système 59.94Hz	—	—	60fps 30fps 15fps 5fps	60fps 30fps 15fps 5fps	30fps 15fps 5fps	30fps 15fps 5fps	30fps 15fps 5fps 1fps	30fps 15fps 5fps 1fps	30fps 15fps 5fps 1fps
	Fréquence du système 50Hz	—	—	50fps 25fps 12.5fps 5fps	50fps 25fps 12.5fps 5fps	25fps 12.5fps 5fps	25fps 12.5fps 5fps	25fps 12.5fps 5fps 1fps	25fps 12.5fps 5fps 1fps	25fps 12.5fps 5fps 1fps
	Fréquence du système 29.97Hz	—	—	30fps 15fps 5fps	30fps 15fps 5fps	15fps 5fps	15fps 5fps	15fps 5fps 1fps	15fps 5fps 1fps	15fps 5fps 1fps
	Fréquence du système 25Hz	—	—	25fps 12.5fps 5fps	25fps 12.5fps 5fps	12.5fps 5fps	12.5fps 5fps	12.5fps 5fps 1fps	12.5fps 5fps 1fps	12.5fps 5fps 1fps
	Fréquence du système 24/23.98Hz	—	—	24fps	24fps	—	—	24fps 12fps 4fps 1fps	24fps 12fps 4fps 1fps	24fps 12fps 4fps 1fps

- Lorsque le mode de transmission H.264 (priorité à la transmission) est réglé sur autre chose que "Frame rate", la fréquence d'images est limitée à 30fps au maximum.
- Lorsque la fréquence du système est de 24/23.98Hz, la résolution de H.264(1) et H.264(2) est limitée à 1920×1080.
- Il n'est pas possible d'effectuer des réglages au-dessus de la résolution et de la fréquence d'images définies par le format du système.
- Lorsque [UHD Crop] est sur [Crop(720)], le format 1920×1080 ne peut pas être sélectionné.

### • Lorsque "Streaming mode" est réglé sur "H.264(UHD)"

Paramètres		H.265(1)	H.265(2)	H.264(1)	H.264(2)	H.264(3)	H.264(4)	JPEG(1)	JPEG(2)	JPEG(3)
Résolution		—	—	3840×2160	—	—	—	1920×1080 1280×720 640×360 320×180	640×360 320×180	640×360 320×180
Fréquence d'images	Fréquence du système 59.94Hz	—	—	60fps 30fps	—	—	—	30fps 15fps 5fps 1fps	30fps 15fps 5fps 1fps	30fps 15fps 5fps 1fps
	Fréquence du système 50Hz	—	—	50fps 25fps	—	—	—	25fps 12.5fps 5fps 1fps	25fps 12.5fps 5fps 1fps	25fps 12.5fps 5fps 1fps
	Fréquence du système 29.97Hz	—	—	30fps	—	—	—	30fps 15fps 5fps 1fps	30fps 15fps 5fps 1fps	30fps 15fps 5fps 1fps
	Fréquence du système 25Hz	—	—	25fps	—	—	—	25fps 12.5fps 5fps 1fps	25fps 12.5fps 5fps 1fps	25fps 12.5fps 5fps 1fps
	Fréquence du système 24/23.98Hz	—	—	24fps	—	—	—	24fps 12fps 4fps 1fps	24fps 12fps 4fps 1fps	24fps 12fps 4fps 1fps

- Le mode de transmission H.264(UHD) (priorité à la transmission) ne peut pas être sélectionné.

## Les commandes et leurs fonctions (suite)

### • Lorsque "Streaming mode" est réglé sur "JPEG(UHD)"

Paramètres		H.265(1)	H.265(2)	H.264(1)	H.264(2)	H.264(3)	H.264(4)	JPEG(1)	JPEG(2)	JPEG(3)
Résolution		—	—	1920×1080 1280×720	1920×1080 1280×720 640×360 320×180	1280×720 640×360 320×180	1280×720 640×360 320×180	3840×2160	—	—
Fréquence d'images	Fréquence du système 59.94Hz	—	—	60fps 30fps 15fps 5fps	60fps 30fps 15fps 5fps	30fps 15fps 5fps	30fps 15fps 5fps	5fps 1fps	—	—
	Fréquence du système 50Hz	—	—	50fps 25fps 12.5fps 5fps	50fps 25fps 12.5fps 5fps	25fps 12.5fps 5fps	25fps 12.5fps 5fps	5fps 1fps	—	—
	Fréquence du système 29.97Hz	—	—	30fps 15fps 5fps	30fps 15fps 5fps	30fps 15fps 5fps	30fps 15fps 5fps	5fps 1fps	—	—
	Fréquence du système 25Hz	—	—	25fps 12.5fps 5fps	25fps 12.5fps 5fps	25fps 12.5fps 5fps	25fps 12.5fps 5fps	5fps 1fps	—	—
	Fréquence du système 24/23.98Hz	—	—	24fps	24fps	—	—	4fps 1fps	—	—

- Lorsque le mode de transmission H.264 (priorité à la transmission) est réglé sur autre chose que "Frame rate", la fréquence d'images est limitée à 30fps au maximum.
- Lorsque la fréquence du système est de 24/23.98Hz, la résolution de H.264(1) et H.264(2) est limitée à 1920×1080.

### • Lorsque "Streaming mode" est réglé sur "RTMP"

Paramètres		H.265(1)	H.265(2)	H.264(1)	H.264(2)	H.264(3)	H.264(4)	JPEG(1)	JPEG(2)	JPEG(3)
Résolution		—	—	1920×1080 1280×720	—	—	—	1920×1080 1280×720 640×360 320×180	640×360 320×180	640×360 320×180
Fréquence d'images	Fréquence du système 59.94Hz	—	—	60fps 30fps 15fps 5fps	—	—	—	30fps 15fps 5fps 1fps	30fps 15fps 5fps 1fps	30fps 15fps 5fps 1fps
	Fréquence du système 50Hz	—	—	50fps 25fps 12.5fps 5fps	—	—	—	25fps 12.5fps 5fps 1fps	25fps 12.5fps 5fps 1fps	25fps 12.5fps 5fps 1fps
	Fréquence du système 29.97Hz	—	—	30fps 15fps 5fps	—	—	—	30fps 15fps 5fps 1fps	30fps 15fps 5fps 1fps	30fps 15fps 5fps 1fps
	Fréquence du système 25Hz	—	—	25fps 12.5fps 5fps	—	—	—	25fps 12.5fps 5fps 1fps	25fps 12.5fps 5fps 1fps	25fps 12.5fps 5fps 1fps
	Fréquence du système 24/23.98Hz	—	—	24fps	—	—	—	24fps 12fps 4fps 1fps	24fps 12fps 4fps 1fps	24fps 12fps 4fps 1fps

- Le mode de transmission RTMP (priorité à la transmission) ne peut pas être sélectionné.
- Lorsque la fréquence du système est de 24/23.98Hz, la résolution de H.264(1) et H.264(2) est limitée à 1920×1080.
- Il n'est pas possible d'effectuer des réglages au-dessus de la résolution et de la fréquence d'images définies par le format du système.
- Lorsque [UHD Crop] est sur [Crop(720)], le format 1920×1080 ne peut pas être sélectionné.

## Les commandes et leurs fonctions (suite)

- Lorsque “Streaming mode” est réglé sur “RTMP(UHD)”

Paramètres		H.265(1)	H.265(2)	H.264(1)	H.264(2)	H.264(3)	H.264(4)	JPEG(1)	JPEG(2)	JPEG(3)
Résolution		—	—	3840×2160	—	—	—	1920×1080 1280×720 640×360 320×180	640×360 320×180	640×360 320×180
Fréquence d'images	Fréquence du système 59.94Hz	—	—	60fps 30fps	—	—	—	30fps 15fps 5fps 1fps	30fps 15fps 5fps 1fps	30fps 15fps 5fps 1fps
	Fréquence du système 50Hz	—	—	50fps 25fps	—	—	—	25fps 12.5fps 5fps 1fps	25fps 12.5fps 5fps 1fps	25fps 12.5fps 5fps 1fps
	Fréquence du système 29.97Hz	—	—	30fps	—	—	—	30fps 15fps 5fps 1fps	30fps 15fps 5fps 1fps	30fps 15fps 5fps 1fps
	Fréquence du système 25Hz	—	—	25fps	—	—	—	25fps 12.5fps 5fps 1fps	25fps 12.5fps 5fps 1fps	25fps 12.5fps 5fps 1fps
	Fréquence du système 24/23.98Hz	—	—	24fps	—	—	—	24fps 12fps 4fps 1fps	24fps 12fps 4fps 1fps	24fps 12fps 4fps 1fps

- Le mode de transmission RTMP(UHD) (priorité à la transmission) ne peut pas être sélectionné.

- Lorsque “Streaming mode” est réglé sur “SRT(H.265)”

Paramètres		H.265(1)	H.265(2)	H.264(1)	H.264(2)	H.264(3)	H.264(4)	JPEG(1)	JPEG(2)	JPEG(3)
Résolution		1920×1080 1280×720	—	—	—	—	—	1920×1080 1280×720 640×360 320×180	640×360 320×180	640×360 320×180
Fréquence d'images	Fréquence du système 59.94Hz	60fps 30fps	—	—	—	—	—	30fps 15fps 5fps 1fps	30fps 15fps 5fps 1fps	30fps 15fps 5fps 1fps
	Fréquence du système 50Hz	50fps 25fps	—	—	—	—	—	25fps 12.5fps 5fps 1fps	25fps 12.5fps 5fps 1fps	25fps 12.5fps 5fps 1fps
	Fréquence du système 29.97Hz	30fps	—	—	—	—	—	30fps 15fps 5fps 1fps	30fps 15fps 5fps 1fps	30fps 15fps 5fps 1fps
	Fréquence du système 25Hz	25fps	—	—	—	—	—	25fps 12.5fps 5fps 1fps	25fps 12.5fps 5fps 1fps	25fps 12.5fps 5fps 1fps
	Fréquence du système 24/23.98Hz	—	—	—	—	—	—	—	—	—

- Le mode de transmission SRT(H.265) (priorité à la transmission) ne peut pas être sélectionné.
- Il n'est pas possible de sélectionner le mode SRT(H.265) lorsque la fréquence du système est de 24/23.98Hz.
- Il n'est pas possible d'effectuer des réglages au-dessus de la résolution et de la fréquence d'images définies par le format du système.
- Lorsque [UHD Crop] est sur [Crop(720)], le format 1920×1080 ne peut pas être sélectionné.

## Les commandes et leurs fonctions (suite)

- Lorsque “Streaming mode” est réglé sur “SRT(H.265 UHD)”

Paramètres		H.265(1)	H.265(2)	H.264(1)	H.264(2)	H.264(3)	H.264(4)	JPEG(1)	JPEG(2)	JPEG(3)
Résolution		3840×2160	—	—	—	—	—	1920×1080 1280×720 640×360 320×180	640×360 320×180	640×360 320×180
Fréquence d'images	Fréquence du système 59.94Hz	30fps	—	—	—	—	—	30fps 15fps 5fps 1fps	30fps 15fps 5fps 1fps	30fps 15fps 5fps 1fps
	Fréquence du système 50Hz	25fps	—	—	—	—	—	25fps 12.5fps 5fps 1fps	25fps 12.5fps 5fps 1fps	25fps 12.5fps 5fps 1fps
	Fréquence du système 29.97Hz	30fps	—	—	—	—	—	30fps 15fps 5fps 1fps	30fps 15fps 5fps 1fps	30fps 15fps 5fps 1fps
	Fréquence du système 25Hz	25fps	—	—	—	—	—	25fps 12.5fps 5fps 1fps	25fps 12.5fps 5fps 1fps	25fps 12.5fps 5fps 1fps
	Fréquence du système 24/23.98Hz	—	—	—	—	—	—	—	—	—

- Le mode de transmission SRT(H.265 UHD) (priorité à la transmission) ne peut pas être sélectionné.
- Il n'est pas possible de sélectionner le mode SRT(H.265 UHD) lorsque la fréquence du système est de 24/23.98Hz.

- Lorsque “Streaming mode” est réglé sur “SRT(H.264)”

Paramètres		H.265(1)	H.265(2)	H.264(1)	H.264(2)	H.264(3)	H.264(4)	JPEG(1)	JPEG(2)	JPEG(3)
Résolution		—	—	1920×1080 1280×720	—	—	—	1920×1080 1280×720 640×360 320×180	640×360 320×180	640×360 320×180
Fréquence d'images	Fréquence du système 59.94Hz	—	—	60fps 30fps 15fps 5fps	—	—	—	30fps 15fps 5fps 1fps	30fps 15fps 5fps 1fps	30fps 15fps 5fps 1fps
	Fréquence du système 50Hz	—	—	50fps 25fps 12.5fps 5fps	—	—	—	25fps 12.5fps 5fps 1fps	25fps 12.5fps 5fps 1fps	25fps 12.5fps 5fps 1fps
	Fréquence du système 29.97Hz	—	—	30fps 15fps 5fps	—	—	—	30fps 15fps 5fps 1fps	30fps 15fps 5fps 1fps	30fps 15fps 5fps 1fps
	Fréquence du système 25Hz	—	—	25fps 12.5fps 5fps	—	—	—	25fps 12.5fps 5fps 1fps	25fps 12.5fps 5fps 1fps	25fps 12.5fps 5fps 1fps
	Fréquence du système 24/23.98Hz	—	—	—	—	—	—	—	—	—

- Le mode de transmission SRT(H.264) (priorité à la transmission) ne peut pas être sélectionné.
- Il n'est pas possible de sélectionner le mode SRT(H.264) lorsque la fréquence du système est de 24/23.98Hz.
- Il n'est pas possible d'effectuer des réglages au-dessus de la résolution et de la fréquence d'images définies par le format du système.
- Lorsque [UHD Crop] est sur [Crop(720)], le format 1920×1080 ne peut pas être sélectionné.

## Les commandes et leurs fonctions (suite)

- Lorsque “Streaming mode” est réglé sur “SRT(H.264 UHD)”

Paramètres		H.265(1)	H.265(2)	H.264(1)	H.264(2)	H.264(3)	H.264(4)	JPEG(1)	JPEG(2)	JPEG(3)
Résolution		—	—	3840×2160	—	—	—	1920×1080 1280×720 640×360 320×180	640×360 320×180	640×360 320×180
Fréquence d'images	Fréquence du système 59.94Hz	—	—	60fps 30fps	—	—	—	30fps 15fps 5fps 1fps	30fps 15fps 5fps 1fps	30fps 15fps 5fps 1fps
	Fréquence du système 50Hz	—	—	50fps 25fps	—	—	—	25fps 12.5fps 5fps 1fps	25fps 12.5fps 5fps 1fps	25fps 12.5fps 5fps 1fps
	Fréquence du système 29.97Hz	—	—	30fps	—	—	—	30fps 15fps 5fps 1fps	30fps 15fps 5fps 1fps	30fps 15fps 5fps 1fps
	Fréquence du système 25Hz	—	—	25fps	—	—	—	25fps 12.5fps 5fps 1fps	25fps 12.5fps 5fps 1fps	25fps 12.5fps 5fps 1fps
	Fréquence du système 24/23.98Hz	—	—	—	—	—	—	—	—	—

- Le mode de transmission SRT(H.264 UHD) (priorité à la transmission) ne peut pas être sélectionné.
- Il n'est pas possible de sélectionner le mode SRT(H.264 UHD) lorsque la fréquence du système est de 24/23.98Hz.

- Lorsque “Streaming mode” est réglé sur “NDI|HX V2”

Paramètres		NDI HX	JPEG(1)
Résolution		1920×1080 1280×720	1280×720 640×360 320×180
Fréquence d'images	Fréquence du système 59.94Hz	60fps 30fps 15fps 5fps	30fps 15fps 5fps 1fps
	Fréquence du système 50Hz	50fps 25fps 12.5fps 5fps	25fps 12.5fps 5fps 1fps
	Fréquence du système 29.97Hz	30fps 15fps 5fps	30fps 15fps 5fps 1fps
	Fréquence du système 25Hz	25fps 12.5fps 5fps	25fps 12.5fps 5fps 1fps

- Il n'est pas possible de sélectionner le mode NDI|HX V2 lorsque la fréquence du système est de 24/23.98Hz.
- Le mode de transmission (priorité à la transmission) ne peut pas être sélectionné.
- Il n'est pas possible d'effectuer des réglages au-dessus de la résolution et de la fréquence d'images définies par le format du système.
- Lorsque [UHD Crop] est sur [Crop(720)], le format 1920×1080 ne peut pas être sélectionné.

## Les commandes et leurs fonctions (suite)

- Lorsque "Streaming mode" est réglé sur "High bandwidth NDI"

Paramètres		H.265(1)	H.265(2)	H.264(1)	H.264(2)	H.264(3)	H.264(4)	JPEG(1)	JPEG(2)	JPEG(3)
Résolution		—	—	—	—	—	—	1920×1080 1280×720 640×360 320×180	—	—
Fréquence d'images	Fréquence du système 59.94Hz	—	—	—	—	—	—	30fps 15fps 5fps 1fps	—	—
	Fréquence du système 50Hz	—	—	—	—	—	—	25fps 12.5fps 5fps 1fps	—	—
	Fréquence du système 29.97Hz	—	—	—	—	—	—	30fps 15fps 5fps 1fps	—	—
	Fréquence du système 25Hz	—	—	—	—	—	—	25fps 12.5fps 5fps 1fps	—	—
	Fréquence du système 24/23.98Hz	—	—	—	—	—	—	24fps 12fps 4fps 1fps	—	—

- Il n'est pas possible d'effectuer des réglages au-dessus de la résolution et de la fréquence d'images définies par le format du système.
- Lorsque [UHD Crop] est sur [Crop(720)], le format 1920×1080 ne peut pas être sélectionné.

- Lorsque "Streaming mode" est réglé sur "MPEG2-TS over UDP"

Paramètres		H.265(1)	H.265(2)	H.264(1)	H.264(2)	H.264(3)	H.264(4)	JPEG(1)	JPEG(2)	JPEG(3)
Résolution		—	—	1920×1080 1280×720	—	—	—	1920×1080 1280×720 640×360 320×180	640×360 320×180	640×360 320×180
Fréquence d'images	Fréquence du système 59.94Hz	—	—	60fps 30fps 15fps 5fps	—	—	—	30fps 15fps 5fps 1fps	30fps 15fps 5fps 1fps	30fps 15fps 5fps 1fps
	Fréquence du système 50Hz	—	—	50fps 25fps 12.5fps 5fps	—	—	—	25fps 12.5fps 5fps 1fps	25fps 12.5fps 5fps 1fps	25fps 12.5fps 5fps 1fps
	Fréquence du système 29.97Hz	—	—	30fps 15fps 5fps	—	—	—	30fps 15fps 5fps 1fps	30fps 15fps 5fps 1fps	30fps 15fps 5fps 1fps
	Fréquence du système 25Hz	—	—	25fps 12.5fps 5fps	—	—	—	25fps 12.5fps 5fps 1fps	25fps 12.5fps 5fps 1fps	25fps 12.5fps 5fps 1fps
	Fréquence du système 24/23.98Hz	—	—	—	—	—	—	—	—	—

- Le mode de transmission (priorité à la transmission) ne peut pas être sélectionné.
- Il n'est pas possible de sélectionner le mode MPEG2-TS over UDP lorsque la fréquence du système est de 24/23.98Hz.
- Il n'est pas possible d'effectuer des réglages au-dessus de la résolution et de la fréquence d'images définies par le format du système.
- Lorsque [UHD Crop] est sur [Crop(720)], le format 1920×1080 ne peut pas être sélectionné.

**Télécommande sans fil : AW-RM50AG  
(accessoire optionnel)**

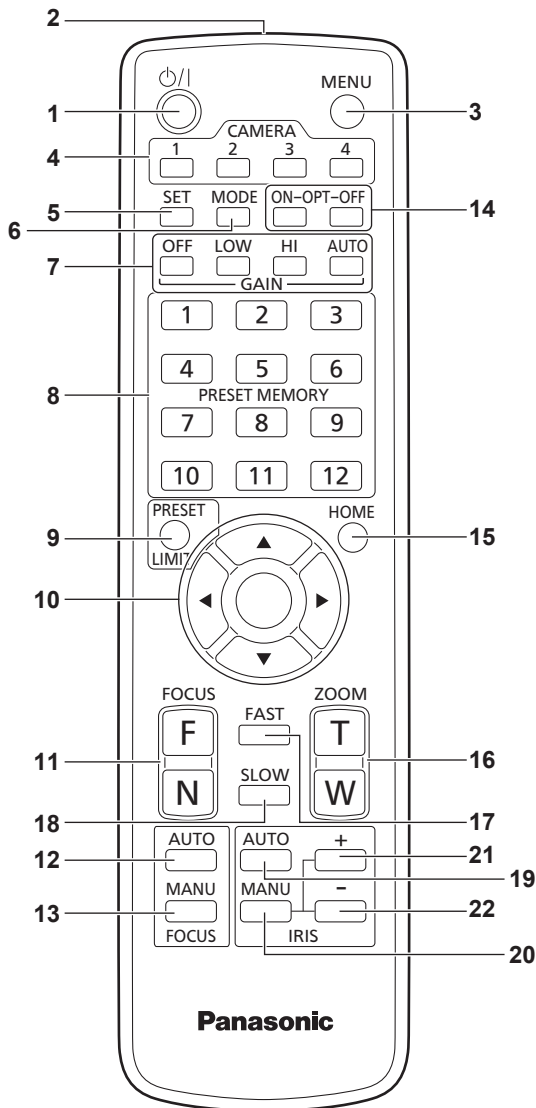

**1. Touche ON/STANDBY <ON/STANDBY>**

Chaque fois que cette touche est tenue enfoncée pendant 2 secondes, le fonctionnement commute entre la mise sous tension de l'appareil et la mise en état de veille.

**2. Fenêtre de transmission du signal**

**3. Touche MENU <MENU>**

Chaque fois que cette touche est enfoncée pendant 2 secondes, les menus de la caméra sont alternativement affichés et effacés. Si elle est enfoncée rapidement (pendant moins de 2 secondes) pendant qu'un menu de la caméra est affiché, la modification des paramètres est annulée. Par ailleurs, les limites de l'amplitude du mouvement horizontal et vertical (limiteurs) sont posées et annulées par la touche <MENU>, la touche <PRESET/LIMIT> et les touches panoramiques (<▲> <▼> <◀> <▶>). Pour plus de détails, consultez "Pose/annulation des limiteurs" (→ page 182).

**4. Touches CAMERA <1> à <4>**

Sélectionner la caméra à exploiter. Quand une touche est sélectionnée, l'appareil correspondant à la touche sélectionnée peut être exploité.

**5. Touche SET <SET>**

Si cette touche est pressée pendant 2 secondes pendant que la mémoire [AWB A] ou [AWB B] est sélectionnée pour le réglage de la balance des blancs, la balance des noirs est réglée automatiquement et enregistrée dans la mémoire sélectionnée. Si cette touche est enfoncée pendant moins de 2 secondes, seule la balance des blancs est réglée automatiquement.

**6. Touche MODE <MODE>**

Elle sert à sélectionner les signaux vidéo sortant de l'appareil. Chaque pression commute entre les signaux de barre de couleur et les signaux vidéo de la caméra.

**<REMARQUE>**

- Lorsque [Audio] est réglé sur [On] et que la barre de couleur est affichée, un son de test (1 kHz) est émis. Faire attention avec le volume sur les dispositifs externes.

**7. Touches GAIN <OFF> <LOW> <HI> <AUTO>**

Elles servent à régler le gain. L'augmentation de gain peut être réglée en trois étapes à l'aide des touches <OFF>, <LOW> et <HI>. <LOW> est réglé sur 6 dB, et <HI> sur 12 dB. Quand la touche <AUTO> est actionnée, la fonction AGC (réglage de gain automatique) est activée, et le gain est réglé automatiquement en fonction de la quantité de lumière. Le gain maximum pour la fonction AGC peut être déterminé sur le menu de la caméra.

**8. Touches PRESET MEMORY <1> à <12>**

Elles servent à rappeler les informations relatives à la direction de l'appareil et autres réglages qui ont été enregistrés dans les mémoires de pré-réglage N°1 à N°12 de l'appareil et à rétablir ces réglages. Les réglages mémorisés dans les mémoires de pré-réglage N°13 et au-dessus ne peuvent pas être rappelés depuis la télécommande sans fil.

**9. Touche PRESET/LIMIT <PRESET/LIMIT>**

Elle sert à enregistrer les réglages dans les mémoires de pré-réglage ou à poser et annuler les limiteurs. Quand une touche PRESET MEMORY est tenue enfoncée pendant que la touche <PRESET/LIMIT> est tenue enfoncée, les informations relatives à la direction actuelle de l'appareil et d'autres réglages sont enregistrés sur la touche d'appel. Les touches PRESET MEMORY <1> à <12> correspondent aux mémoires de pré-réglage N°1 à N°12 de l'appareil. Par ailleurs, les limites de la plage de panoramique horizontal et vertical (limiteurs) sont posées et annulées par la touche <PRESET/LIMIT>, la touche <MENU> et les touches de panoramique horizontal/vertical (<▲> <▼> <◀> <▶>). Pour plus de détails, consultez "Pose/annulation des limiteurs" (→ page 182).

**10. Touches de panoramique horizontal/vertical et touches d'exploitation du menu**

<▲> <▼> <◀> <▶> <○>

- 1) Elles sont utilisées pour modifier la direction de l'appareil. L'appareil est incliné vers le haut et le bas avec les touches <▲> et <▼> et pivoté vers la gauche et la droite avec les touches <◀> et <▶>. La touche <○> ne fonctionne pas durant l'inclinaison et le pivotement. Lorsque les touches <▲> ou <▼> et <◀> ou <▶> sont pressées en même temps, l'appareil bouge en diagonale.
- 2) Les touches servent à utiliser les commandes du menu quand un menu de la caméra est affiché. Utiliser les touches <▲>, <▼> (<◀>, <▶>) pour sélectionner les éléments de menu. Quand une option sélectionnée a un menu secondaire, ce dernier peut être affiché par une pression sur la touche <○>. Quand le curseur est aligné devant une option donnée et que la touche <○> est actionnée sur le menu de réglage au niveau hiérarchique inférieur, le paramètre de l'option sélectionnée se met à clignoter. Lorsque la touche <○> est actionnée une fois le paramètre modifié à l'aide des touches <▲> et <▼> (<◀> et <▶>), le paramètre cesse de clignoter et le nouveau réglage est défini. Un réglage pour une option de menu ordinaire est reflété immédiatement s'il est modifié pendant qu'il clignote. Si la touche <MENU> est enfoncée rapidement (moins de 2 secondes) pendant que le paramètre clignote, la modification est annulée et le paramètre revient à sa valeur précédant la modification.

**<REMARQUE>**

- Pour éviter tout dysfonctionnement, il existe un certain nombre d'options de menu ([Scene], [Format] et [Frequency]) dont le réglage n'est pas immédiatement répercuté même s'il est modifié alors que le paramètre est toujours en train de clignoter. Il est uniquement pris en compte une fois la touche <○> actionnée, provoquant la fin du clignotement et la définition du nouveau paramètre.
- Un écran de confirmation apparaît avant que les paramètres de certaines options de menu puissent être entrés.

### 11. Touches FOCUS <F> <N>

Elles servent à faire la mise au point manuellement quand la mise au point de l'objectif est en réglage manuel.  
La mise au point est ajustée loin à l'aide de la touche <F> (far) et près à l'aide de la touche <N> (near).

### 12. Touche FOCUS AUTO <FOCUS AUTO>

Elle sert à établir la mise au point automatique de l'objectif.

### 13. Touche FOCUS MANU <FOCUS MANU>

Elle sert à établir la mise au point manuelle de l'objectif.  
Les touches FOCUS (<F> et <N>) sont utilisées pour effectuer le réglage.

### 14. Touches OPT <ON> <OFF>

Active/désactive le mode nuit.  
En maintenant cette touche enfoncée pendant 2 secondes, le mode Suivi auto s'active ou se désactive.

#### <REMARQUE>

- En mode nuit, la sortie vidéo s'effectue en noir et blanc. De plus, l'ouverture du diaphragme sera forcée.
- La balance de réglage des blancs n'est pas accessible en mode nuit.
- La commutation du filtre à densité neutre (ND) n'est pas possible en mode nuit.

### 15. Touche HOME <HOME>

Quand cette touche est tenue enfoncée pendant 2 secondes, la direction de l'appareil (panoramique horizontal ou vertical) revient à la position de référence.

### 16. Touches ZOOM <T> <W>

Elles servent à régler le zoom.  
Le zoom est réglé dans le sens grand angle par la touche <W> et dans le sens téléobjectif par la touche <T>.

### 17. Touche FAST <FAST>

Elle sert à augmenter la vitesse d'exécution des opérations de panoramique horizontal, vertical, zoom et mise au point.  
Quand la touche est actionnée, la vitesse d'exécution peut être augmentée à la vitesse accélérée normale. Quand la touche est tenue enfoncée, la vitesse d'exécution peut être encore augmentée à la vitesse accélérée ultra-rapide. Appuyer sur la touche pour revenir à la vitesse accélérée normale.

#### <REMARQUE>

- Quand les paramètres d'une mémoire pré-réglée ont été rappelés, la vitesse de fonctionnement du panoramique horizontal et du panoramique vertical peut être modifiée à l'option "Preset Speed" du menu de caméra.

### 18. Touche SLOW <SLOW>

Elle sert à ralentir la vitesse d'exécution des opérations de panoramique horizontal, vertical, zoom et mise au point.  
Quand la touche est actionnée, la vitesse d'exécution peut être réduite à la vitesse ralentie normale. Quand la touche est tenue enfoncée, la vitesse d'exécution peut être encore réduite à la vitesse ralentie ultra-lente. Appuyer sur la touche pour revenir à la vitesse ralentie normale.

### 19. Touche IRIS AUTO <IRIS AUTO>

Elle sert à établir le réglage automatique du diaphragme en fonction de la quantité de lumière.

### 20. Touche IRIS MANU <IRIS MANU>

Elle sert à établir le réglage manuel du diaphragme.  
Les touches <IRIS+> et <IRIS-> servent à effectuer le réglage proprement dit.

### 21. Touche IRIS + <IRIS +>

Elle sert à régler le diaphragme dans le sens ouvert.

### 22. Touche IRIS - <IRIS ->

Elle sert à régler le diaphragme dans le sens fermé.

## Réglage des identifications de commande à distance

La télécommande sans fil (accessoire optionnel) est capable de piloter jusqu'à quatre appareils.

Les identifications servent à déterminer à quelle caméra correspond chaque touches CAMERA <1> à <4> de la télécommande.

- Quand plusieurs appareils sont pilotés à distance à partir de télécommandes sans fil, attribuer une identification de commande à distance différente pour chaque commande.
- Si un seul appareil est utilisé, régler l'identification de commande à distance sur "CAM1", sauf si le réglage doit être changé.

### ■ Méthode de réglage

Sélectionner [CAM1] à [CAM4] dans [Wireless ID] sur l'écran [System 3/4] du menu OSD de cet appareil.

### Wireless ID [CAM1, CAM2, CAM3, CAM4]

Définir l'ID de la caméra distante (CAM1 à CAM4).  
Les options "CAM1" à "CAM4" de ce paramètre correspondent aux touches CAMERA <1> à <4> de la télécommande sans fil.  
(Le réglage usine est "CAM1".)

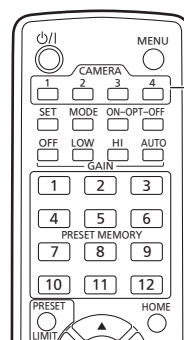

Touches CAMERA <1> à <4>

# Connexions

## Connecter un mélangeur compatible avec NDI

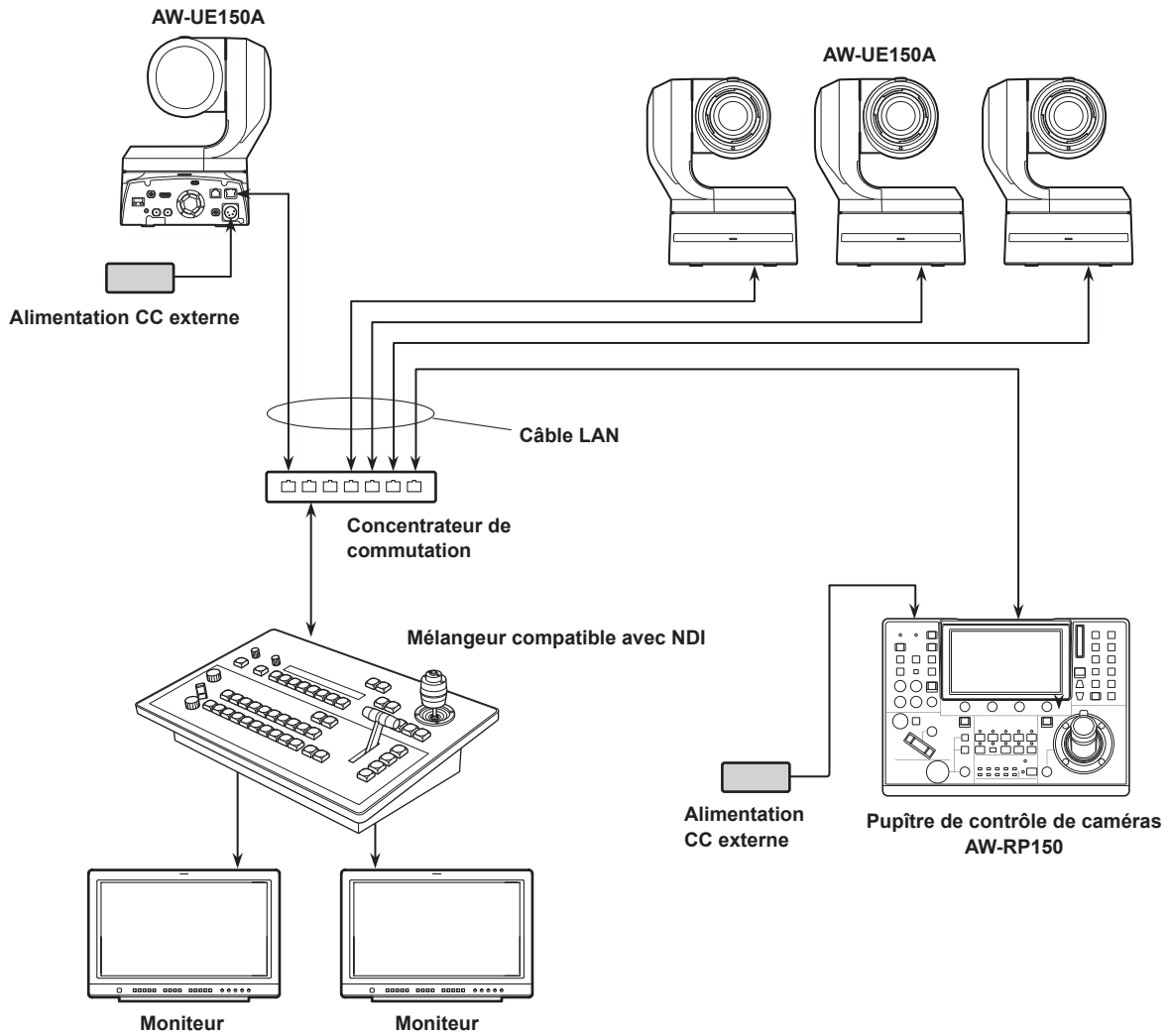

Raccordements avec un panneau de commande (AW-RP150)

■ Exemple de raccordement pour la fonction de recadrage des images 4K en images HD

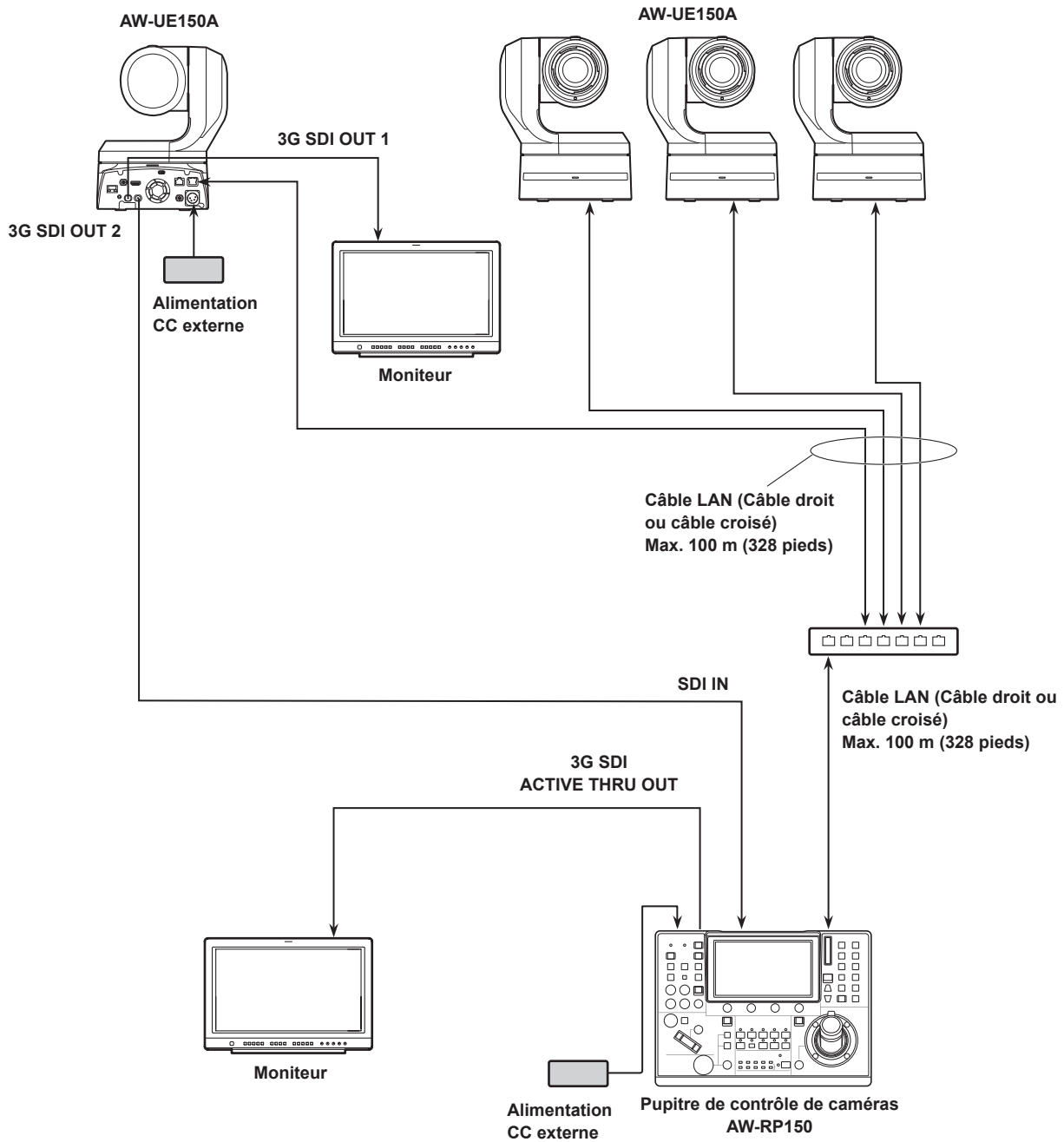

- Utiliser un câble LAN de catégorie 5e.

Exemple de système 1 (commande série)

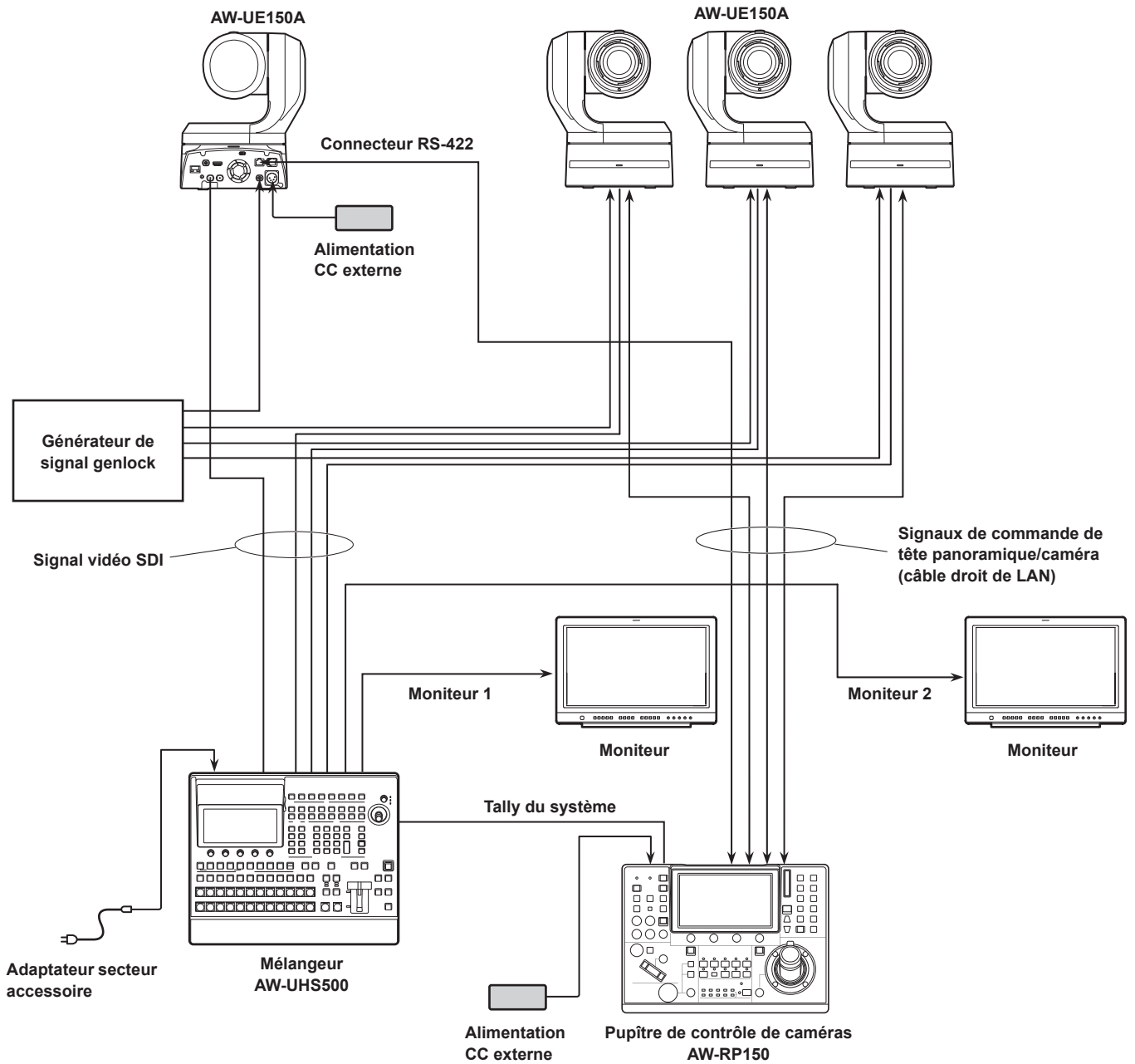

Exemple de système 2 (commande IP)

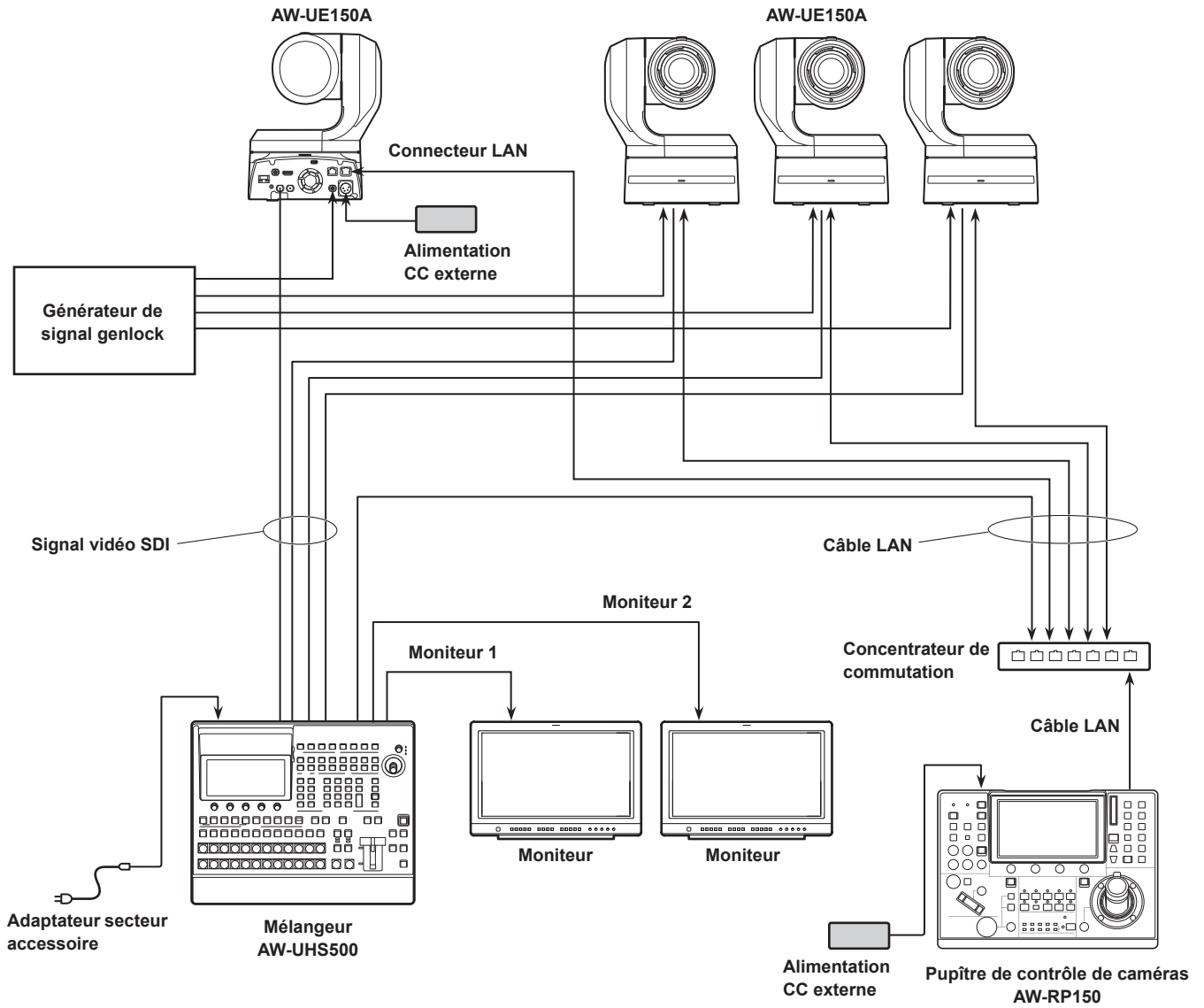

Exemple de système 3 (transmission d'image IP, PoE++)

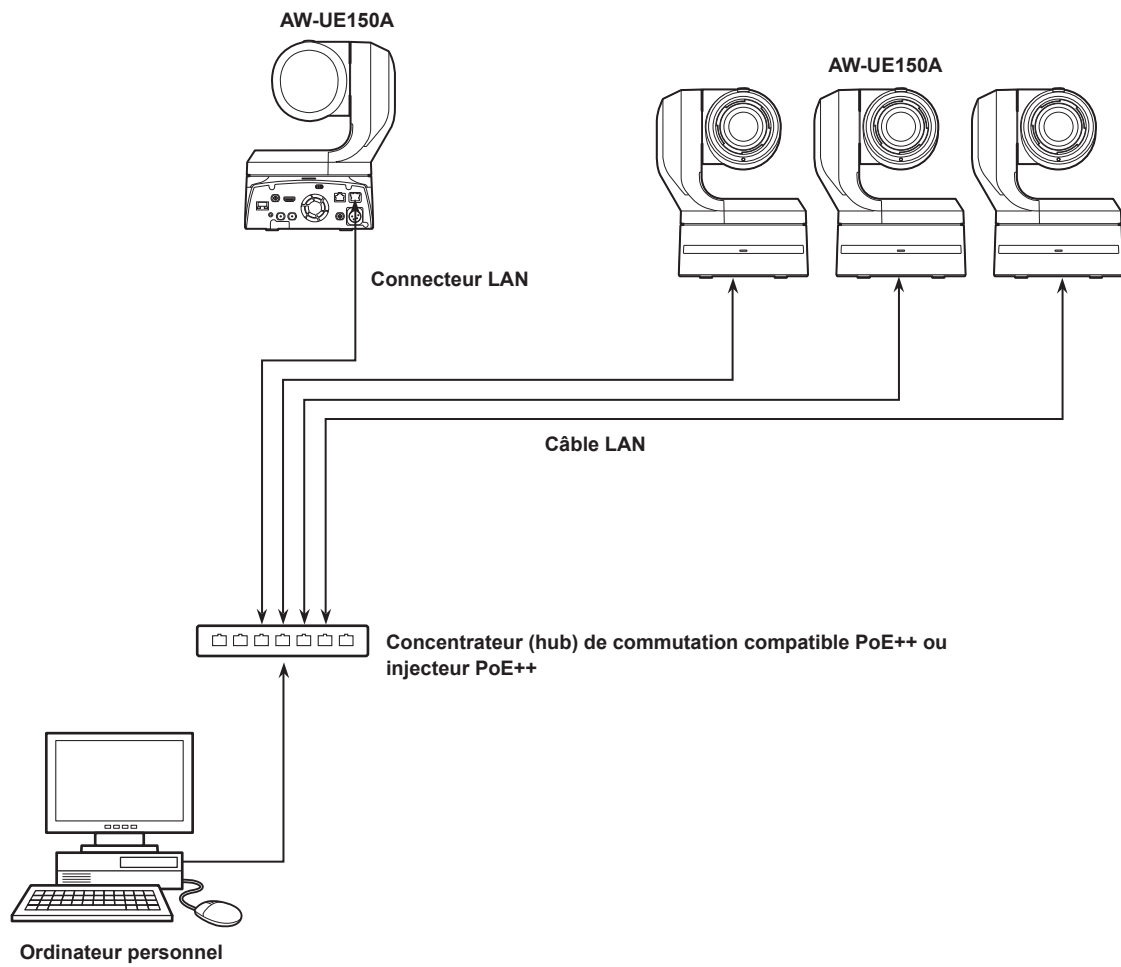

## Utilisation de la fonction EasyIP Setup Tool Plus de Media Production Suite pour configurer les paramètres de l'appareil

Il est possible d'utiliser la fonction EasyIP Setup Tool Plus de Media Production Suite pour effectuer les réglages relatifs au réseau de cet appareil, pour afficher les images de la caméra, et mettre à jour le firmware.

L'application détermine pour quelles caméras PTZ des mises à jour sont disponibles et effectue les actions nécessaires depuis le téléchargement à la mise à jour de la version.

Il est possible de télécharger l'installateur (Setup.exe) de Media Production Suite depuis le site Web suivant :

<https://pro-av.panasonic.net/en/software/mps/>

Consulter la page Aide de la fonction Device View de Media Production Suite pour avoir des détails sur le réglage.

## Réglage du compte initial

### 1. Régler le compte initial.

Dans l'état initial, l'écran de réglage du compte initial apparaît lorsque l'écran Web est affiché.

Définir un nom d'utilisateur et un mot de passe. (→ page 99)

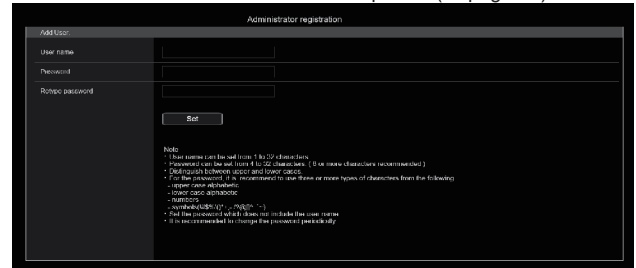

#### <REMARQUE>

- Ne pas choisir une chaîne de caractères pouvant facilement être devinée par une tierce personne.
- Changer régulièrement le mot de passe.
- Le mot de passe doit comporter au moins 3 des 4 types de caractères suivants et être constitué d'au moins 8 caractères minimum.
  - Caractères alphabétiques en majuscule
  - Caractères alphabétiques en minuscule
  - Caractères numériques
  - Symboles (! \$ % ' ( ) \* + , - . / ? @ [ ] ^ \_ ` ~ )
- Si le mot de passe qui est défini ne respecte pas la stratégie ci-dessus, vous prenez la responsabilité d'utiliser l'appareil en étant dûment averti des risques pour la sécurité de l'environnement de l'installation, etc.
- Un avertissement s'affiche si le mot de passe défini va à l'encontre de la stratégie de réglage recommandée. Pour changer le mot de passe, cliquer sur le bouton [Back] et définir un nouveau mot de passe. Pour continuer le réglage en étant pleinement conscient des risques de sécurité, cliquer sur [Continue] pour achever le réglage.
- En cas d'oubli des informations du compte qui ont été définies, il faut utiliser les commutateurs d'initialisation des commutateurs de service pour réinitialiser les informations utilisateur utilisées pour la connexion au réseau. (→ page 16)



### 2. Validation de l'enregistrement du compte initial

Après avoir achevé l'enregistrement du compte initial, l'écran d'enregistrement terminé suivant s'affiche.

L'écran du direct [Live] s'affiche automatiquement au bout de 10 secondes après l'affichage de l'écran d'enregistrement terminé.

Si l'écran du direct [Live] ne s'affiche pas au bout de 10 secondes, sortir manuellement de l'écran du direct [Live] en cliquant sur le lien "please click here".

Ceci termine le processus d'enregistrement du compte initial.

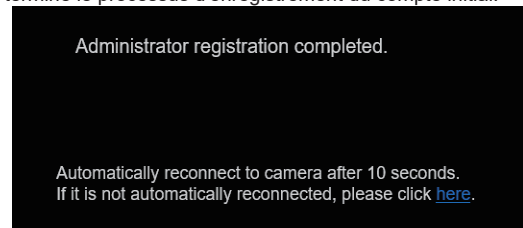

#### <REMARQUE>

- La connexion réseau avec le modèle AW-RP150 ou AW-RP60 nécessite la configuration d'un compte initial. Si aucun compte initial n'est configuré, le AW-RP150 ou AW-RP60 peut détecter mais ne peut pas contrôler cet appareil.

# Prise de vues de base

---

**1. Ajuster la luminosité du sujet à un niveau approprié.**

**2. Mettre tous les appareils et dispositifs du système sous tension.**

**3. Sélectionner l'appareil à exploiter.**

Même si un seul appareil est utilisé, il doit tout de même être sélectionné depuis la télécommande sans fil ou le panneau de commande.

**4. Sélectionner le mode de prise de vues.**

Un des quatre modes de prise de vues (Scene1, Scene2, Scene3 ou Scene4) peut être sélectionné en fonction des conditions de prise de vues.

Les modes de prise de vues sont réglés par l'utilisateur.

Pour en savoir plus sur les réglages usine, se référer aux pages 91 à 98.

Sélectionner le mode répondant aux conditions de prise de vues et aux préférences personnelles.

Tant que les conditions ne changent pas, il n'est pas nécessaire de sélectionner un autre mode.

**5. Commencer la prise de vues.**

**(Après la prise de vues, mettre tous les appareils et dispositifs du système hors tension.)**

## <REMARQUE>

- Certains réglages initiaux sont automatiques et ne peuvent pas être actionnés manuellement. Pour les actionner manuellement, commuter les réglages automatiques en réglages manuels au moment nécessaire.

Si les paramètres ont déjà été modifiés et que les réglages initiaux doivent être restaurés, se reporter à "Que faire en cas de problèmes pendant la prise de vues de base" (→ page 40) et "Écran Camera" (→ page 51) dans "Options des menus de la caméra".

# Mise sous et hors tension

## Mise sous tension

### Exploitation à partir de la télécommande sans fil

#### 1. Positionner tous les interrupteurs d'alimentation des appareils et dispositifs raccordés au système sur ON.

- Cet appareil ne possède pas d'interrupteur d'alimentation.

Lorsque cet appareil est alimenté, le voyant d'affichage de l'état est orange (indiquant le démarrage), puis il devient vert (indiquant que le démarrage est terminé).

### Exploitation à partir d'un panneau de commande

#### Utilisation d'un AW-RP150 ou AW-RP60

Pour en savoir plus, se reporter au mode d'emploi du panneau de commande.

#### Utilisation d'un panneau de commande disponible dans le commerce

Pour en savoir plus, se reporter au mode d'emploi du panneau de commande.

## Mise hors tension

### Exploitation à partir de la télécommande sans fil

#### 1. Appuyer sur une des touches CAMERA <1> à <4> de la télécommande sans fil pour sélectionner l'appareil.

#### 2. Appuyer sur la touche <⏻/||> de la télécommande sans fil pendant environ 2 secondes.

L'appareil entre en mode Standby.

- Le voyant d'affichage d'état de l'appareil s'allume maintenant en orange.

#### 3. Si plusieurs appareils sont utilisés, répéter les étapes 1 et 2 autant de fois que nécessaire.

#### 4. Positionner tous les interrupteurs d'alimentation des appareils et dispositifs raccordés au système sur OFF.

- Cet appareil ne possède pas d'interrupteur d'alimentation.

#### <REMARQUE>

- Quand l'appareil passe en mode Standby:  
Les réglages actuels de zoom, mise au point et diaphragme sont sauvegardés en mémoire (préréglage Power ON).
- Quand l'appareil passe en mode Power ON:  
Le zoom, la mise au point et le diaphragme reviennent aux positions qui ont été sauvegardées en mémoire (préréglage Power ON) au moment où l'appareil est passé en mode Standby.
- Si l'alimentation est coupée alors que l'appareil est en mode Standby, l'appareil sera en mode Standby la prochaine fois que l'appareil sera mis sous tension. (Voyant d'affichage d'état : orange fixe)
- Si l'alimentation est coupée alors que l'appareil est en mode Power ON, l'appareil sera en mode Power ON la prochaine fois que l'appareil sera mis sous tension. (Voyant d'affichage d'état : vert fixe)

### Exploitation à partir d'un panneau de commande

#### Utilisation d'un AW-RP150 ou AW-RP60

Pour en savoir plus, se reporter au mode d'emploi du panneau de commande.

#### Utilisation d'un panneau de commande disponible dans le commerce

Pour en savoir plus, se reporter au mode d'emploi du panneau de commande.

# Sélection des appareils

---

Sélectionner l'appareil (ou les appareils) à exploiter depuis la télécommande sans fil ou le panneau de commande.  
Même si un seul appareil est utilisé, il doit être sélectionné.

## Exploitation à partir de la télécommande sans fil

---

Il est possible d'exploiter jusqu'à quatre appareils depuis la télécommande sans fil.

### 1. Appuyer sur la touche CAMERA <1>, <2>, <3>, ou <4>.

Le voyant d'affichage d'état de l'appareil clignote en vert quand un signal correspondant à l'identification de la télécommande est reçu, et il clignote en orange quand un signal ne correspondant pas à l'identification de la télécommande est reçu.

## Exploitation à partir d'un panneau de commande

---

Cinq appareils maximum peuvent être pilotés par un seul panneau de commande en utilisant le contrôle série.

### Utilisation d'un AW-RP150 ou AW-RP60

Pour en savoir plus, se reporter au mode d'emploi du panneau de commande.

- La connexion réseau avec le modèle AW-RP150 ou AW-RP60 nécessite la configuration d'un compte initial. (→ page 34)  
Si aucun compte initial n'est configuré, le AW-RP150 ou AW-RP60 peut détecter mais ne peut pas contrôler cet appareil.
- Lors de l'utilisation de la caméra sur un réseau avec un panneau de commande, tel que le modèle AW-RP150 ou AW-RP60, avec [Serial] ou [IP] de [Tracking Data Output] réglé sur [On], la production des données de suivi peut être retardée ou la valeur peut ne pas être mise à jour. (→ page 67)

# Sélection des modes de prise de vues (fichiers scènes)

## Types de modes de prise de vues

Un des quatre modes de prise de vues (Scene1, Scene2, Scene3 ou Scene4) peut être sélectionné en fonction des conditions de prise de vues. Les modes de prise de vues sont réglés par l'utilisateur.

Pour en savoir plus sur les réglages usine, se référer aux pages 91 à 98.

Sélectionner le mode répondant aux conditions de prise de vues et aux préférences personnelles.

Les réglages peuvent être modifiés sur le menu.

- Les résultats de la balance des blancs et d'autres réglages sont préservés en mémoire séparément par mode de prise de vues. S'assurer d'avoir bien sélectionné le mode de prise de vues avant d'effectuer un réglage quel qu'il soit.

### <REMARQUE>

- Certains réglages initiaux sont automatiques et ne peuvent pas être actionnés manuellement. Pour les actionner manuellement, commuter les réglages automatiques en réglages manuels au moment nécessaire.

#### [Scene1]

#### [Scene2]

#### [Scene3]

#### [Scene4]

Les paramètres de votre choix peuvent être établis en fonction de la scène à filmer, de l'éclairage et d'autres conditions.

- Lors du changement entre les modes de prise (Scene1, Scene2, Scene3, Scene4), avec [Serial] ou [IP] de [Tracking Data Output] réglé sur [On], la production des données de suivi peut être retardée ou la valeur peut ne pas être mise à jour. (→ page 67)

## Comment sélectionner le mode de prise de vues

### Exploitation à partir de la télécommande sans fil

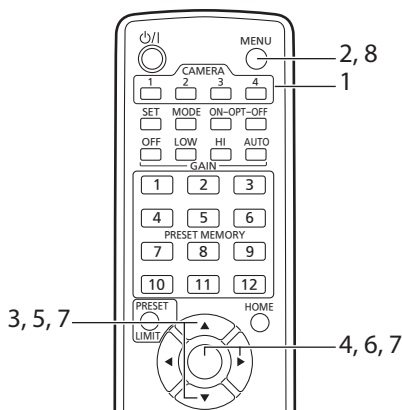

1. Appuyer sur la touche CAMERA <1>, <2>, <3> ou <4> pour sélectionner l'appareil.

2. Appuyer sur la touche <MENU> pendant 2 secondes.

Le Top Menu apparaît.

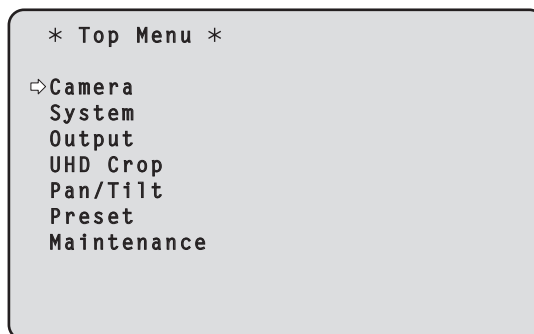

3. Appuyer sur la touche <▲> ou <▼> pour amener le curseur devant [Camera].

4. Appuyer sur la touche <○>.

Le menu [Camera] s'affiche sur le moniteur.

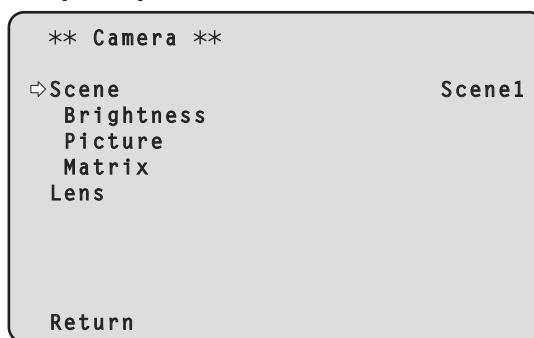

5. Appuyer sur la touche <▲> ou <▼> pour amener le curseur devant [Scene].

6. Appuyer sur la touche <○>.

Le mode de prise de vues clignote.

7. Appuyer sur la touche <▲> ou <▼> pour sélectionner le mode de prise de vues (Scene1, Scene2, Scene3 ou Scene4) à utiliser, puis appuyer sur la touche <○> pour entrer la sélection.

8. Appuyer sur la touche <MENU> pendant 2 secondes.

Le menu de la caméra disparaît.

### Exploitation à partir d'un panneau de commande

#### Utilisation d'un AW-RP150 ou AW-RP60

Pour en savoir plus, se reporter au mode d'emploi du panneau de commande.

# Prise de vues

## Exploitation à partir de la télécommande sans fil

### ■ Modification de la direction de la caméra

Pour tourner la caméra vers la gauche ou la droite (panoramique horizontal):

Appuyer sur la touche <◀> ou <▶>.

Pour lever ou baisser la caméra (panoramique vertical):

Appuyer sur la touche <▲> ou <▼>.

Pour déplacer la caméra en diagonale:

Appuyer simultanément sur les touches <▲> ou <▼> et <◀> ou <▶>.

Pour ramener la caméra à la position de référence:

Appuyer sur la touche <HOME> pendant environ 2 secondes.

### ■ Utilisation de la fonction zoom

Pour faire un zoom avant (le sujet devient plus gros):

Appuyer sur la touche <T> de <ZOOM>.

Pour faire un zoom arrière (le sujet devient plus petit):

Appuyer sur la touche <W> de <ZOOM>.

### ■ Modification de la vitesse de changement de direction et de zooming

Pour accélérer la vitesse de changement de direction ou de zooming:

Appuyer sur la touche <FAST>.

Quand cette touche est tenue enfoncée, la vitesse peut être encore accélérée.

Quand elle est actionnée, la vitesse normale (accélérée) est rétablie.

Pour ralentir la vitesse de changement de direction ou de zooming:

Appuyer sur la touche <SLOW>.

Quand cette touche est tenue enfoncée, la vitesse peut être encore ralentie.

Quand elle est actionnée, la vitesse normale (ralentie) est rétablie.

La vitesse à laquelle le panoramique horizontal, le panoramique vertical, le zooming, la mise au point et le diaphragme sont commandés est ainsi modifiée.

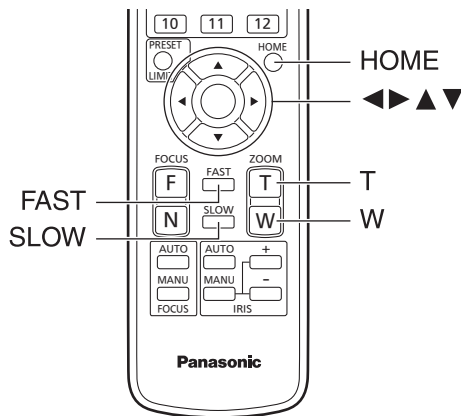

## Exploitation à partir d'un panneau de commande

### ■ Modification de la direction de la caméra

Pour tourner la caméra vers la gauche ou la droite (panoramique horizontal):

Incliner le levier <PAN/TILT> vers L ou R.

Pour lever ou baisser la caméra (panoramique vertical):

Incliner le levier <PAN/TILT> vers UP ou DOWN.

Pour déplacer la caméra en diagonale:

Incliner le levier <PAN/TILT> en diagonale.

### ■ Utilisation de la fonction zoom

Pour faire un zoom avant (le sujet devient plus gros):

Incliner le levier <ZOOM> dans le sens de TELE.

Pour faire un zoom arrière (le sujet devient plus petit):

Incliner le levier <ZOOM> dans le sens de WIDE.

### ■ Modification de la vitesse de changement de direction et de zooming

Utilisation d'un AW-RP150 ou AW-RP60

Pour en savoir plus, se reporter au mode d'emploi du panneau de commande.

## Que faire en cas de problèmes pendant la prise de vues de base

Si le problème n'est pas résolu par les actions suggérées ci-dessous, se reporter à "Diagnostic de panne" (→ page 184).

### Exploitation à partir de la télécommande sans fil

#### L'appareil ne bouge pas.

- Appuyer sur la touche CAMERA <1>, <2>, <3> ou <4> pour sélectionner l'appareil devant être utilisé.  
Si seulement un appareil est utilisé, il est normalement sélectionné à l'aide de la touche CAMERA <1>.
- Si le voyant d'affichage d'état de l'appareil est éteint ou s'il est allumé en orange, cela signifie que l'alimentation de l'appareil n'est pas activée.  
Consulter "Mise sous tension" (→ page 36) puis mettre sous tension.
- Si le voyant d'affichage d'état de l'appareil ne clignote pas, même quand la télécommande sans fil est actionnée près du capteur optique du signal de télécommande sans fil, cela signifie que les piles de la télécommande sans fil sont épuisées.  
Remplacer les piles.

#### Des bandes de couleurs multiples (barres de couleur) sont affichées.

Commuter sur l'image caméra en appuyant sur la touche <MODE>.

#### L'écran du menu est affiché.

Appuyer sur la touche <MENU> pendant 2 secondes pour sortir du menu de caméra.

#### La mise au point de l'objectif ne se règle pas automatiquement.

Appuyer sur la touche <FOCUS AUTO> pour passer à la mise au point automatique.

#### L'image de la caméra est trop lumineuse ou trop sombre.

- Appuyer sur la touche <IRIS AUTO> pour passer au réglage automatique du diaphragme.
- Appuyer sur la touche <AUTO> de <GAIN> pour passer au réglage automatique du gain.

#### Il y a un défaut dans les couleurs des images prises par la caméra.

Se reporter à "Suivi automatique de la balance des blancs (ATW)" (→ page 45), puis commuter sur [ATW].

#### Les menus de la caméra ne s'affichent pas.

Redémarrer la caméra et ouvrir n'importe quel menu de celle-ci au bout d'une minute environ, les menus seront affichés dans toutes les sorties. Vérifier [OSD Mix] (→ page 73) sur l'écran [Output 6/8] du menu de la caméra.

### Exploitation à partir d'un panneau de commande

#### L'appareil ne bouge pas.

- Sélectionner l'appareil à exploiter en procédant comme suit.  
**Utilisation d'un AW-RP150 ou AW-RP60**  
Pour en savoir plus, se reporter au mode d'emploi du panneau de commande.
- Si le voyant d'affichage d'état de l'appareil est éteint ou s'il est allumé en orange, cela signifie que l'alimentation de l'appareil n'est pas activée.  
Consulter "Mise sous tension" (→ page 36) puis mettre sous tension.
- Vérifier que les paramètres du compte de cet appareil sont réglés correctement. (→ page 100)
- La connexion réseau avec le modèle AW-RP150 ou AW-RP60 nécessite la configuration d'un compte initial. (→ page 34)  
Si aucun compte initial n'est configuré, le AW-RP150 ou AW-RP60 peut détecter mais ne peut pas contrôler cet appareil.

#### Des bandes de couleur multiples (barres de couleur) sont affichées.

Commuter sur l'image caméra en appuyant sur la touche <BARS>.

#### La mise au point de l'objectif ne se règle pas automatiquement.

Appuyer sur la touche <AUTO> de <FOCUS> pour passer à la mise au point automatique.

#### L'image de la caméra est trop lumineuse ou trop sombre.

- Appuyer sur la touche <AUTO> de <IRIS> pour passer au réglage automatique du diaphragme.
- Appuyer sur la touche <AUTO> de <GAIN> pour passer au réglage automatique du gain.

#### Il y a un défaut dans les couleurs des images prises par la caméra.

Se reporter à "Suivi automatique de la balance des blancs (ATW)" (→ page 45), puis commuter sur [ATW].

#### Les menus de la caméra ne s'affichent pas.

Redémarrer la caméra et ouvrir n'importe quel menu de celle-ci au bout d'une minute environ, les menus seront affichés dans toutes les sorties. Vérifier [OSD Mix] (→ page 73) sur l'écran [Output 6/8] du menu de la caméra.

# Opérations plus avancées

---

## **Prise de vues manuelle (→ page 42)**

- Réglage manuel de la mise au point
- Réglage manuel du diaphragme
- Réglage manuel de la vitesse d'obturation
- Réglage manuel du gain

## **Mémoires de préréglage (→ page 43)**

- Jusqu'à 100 paramètres de direction de caméra (panoramique horizontal et vertical), de zoom, de mise au point, de diaphragme, d'augmentation de gain et de balance des blancs peuvent être enregistrés dans les mémoires de préréglage, et rappelés.
- Le nombre de réglages pouvant être enregistrés et rappelés dépend du type de la télécommande sans fil (12 réglages) ou du panneau de commande utilisé.

## **Réglage de la balance des blancs (→ pages 44 à 45)**

- Ce réglage sert à rendre le blanc avec précision. Sa valeur affecte les teintes de couleur de tout l'écran.
- Il doit être effectué quand l'appareil est utilisé pour la première fois ou si l'appareil n'a pas été utilisé pendant longtemps.
- Effectuer le réglage lorsque les conditions d'éclairage ou de luminosité sont modifiées.
- Une fois que la balance des blancs est réalisée, ce réglage n'est plus à faire tant que l'appareil est utilisé dans les mêmes conditions.
- La balance de réglage des blancs n'est pas accessible en mode nuit.

## **Réglage de la balance des noirs (→ page 46)**

- Ce réglage sert à rendre le noir avec précision. Sa valeur affecte les teintes de couleur de tout l'écran.
- Il doit être effectué quand l'appareil est utilisé pour la première fois ou si l'appareil n'a pas été utilisé pendant longtemps.
- Il doit être effectué si la température ambiante change considérablement et à chaque changement de saison.
- Une fois que la balance des noirs est réalisée, ce réglage n'est plus à faire tant que l'appareil est utilisé dans les mêmes conditions.

## **Réglage du niveau du noir (master pedestal) (→ page 47)**

- Ce réglage sert à aligner le niveau du noir (pedestal total) de plusieurs caméras.
- S'adresser au revendeur pour qu'il effectue ce réglage.

## **Réglage du genlock (→ page 48)**

- Ce réglage sert à aligner la phase en appliquant une synchronisation externe (genlock) quand plusieurs caméras doivent être utilisées ou quand l'appareil doit être utilisé avec d'autres dispositifs.

# Prise de vues manuelle

## Réglage manuel de la mise au point

La mise au point de l'objectif peut être réglée manuellement.

### Exploitation à partir de la télécommande sans fil

**1. Appuyer sur la touche <FOCUS MANU> pour passer au réglage manuel de la mise au point.**

**2. Appuyer sur la touche <F> or <N> de <FOCUS>, puis faire la mise au point.**

Quand la touche <F> est actionnée, la mise au point est effectuée sur un point plus éloigné (far) ; inversement, quand la touche <N> est actionnée, la mise au point est effectuée sur un point plus rapproché (near).

La vitesse de la mise au point et d'autres réglages peut être accélérée ou ralentie par une pression sur <FAST> ou <SLOW>, respectivement.

**3. Si nécessaire, appuyer sur la touche <FOCUS AUTO> pour rétablir la mise au point automatique.**

### Exploitation à partir d'un panneau de commande

#### Utilisation d'un AW-RP150 ou AW-RP60

Pour en savoir plus, se reporter au mode d'emploi du panneau de commande.

#### <REMARQUE>

- Quand la mise au point est en mode manuel, le sujet risque de devenir flou pendant un panoramique horizontal, un panoramique vertical ou un zoom. L'appareil est doté d'une fonction qui compense ce problème. (Réglage de la mise au point avec PTZ.) Si cette fonction a été réglée sur [Off], soit régler la mise au point après le zoom si nécessaire, soit régler la mise au point sur automatique. (→ page 76, page 111, page 145)
- Lors du changement entre les modes de mise au point (Manual/Auto), avec [Serial] ou [IP] de [Tracking Data Output] réglé sur [On], la production des données de suivi peut être retardée ou la valeur peut ne pas être mise à jour. (→ page 67)

## Réglage manuel du diaphragme

Le diaphragme de l'objectif peut être réglé manuellement.

### Exploitation à partir de la télécommande sans fil

**1. Appuyer sur la touche <IRIS MANU> pour passer au réglage manuel du diaphragme.**

**2. Appuyer sur la touche <IRIS +> ou <IRIS -> pour régler le diaphragme.**

Appuyer sur la touche <IRIS +> pour ouvrir le diaphragme; inversement, appuyer sur la touche <IRIS -> pour fermer le diaphragme.

La vitesse de réglage du diaphragme et d'autres réglages peut être accélérée ou ralentie respectivement par une pression sur la touche <FAST> ou <SLOW>.

**3. Si nécessaire, appuyer sur la touche <IRIS AUTO> pour rétablir le réglage automatique du diaphragme.**

### Exploitation à partir d'un panneau de commande

#### Utilisation d'un AW-RP150 ou AW-RP60

Pour en savoir plus, se reporter au mode d'emploi du panneau de commande.

#### <REMARQUE>

- En mode nuit, le diaphragme est réglé sur ouvert à titre de mesure pour empêcher l'espionnage vidéo. Pour régler la luminosité, changer la source de lumière.
- Lors du changement entre les modes diaphragme (Manual/Auto), avec [Serial] ou [IP] de [Tracking Data Output] réglé sur [On], la production des données de suivi peut être retardée ou la valeur peut ne pas être mise à jour. (→ page 67)

## Réglage manuel de la vitesse d'obturation

La vitesse d'obturation peut être réglée selon deux méthodes. La première consiste à spécifier un temps (tel que 1/250 s), et la seconde consiste à spécifier la fréquence (synchro-balayage, tel que 60,15 Hz). Lors de la prise de vues d'un écran de télévision ou d'ordinateur, le bruit horizontal généré pendant la prise de vues de l'écran peut être minimisé si la fréquence est réglée sur la fréquence de l'écran à l'aide de Synchro Scan (synchrobalayage).

### Exploitation à partir de la télécommande sans fil

Effectuer les réglages sur le menu de la caméra.

Pour plus de détails, se reporter à [Shutter Mode] (→ page 52) et [Step/Synchro] (→ page 52).

### Exploitation à partir d'un panneau de commande

#### Utilisation d'un AW-RP150 ou AW-RP60

Pour en savoir plus, se reporter au mode d'emploi du panneau de commande.

## Réglage manuel du gain

Il existe deux façons de régler le gain. L'une des façons consiste à utiliser les touches de la télécommande ou du panneau de commande; l'autre consiste à utiliser le menu de la caméra ou l'écran de configuration Web [Setup]. Le gain peut être réglé de façon plus précise en utilisant le menu de la caméra ou l'écran de configuration Web [Setup].

Pour plus de détails, se reporter à [Gain] (→ page 52, page 133).

#### <REMARQUE>

- Pendant que le réglage du gain est effectué, la quantité de lumière risque de varier brusquement (ce qui peut provoquer un sursaut de l'image produite).

### Exploitation à partir de la télécommande sans fil

**1. Appuyer sur l'une des touches <GAIN> (<OFF>, <LOW> ou <HI>).**

Ces touches permettent de sélectionner l'augmentation de gain sur trois incréments.

La touche <LOW> sert à sélectionner 9 dB ; la touche <HI> sert à sélectionner 18 dB.

**2. Si nécessaire, appuyer sur la touche <AUTO> de <GAIN> pour rétablir le réglage de gain automatique (AGC).**

### Exploitation à partir d'un panneau de commande

#### Utilisation d'un AW-RP150 ou AW-RP60

Pour en savoir plus, se reporter au mode d'emploi du panneau de commande.

Dans tous les cas, le gain maximum du réglage automatique (AGC) peut être réglé sur le menu de la caméra ou l'écran de configuration Web [Setup].

Pour plus de détails, se reporter à [AGC Max Gain] (→ page 52, page 133).

# Mémoires de préréglage

---

Cet appareil permet d'enregistrer jusqu'à 100 paramètres de direction de caméra (panoramique horizontal et vertical), de zoom, de mise au point, de diaphragme, d'augmentation de gain et de balance des blancs dans les mémoires de préréglage, et de les rappeler.

Le nombre de réglages pouvant être enregistrés et rappelés dépend cependant du type de télécommande sans fil ou de panneau de commande utilisé.

- Les modes de fonctionnement de la mise au point et du diaphragme (réglages manuels et automatiques) ne sont ni enregistrés, ni rappelés. Les valeurs de mise au point et de diaphragme actuelles sont enregistrées.
- Les valeurs de mise au point et de diaphragme ne peuvent être rappelées que si les réglages manuels sont applicables.
- Pour la balance des blancs, les valeurs de réglage du mode de la balance des blancs sont enregistrées. Si une valeur préréglée est rappelée lorsque AWB A ou AWB B est sélectionné, la valeur de réglage sélectionnée lorsqu'elle a été enregistrée comme préréglage sera rappelée. Les valeurs de gain R et gain B reviennent à 0 dans ce cas.

## <REMARQUE>

- S'il y a une grande différence de température ambiante entre le moment de l'enregistrement et le moment où le réglage est rappelé, le réglage risque de se déplacer.
- Si un déplacement s'est produit, l'enregistrement doit être refait.
- Si une opération manuelle du panoramique horizontal, du panoramique vertical, de la mise au point ou du diaphragme est effectuée pendant le rappel d'un préréglage, les opérations préréglées pour le panoramique horizontal, le panoramique vertical, la mise au point ou le diaphragme sont annulées.
- Si un autre préréglage est rappelé pendant le rappel d'un préréglage, le premier rappel de préréglage est annulé, et l'opération correspondant au préréglage appelé en dernier est exécutée à la place.
- Lors du rappel de la mémoire préréglée pendant un rappel de mémoire préréglée en cours (le premier rappel de mémoire préréglée est abandonné et le rappel suivant est effectué), avec [Serial] ou [IP] de [Tracking Data Output] réglé sur [On], la production des données de suivi peut être retardée ou la valeur peut ne pas être mise à jour. (→ page 67)

## Exploitation à partir de la télécommande sans fil

---

Il est possible d'enregistrer et rappeler jusqu'à douze réglages (préréglages N° 1 à N° 12) depuis la télécommande sans fil.

Les touches <1> à <12> correspondent aux mémoires de préréglage N° 1 à N° 12 de l'appareil.

### ■ Enregistrement des réglages dans les mémoires de préréglage

#### 1. Afficher l'image à filmer sur le moniteur.

Agir sur les touches de panoramique horizontal ou vertical ou de zoom pour déterminer l'angle de la caméra.

Régler la mise au point, le diaphragme, le gain et la balance des blancs si besoin est.

#### 2. Tout en tenant la touche <PRESET> enfoncée, appuyer sur la touche correspondant au numéro de la mémoire de préréglage.

- Si un numéro de mémoire de préréglage contenant déjà un réglage est sélectionné, le réglage existant est effacé et remplacé par le nouveau.

### ■ Rappel des réglages de la mémoire de préréglage

#### 1. Appuyer sur la touche sur laquelle le réglage a été enregistré.

## Exploitation à partir d'un panneau de commande

---

### Utilisation d'un AW-RP150 ou AW-RP60

Jusqu'à 100 entrées peuvent être enregistrées.

Pour en savoir plus, se reporter au mode d'emploi du panneau de commande.

# Réglage de la balance des blancs

Afin de reproduire les blancs avec exactitude, ajuster le rapport entre les trois couleurs primaires (RVB). Si la balance des blancs se dérègle, non seulement le blanc sera mal reproduit, mais les teintes de couleur de l'écran dans leur totalité seront également affectées.

- Le réglage doit être effectué quand l'appareil est utilisé pour la première fois ou si l'appareil n'a pas été utilisé pendant une longue période.
- Effectuer le réglage lorsque les conditions d'éclairage ou de luminosité sont modifiées.

Le réglage de balance des blancs pouvant être sélectionné est "AWB" (réglage automatique de la balance des blancs), qui règle automatique la balance des blancs quand la touche <AWB> du panneau de commande est actionnée, ou "ATW" (suivi automatique de la balance des blancs), qui règle constamment la balance des blancs.

Les résultats du réglage AWB peuvent être sauvegardés dans deux mémoires, A et B, si [AWB A] ou [AWB B] a été sélectionné pour la balance des blancs.

- Une fois que les valeurs de balance des blancs ont été réglées, elles peuvent être rétablies facilement. Il suffit de les sélectionner sur les menus de la caméra ou l'écran de configuration web [Setup], ou d'appuyer sur les touches du panneau de commande, pourvu qu'elles soient utilisées dans les mêmes conditions que celles qui étaient en vigueur au moment où les valeurs ont été réglées. Il n'y a pas besoin de refaire ce réglage.
- Si un nouveau réglage est entré, le réglage précédent est effacé.
- La balance de réglage des blancs n'est pas accessible en mode nuit.
- La balance des blancs ne peut pas être réglée durant la lecture pré-réglée.

Utiliser les deux mémoires pour préserver des réglages correspondant à des conditions de mise au point différentes.

## <REMARQUE>

- Après le réglage de la balance des blancs, avec [Serial] ou [IP] de [Tracking Data Output] réglé sur [On], la production des données de suivi peut être retardée ou la valeur peut ne pas être mise à jour. (→ page 67)

## Réglage automatique (AWB: AWB A ou AWB B)

### Exploitation à partir de la télécommande sans fil

#### 1. Filmer un sujet blanc (comme un mur ou un mouchoir blanc) de manière qu'il remplisse l'écran.

- Ne pas filmer d'objet très brillant ou lumineux.

- Les étapes 2 à 8 représentent la marche à suivre pour sélectionner la mémoire [AWB A] ou [AWB B]. Elles n'ont pas besoin d'être suivies si une mémoire est déjà sélectionnée.

#### 2. Sélectionner le mode de prise de vues [Scene1], [Scene2], [Scene3] ou [Scene4] en suivant les instructions données dans "Sélection des modes de prise de vues (fichiers scènes)" (→ page 38).

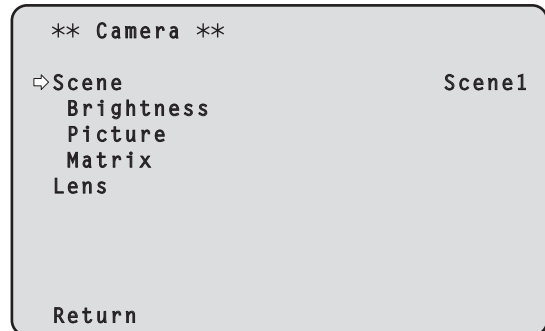

#### 3. Appuyer sur la touche <▲> ou <▼> pour amener le curseur devant [Picture].

#### 4. Appuyer sur la touche <○>.

L'écran [Picture 1/8] apparaît.

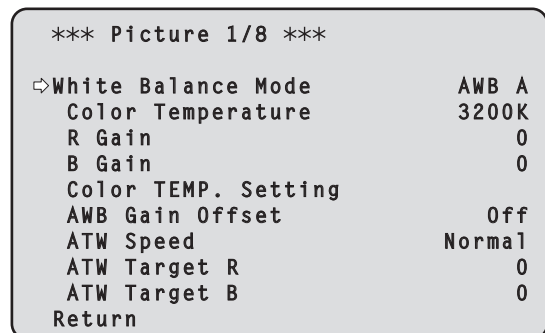

#### 5. Appuyer sur la touche <▲> ou <▼> pour amener le curseur devant [White Balance Mode].

#### 6. Appuyer sur la touche <○>.

[White Balance Mode] se met à clignoter.

#### 7. Appuyer sur la touche <▲> ou <▼> pour changer le mode White Balance Mode à utiliser en [AWB A] ou [AWB B], puis appuyer sur la touche <○> pour entrer la sélection.

#### 8. Appuyer sur la touche <MENU> pendant 2 secondes.

Le menu de la caméra disparaît.

### 9. Appuyer sur la touche <SET>.

Le réglage de la balance des blancs automatique (AWB) est effectué et le paramètre de la balance des blancs est entré.

- Si [On] a été sélectionné dans le paramètre [OSD Status] (→ page 73), le message "AWB OK" apparaît au centre de l'écran lorsque le réglage de balance des blancs aboutit.



#### <REMARQUE>

- Le réglage ne peut pas être effectué pendant que la barre de couleur est affichée.  
Commuter sur l'image caméra en appuyant sur la touche <MODE>.
- La balance des blancs ne peut pas être réglée durant la lecture pré-réglée.
- Si le réglage échoue, un message d'erreur tel que "OUT RANGE NG", "HIGH LIGHT NG", "LOW LIGHT NG" ou "ATW NG" s'affiche.

## Exploitation à partir d'un panneau de commande

### Utilisation d'un AW-RP150 ou AW-RP60

Pour en savoir plus, se reporter au mode d'emploi du panneau de commande.

#### <REMARQUE>

- La balance des blancs risque de ne pas être réglée correctement si l'éclairage de l'objet est trop faible.
- Étant donné que l'appareil possède une mémoire intégrée, la balance des blancs définie restera mémorisée même si l'alimentation est coupée. De plus, il n'est pas nécessaire de réinitialiser la balance des blancs si la température de la couleur de ces objets reste inchangée. Cependant, elle doit être réinitialisée si la température de la couleur change, comme lors d'un déplacement de l'intérieur vers l'extérieur ou inversement.

## Suivi automatique de la balance des blancs (ATW)

Quand le réglage de la balance des blancs est réglé sur [ATW], la balance des blancs continue d'être ajustée automatiquement et constamment. Elle est automatiquement corrigée même si la source de lumière ou la température de couleur changent, afin de produire des images parfaitement naturelles.

Cette fonction est activée quand [ATW] est sélectionné à la place de [AWB A] ou [AWB B] en suivant la marche à suivre de "Réglage automatique" dans "Réglage de la balance des blancs" (→ page 44).

#### <REMARQUE>

- L'ATW risque de ne pas fonctionner correctement si des faisceaux de lumière vive (ex: éclairage fluorescent) pénètrent dans un écran.
- La balance des blancs risque de ne pas être réglée correctement si la scène filmée ne contient aucun objet blanc.
- La balance des blancs risque de se dérégler si différentes sources de lumière, comme la lumière du soleil ou un éclairage fluorescent, sont appliquées.

## Préréglages 3200K et 5600K

Si [3200K] ou [5600K] est sélectionné pour la balance des blancs, cette dernière est réglée pour une température de couleur de 3200 K (équivalant à un éclairage halogène) ou 5600 K (équivalant à la lumière du jour), respectivement.

Cette fonction marche quand [3200K] ou [5600K] est sélectionné à la place de [AWB A] ou [AWB B] en suivant les étapes de "Réglage automatique" dans "Réglage de la balance des blancs" (→ page 44).

## VAR

Lorsque [VAR] est sélectionné pour la balance des blancs, vous pouvez sélectionner une température de couleur comprise entre 2000K et 15000K.

#### <REMARQUE>

- La valeur [VAR] affichée ne garantit pas une valeur absolue. Utiliser la valeur comme référence.

# Réglage de la balance des noirs

Afin de reproduire les noirs avec exactitude, régler les niveaux zéro des trois couleurs primaires (RVB). Si la balance des noirs se dérègle, non seulement le noir sera mal reproduit, mais les teintes de couleur de l'écran dans leur totalité seront également affectées. Le réajustement de la balance des noirs n'est pas nécessaire dans le cadre de circonstances normales mais est requis dans les situations suivantes.

- **Le réglage doit être effectué quand l'appareil est utilisé pour la première fois ou si l'appareil n'a pas été utilisé pendant une longue période.**
- **Le réglage doit être effectué lorsque la température ambiante change de manière significative, notamment durant les changements de saison.**

## <REMARQUE>

- Après le réglage de la balance des noirs, avec [Serial] ou [IP] de [Tracking Data Output] réglé sur [On], la production des données de suivi peut être retardée ou la valeur peut ne pas être mise à jour. (→ page 67)

## Réglage automatique

### Exploitation à partir de la télécommande sans fil

À l'étape 9 de "Réglage automatique" (→ page 44) de "Réglage de la balance des blancs", lorsque la touche <SET> est pressée pendant environ 2 secondes, le réglage de la balance des noirs automatique (ABB) est exécuté et la balance des noirs est définie.

La balance des blancs sera aussi configurée, il faut donc veiller à assurer les conditions nécessaires au réglage de la balance des blancs avant de mettre en œuvre cette procédure.

- Si le réglage de la balance des noirs réussit, "ABB OK" apparaît au centre de l'écran.



## <REMARQUE>

- Le réglage ne peut pas être effectué pendant que la barre de couleur est affichée. Commuter sur l'image caméra en appuyant sur la touche <MODE>.
- La balance des noirs ne peut pas être réglée durant la lecture pré-réglée.

## Exploitation à partir d'un panneau de commande

### Utilisation d'un AW-RP150 ou AW-RP60

Pour en savoir plus, se reporter au mode d'emploi du panneau de commande.

## Réglage du niveau du noir (master pedestal)

Le niveau du noir peut être réglé si plusieurs caméras sont utilisées en plus de l'appareil. S'adresser au revendeur pour qu'il effectue ce réglage.

(Utiliser un oscilloscope ou un moniteur de forme d'onde pour le réglage.)

Régler le niveau du noir en fonction des appareils et dispositifs utilisés.

### Exploitation à partir d'un panneau de commande

#### Utilisation d'un AW-RP150 ou AW-RP60

Pour en savoir plus, se reporter au mode d'emploi du panneau de commande.

### Exploitation à partir de la télécommande sans fil

#### 1. Appuyer sur la touche <IRIS MANU>.

Passer le diaphragme en mode manuel.

#### 2. Appuyer sur la touche <IRIS →>.

Le diaphragme de l'objectif se ferme.

#### 3. Appuyer sur la touche <▲> ou <▼> pour amener le curseur devant [Picture].

#### 4. Appuyer sur la touche <○>.

L'écran [Picture 2/8] apparaît.

```
*** Picture 2/8 ***
Chroma Level           0%
Chroma Phase           0
Master Pedestal        0
R Pedestal             0
G Pedestal             0
B Pedestal             0
Pedestal Offset        Off
Return
```

#### 5. Appuyer sur la touche <▲> ou <▼> pour amener le curseur devant [Master Pedestal].

```
*** Picture 2/8 ***
Chroma Level           0%
Chroma Phase           0
Master Pedestal        0
R Pedestal             0
G Pedestal             0
B Pedestal             0
Pedestal Offset        Off
Return
```

#### 6. Appuyer sur la touche <○> pour faire clignoter la valeur de [Master Pedestal].

#### 7. Appuyer sur la touche <▲> ou <▼> pour changer la valeur de [Master Pedestal], puis appuyer sur la touche <○> pour entrer la sélection.

Régler la valeur de telle sorte qu'elle corresponde au niveau du noir. Les valeurs de pedestal peuvent être réglées finement en utilisant les paramètres [R Pedestal], [G Pedestal] et [B Pedestal]. (→ page 55, page 136)

#### 8. Appuyer sur la touche <MENU> pendant 2 secondes.

Le menu de la caméra disparaît.

#### 9. Si nécessaire, appuyer sur la touche <IRIS AUTO> pour régler le diaphragme automatiquement.

# Réglage du genlock

Le réglage de genlock sert à aligner la phase au moyen d'une synchronisation externe (genlock) quand plusieurs caméras sont utilisées ou quand l'appareil doit être utilisé avec d'autres dispositifs. Cet appareil accepte les signaux de synchronisation externes BBS (Black Burst Sync) et Tri-Level. S'adresser au revendeur pour qu'il effectue ce réglage. (Utiliser un oscilloscope bicourbe pour le réglage.)

## Réglage de la phase horizontale

Observer les formes d'onde correspondant à l'entrée du signal de synchronisation externe (signal de synchronisation sur trois niveaux - tri-level) et à la sortie du signal vidéo sur l'oscilloscope bicourbe, et utiliser la télécommande sans fil ou le panneau de commande pour aligner la phase horizontale.

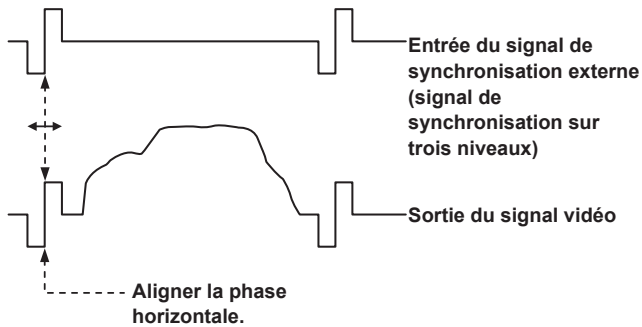

Exemple: Quand la phase de synchronisation sur trois niveaux est réglée

## Exploitation à partir de la télécommande sans fil

1. Suivre les instructions "Opérations de configuration de base" (→ page 49) pour afficher le Top Menu.
2. Appuyer sur la touche <▲> ou <▼> pour amener le curseur devant [System].

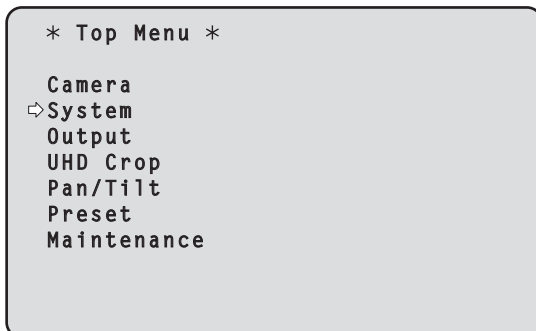

3. Appuyer sur la touche <○>.  
L'écran [System 1/4] s'affiche.

4. Appuyer sur la touche <▲> ou <▼> pour amener le curseur devant [Horizontal Phase], puis appuyer sur la touche <○>.

La valeur de [Horizontal Phase] se met à clignoter.

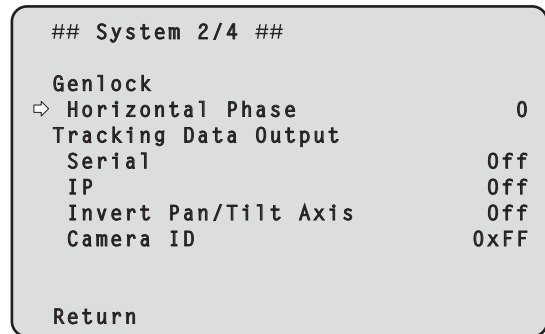

5. Appuyer sur la touche <▲> ou <▼> pour changer la valeur de [Horizontal Phase]. Ajuster la valeur de manière que la phase horizontale soit alignée, puis appuyer sur la touche <○>.

6. Appuyer sur la touche <MENU> pendant 2 secondes.  
Le menu de la caméra disparaît.

# Opérations de configuration de base

Les menus de la caméra sont affichés sur le moniteur quand des réglages de l'appareil doivent être sélectionnés.

Le moniteur est raccordé au connecteur de sortie de signal vidéo. Les opérations de base des menus de la caméra consistent à afficher des menus secondaires à partir des options du Top Menu, et à sélectionner des paramètres sur les menus secondaires. Certains menus secondaires ont des options permettant d'effectuer des réglages plus détaillés.

Les menus de la caméra sont actionnés à partir de la télécommande sans fil.

Le tableau ci-dessous décrit les opérations de base pour changer les réglages des options des menus de la caméra à partir de la télécommande sans fil.

## ■ Commandes de la télécommande sans fil

Utilisation du menu de la caméra	Télécommande sans fil
<b>Sélectionner la caméra à exploiter</b>	Appuyer sur la touche CAMERA <1>, <2>, <3>, ou <4>.
<b>Affichage du Top Menu</b>	Appuyer sur la touche <MENU> pendant 2 secondes.
<b>Sélection des options</b>	Appuyer sur les touches <▲>, <▼>, <◀> ou <▶>.
<b>Affichage des sous-menus</b>	Appuyer sur la touche <O>.
<b>Retour au menu précédent</b>	Placer le curseur sur [Return], puis appuyer sur la touche <O>.
<b>Modification des paramètres</b>	Placer le curseur sur l'élément que vous souhaitez modifier et appuyer sur la touche <O> pour faire clignoter la valeur du paramètre. Modifier la valeur à l'aide des touches <▲>, <▼>, <◀> ou <▶>, puis appuyer sur la touche <O> pour confirmer.
<b>Annulation des changements de paramètre</b>	Appuyer sur la touche <MENU> (maintenir enfoncée moins de 2 secondes) tandis que la valeur du paramètre clignote.
<b>Fin de l'utilisation du menu de la caméra</b>	Appuyer sur la touche <MENU> pendant 2 secondes.

### <REMARQUE>

- Lorsque le AW-RP150 ou AW-RP60 est raccordé, se reporter au mode d'emploi du panneau de commande.

## Exploitation à partir de la télécommande sans fil

- Appuyer sur la touche CAMERA <1>, <2>, <3> ou <4> pour sélectionner l'appareil devant être utilisé.**
- Appuyer sur la touche <MENU> pendant 2 secondes.**  
Le Top Menu apparaît.
- Appuyer sur la touche <▲> ou <▼> pour amener le curseur devant l'option à sélectionner.**  
Chaque pression sur la touche <▲> ou <▼> déplace le curseur. Le curseur peut être déplacé de la même manière à l'aide des touches <◀> et <▶>.
- Appuyer sur la touche <O>.**  
Le menu secondaire de l'option sélectionnée est affiché. (Certaines options des menus secondaires ont leur propre menu secondaire.)
- Appuyer sur la touche <▲> ou <▼> pour amener le curseur devant l'option à paramétrer.**  
Chaque pression sur la touche <▲> ou <▼> déplace le curseur. Le curseur peut être déplacé de la même manière à l'aide des touches <◀> et <▶>. Quand le curseur est sur la position [Return], appuyer sur la touche <O> pour revenir au menu précédent.
- Appuyer sur la touche <O>.**  
La valeur de l'option devant être réglée se met à clignoter.
- Appuyer sur la touche <▲> ou <▼> pour changer le paramètre.**  
Le paramètre peut être modifié de la même manière à l'aide des touches <◀> ou <▶>.
- Appuyer sur la touche <O>.**  
La valeur de l'option à régler est entrée, et elle cesse de clignoter.
- Quand le réglage est terminé, appuyer sur la touche <MENU> pendant environ 2 secondes.**  
Le menu de la caméra disparaît.

# Options des menus de la caméra

## Réglage des options des menus de la caméra

Les menus de la caméra sont affichés sur le moniteur quand des réglages de l'appareil doivent être sélectionnés.

Le moniteur est raccordé au connecteur 3G SDI OUT 2 <3G SDI OUT 2>.

Le menu de la caméra s'affiche uniquement à partir de <3G SDI OUT 2> dans les réglages d'usine, ce qui fait que les menus OSD ne s'affichent pas lors des sorties <12G SDI>, <3G SDI>, <OPTICAL>, et <HDMI>.

Pour produire les menus OSD via ces connecteurs de sortie, changer les paramètres de [OSD Mix] dans [Output 6/8].

Les opérations de base des menus de la caméra consistent à afficher des menus secondaires à partir des options du Top Menu, et à sélectionner des paramètres sur les menus secondaires.

Certains menus secondaires ont des options permettant d'effectuer des réglages plus détaillés.

Les symboles “\*” et “#” dans les titres des menus indiquent le niveau hiérarchique du menu actuellement affiché.

Par exemple, “\* Top Menu \*” indique le premier niveau hiérarchique, tandis que “\*\* Camera \*\*” et

“## System ##” indiquent que le second niveau hiérarchique est affiché.

Les options de menu accompagnées d'un astérisque “\*” indiquent que les données sont mémorisées scène par scène; les options de menu accompagnées d'un dièse “#” indiquent que les données sont mémorisées ensemble pour une caméra quelle que soit la scène.

Pour plus de détails sur les paramètres par défaut, voir “Tableau des options des menus de la caméra” (→ page 91).

### <REMARQUE>

- Pendant que le menu de la caméra est affiché, avec [Serial] ou [IP] de [Tracking Data Output] réglé sur [On], la production des données de suivi peut être retardée ou la valeur peut ne pas être mise à jour. (→ page 67)

## Écran du Top menu

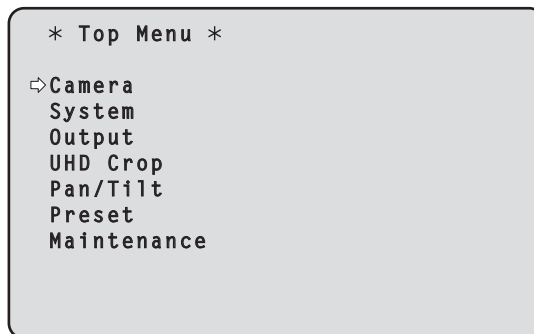

### Camera

Sélectionner ceci pour ouvrir le menu de caméra correspondant aux images de la caméra.

### System

Sélectionner ceci pour afficher le menu System qui sert à configurer le format du système de la caméra ou à régler la phase genlock (synchronisation externe) ou bien à établir les paramètres de l'image de sortie de la caméra.

### Output

Sélectionner ceci pour afficher le menu Output qui sert à régler la sortie vidéo/audio de la caméra, la sortie OSD, etc.

### UHD Crop

Permet d'afficher le menu de la fonction (fonction Crop) pour recadrer les images UHD(3840×2160).

### Pan/Tilt

Sélectionner ceci pour afficher le menu Pan/Tilt qui sert à plusieurs commandes panoramiques.

### Preset

Sélectionner ceci pour afficher le menu Preset qui sert à plusieurs commandes de lecture préréglées.

### Maintenance

Sélectionner ceci pour afficher le menu Maintenance qui sert à vérifier la version du micrologiciel de la caméra ou à initialiser ses paramètres.

### <REMARQUE>

- Le Top Menu ne possède pas de [Return].

## Écran Camera

Ce menu sert à régler l'image de la caméra.

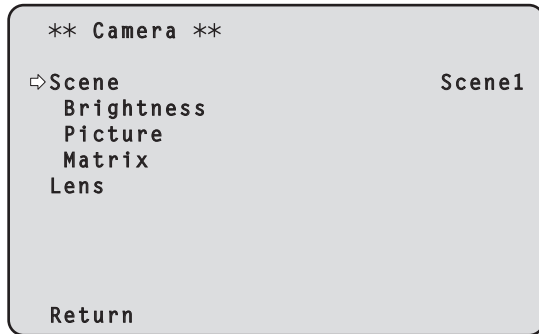

## Scene [Scene1, Scene2, Scene3, Scene4]

Le mode de prise de vues correspondant aux conditions de prise de vues est sélectionné ici.

Sélectionner le mode correspondant le mieux aux conditions de prise de vues et aux préférences de l'utilisateur.

Scene1	Modes vous permettant de définir manuellement des paramètres détaillés pour les diverses conditions de prise de vues et en fonction de vos préférences.
Scene2	
Scene3	
Scene4	

## Brightness

Cette option de menu affiche l'écran Brightness sur lequel la luminosité des images est réglée.

## Picture

Cette option de menu affiche l'écran Picture sur lequel la qualité de l'image est réglée.

## Matrix

Cette option de menu affiche l'écran Matrix sur lequel la matrice couleur est réglée.

## Lens

Cette option de menu affiche l'écran Lens pour effectuer les réglages de l'objectif.

## Return

Retour au niveau de menu précédent.

## Écran Brightness 1/2

Sélectionner cette option de menu pour régler la luminosité des images.

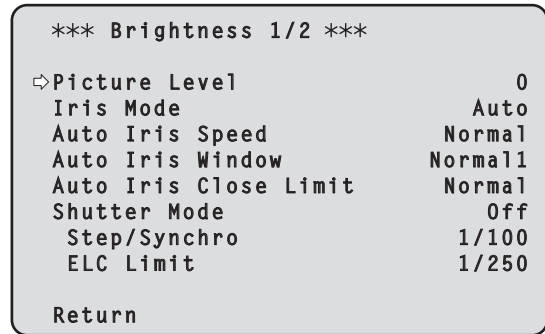

## Picture Level [-50 à +50]

Sélectionner cette option de menu pour régler le niveau de l'image cible avec compensation automatique de l'exposition.

Ce réglage prend effet si une des fonctions suivantes de compensation automatique de l'exposition a été réglée sur [Auto] ou [ELC].

- Quand [Iris Mode] est réglé sur [Auto]
- Quand [Shutter Mode] est réglé sur [ELC]
- Quand [Gain] est réglé sur [Auto]

## Iris Mode [Manual, Auto]

Cette option de menu sert à choisir si le diaphragme doit être réglé automatiquement ou manuellement.

Manual	Le diaphragme est réglé manuellement.
Auto	La compensation automatique de l'exposition est appliquée de manière que le niveau cible établi à [Picture Level] soit atteint.

## Auto Iris Speed [Slow, Normal, Fast]

Permet de régler la vitesse de contrôle de la fonction diaphragme auto.

Slow	Permet de contrôler le diaphragme à vitesse lente.
Normal	Permet de contrôler le diaphragme à vitesse normale.
Fast	Permet de contrôler le diaphragme à vitesse rapide.

## Auto Iris Window [Normal1, Normal2, Center, User]

Permet de sélectionner la fenêtre de détection (plage photométrique) du diaphragme auto.

Normal1	Fenêtre vers le centre de l'écran. (La zone est indiquée dans l'illustration ci-dessous)
Normal2	Fenêtre vers le bas de l'écran. (La zone est indiquée dans l'illustration ci-dessous)
Center	Fenêtre en pointillé au centre de l'écran. (La zone est indiquée dans l'illustration ci-dessous)
User	La fenêtre peut être précisée. La zone peut être définie à l'aide d'un navigateur Web. (→ page 108)

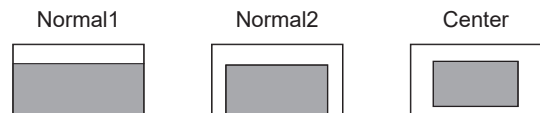

## &lt;REMARQUE&gt;

- [User] ne peut pas être sélectionné lorsque le [Zoom Mode] est [D.Zoom].
- Lorsque [Auto Iris Window] est sur [User] et que [Zoom Mode] est modifié pour [D.Zoom], le réglage de [Auto Iris Window] est forcé de changer pour [Normal1].

## Auto Iris Close Limit [Normal, F8, F7, F5.6]

Permet de régler la valeur limite du côté CLOSE dans le diaphragme auto.

Normal	Remonte à la position normale (aux alentours de F9).
F8	La limite est aux alentours de F8.
F7	La limite est aux alentours de F7.
F5.6	La limite est aux alentours de F5.6.

## Options des menus de la caméra (suite)

### Shutter Mode [Off, Step, Synchro, ELC]

Permet de sélectionner le mode d'obturation de la caméra.

Off	L'obturateur est réglé sur OFF.
Step	L'obturateur incrémental est sélectionné (les incréments peuvent être modifiés).
Synchro	L'obturateur synchro est sélectionné (le réglage peut être modifié en continu).
ELC	L'obturateur électronique est contrôlé et la quantité de lumière est réglée automatiquement.

#### Step/Synchro

Cette option sert à ajuster la vitesse d'obturation dans le mode sélectionné au paramètre [Shutter Mode].

Quand une vitesse d'obturation plus élevée est sélectionnée, les sujets rapides sont moins flous, mais les images deviennent plus sombres.

La vitesse d'obturation peut être choisie dans la liste ci-dessous.

	Quand [Step] est sélectionné à [Shutter Mode]	Quand [Synchro] est sélectionné à [Shutter Mode]
Mode 59.94p/59.94i	1/60, 1/100, 1/120, 1/250, 1/500, 1/1000, 1/2000, 1/4000, 1/8000, 1/10000	60,0 Hz à 7200 Hz
Mode 29.97p	1/30, 1/60, 1/100, 1/120, 1/250, 1/500, 1/1000, 1/2000, 1/4000, 1/8000, 1/10000	30,0 Hz à 7200 Hz
Mode 23.98p/24p	1/24, 1/48, 1/60, 1/100, 1/120, 1/250, 1/500, 1/1000, 1/2000, 1/4000, 1/8000, 1/10000	24,0 Hz à 7200 Hz
Mode 50p/50i	1/60, 1/100, 1/120, 1/250, 1/500, 1/1000, 1/2000, 1/4000, 1/8000, 1/10000	50,0 Hz à 7200 Hz
Mode 25p	1/25, 1/50, 1/60, 1/100, 1/120, 1/250, 1/500, 1/1000, 1/2000, 1/4000, 1/8000, 1/10000	25,0 Hz à 7200 Hz

#### <REMARQUE>

- Lorsque [Shutter Mode] est réglé sur [Off] en mode 29.97p, 23.98p/24p ou 25p, la vitesse d'obturation est définie à [1/50].

#### ELC Limit [1/100, 1/120, 1/250]

Permet de sélectionner le niveau d'obturation maximal lorsque ELC est activé.

#### Return

Retour au niveau de menu précédent.

## Écran Brightness 2/2

*** Brightness 2/2 ***	
⇨ Gain	0dB
Super Gain	Off
AGC Max Gain	18dB
Frame Mix	Off
ND Filter	Through
Day/Night	Day
Return	

#### Gain

[Quand [Super Gain] est réglé sur [Off]: Auto, -3dB à 36dB, Quand [Super Gain] est réglé sur [On]: Auto, -3dB à 42dB]

Le gain d'image est ajusté ici.

Dans les endroits trop obscurs, régler le gain vers le haut; inversement, dans les endroits trop lumineux, régler le gain vers le bas.

Si [Auto] est choisi, la quantité de lumière est réglée automatiquement.

Le bruit augmente quand le gain est augmenté.

#### Super Gain [Off, On]

Cette option permet de régler le mode super Gain (sensibilité accrue).

Off	Ne pas régler le mode super Gain.
On	Régler le mode super Gain.

#### AGC Max Gain [6dB, 12dB, 18dB]

Si [Auto] est sélectionné au paramètre [Gain], la quantité maximum d'augmentation de gain peut être définie.

#### Frame Mix [Off, 6dB, 12dB, 18dB, 24dB]

Sélectionner la quantité d'adjonction d'images (augmentation du gain grâce à la mémoire de capteur).

Son réglage prend effet si le réglage sélectionné à [Shutter Mode] est [Off].

Quand l'adjonction d'images est réalisée, le film apparaît comme s'il manquait quelques images.

Ceci ne peut être configuré lorsque le format est 2160/29.97p, 2160/23.98p, 2160/24p, 2160/25p, 1080/29.97p, 1080/23.98p, 1080/24p ou 1080/25p.

#### <REMARQUE>

- Sous un éclairage utilisant une lampe à décharge, comme une lampe fluorescente ou à vapeur de mercure, la luminosité peut varier de manière synchronisée, de même que les couleurs et des bandes horizontales peuvent apparaître et disparaître à l'image.

## Options des menus de la caméra (suite)

### ND Filter [Through, 1/4, 1/16, 1/64]

C'est ici qu'est paramétrée la transmittance du filtre à densité neutre (ND) intégré à l'objectif.

Le filtre est commuté quand le réglage est établi.

Through	Ne pas régler le filtre ND.
1/4	Régler la transmittance du filtre ND à 1/4.
1/16	Régler la transmittance du filtre ND à 1/16.
1/64	Régler la transmittance du filtre ND à 1/64.

### Day/Night

#### [Day, Night]

C'est ici que s'opère la commutation entre prise de vues standard et prise de vues nocturne (prise de vue avec éclairage infrarouge).

Day	Prise de vues standard (mode jour)
Night	Prise de vues nocturne (mode nuit)

Ceci ne peut pas être réglé lorsque [Color Setting] est sur [V-Log].

#### <REMARQUE>

- En mode nuit, la sortie vidéo s'effectue en noir et blanc. De plus, l'ouverture du diaphragme sera forcée.
- La balance de réglage des blancs n'est pas accessible en mode nuit.
- La commutation du filtre à densité neutre (ND) n'est pas possible en mode nuit.
- [Pedestal] ne peut pas être correctement effectué en mode nuit.

### Return

Retour au niveau de menu précédent.

## Écran Picture 1/8

*** Picture 1/8 ***	
⇨ White Balance Mode	AWB A
Color Temperature	3200K
R Gain	0
B Gain	0
Color TEMP. Setting	
AWB Gain Offset	Off
ATW Speed	Normal
ATW Target R	0
ATW Target B	0
Return	

### White Balance Mode [ATW, AWB A, AWB B, 3200K, 5600K, VAR]

C'est ici que l'on paramètre le mode de balance des blancs.

Sélectionner le mode quand la nature de la source lumineuse ou d'autres facteurs produisent des couleurs pas naturelles.

Si la couleur blanche servant de référence peut être reconnue, les sujets peuvent être filmés dans des couleurs naturelles.

ATW	Dans ce mode, la balance des blancs est compensée automatiquement, même si la source de lumière ou la température de couleur changent, grâce à un système de réglage automatique continu.
AWB A AWB B	Lorsque [AWB A] ou [AWB B] est sélectionné et que la balance des blancs est effectuée, les résultats du réglage sont stockés dans la mémoire sélectionnée. Lorsque [AWB A] ou [AWB B] est sélectionné par la suite, la balance des blancs sauvegardée dans la mémoire sélectionnée peut être rappelée.
3200K	C'est le mode de balance des blancs idéal quand la source de lumière est un éclairage à halogène à 3200 K.
5600K	C'est le mode de balance des blancs idéal quand la source de lumière est un éclairage fluorescent ou la lumière du soleil à 5600 K.
VAR	Vous pouvez définir une température de couleur comprise entre 2000K et 15000K.

#### Color Temperature [2000K à 15000K]

Vous pouvez définir une température de couleur comprise entre 2000K et 15000K.

Son réglage prend effet si le réglage sélectionné à [White Balance Mode] est [VAR].

#### R Gain [-200 à +200]

Cette option permet de régler le gain R.

Son réglage prend effet si le réglage sélectionné à [White Balance Mode] est [AWB A], [AWB B] ou [VAR].

#### B Gain [-200 à +200]

Cette option permet de régler le gain B.

Son réglage prend effet si le réglage sélectionné à [White Balance Mode] est [AWB A], [AWB B] ou [VAR].

#### Color TEMP. Setting

Ceci permet d'ouvrir l'écran de réglage avancé lorsque le [White Balance Mode] est [AWB A] ou [AWB B]. (→ page 54)

#### AWB Gain Offset [Off, On]

Lorsque la balance des blancs automatique est effectuée en réglant [White Balance Mode] sur [AWB A] ou [AWB B], régler les valeurs de gain du canal R et du canal B.

Off	Règle la valeur de [R Gain] et [B Gain] sur [0].
On	Conserve la valeur définie dans [R Gain] et [B Gain].

## Options des menus de la caméra (suite)

### ATW Speed [Normal, Slow, Fast]

Cette option permet de définir la vitesse de commande de la fonction ATW.

Normal	Suivi à vitesse normale.
Slow	Suivi à une vitesse plus lente que [Normal].
Fast	Suivi à une vitesse plus rapide que [Normal].

Cette option est activée uniquement lorsque [White Balance Mode] est réglé sur [ATW].

### ATW Target R [-10 à +10]

Permet d'effectuer les réglages de la sortie du canal R lors de la convergence avec la balance des blancs par suivi automatique. Cette option est activée uniquement lorsque [White Balance Mode] est réglé sur [ATW].

### ATW Target B [-10 à +10]

Permet d'effectuer les réglages de la sortie du canal B lors de la convergence avec la balance des blancs par suivi automatique. Cette option est activée uniquement lorsque [White Balance Mode] est réglé sur [ATW].

### Return

Retour au niveau de menu précédent.

## Écran Color TEMP. Setting

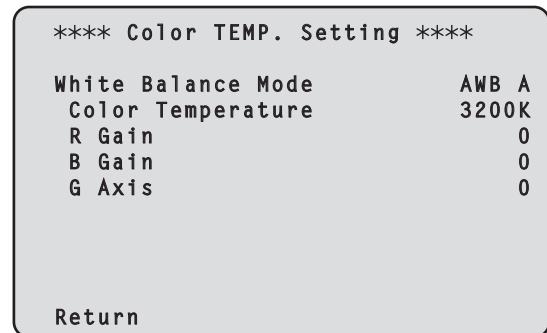

### White Balance Mode [ATW, AWB A, AWB B, 3200K, 5600K, VAR]

Ceci permet d'afficher les valeurs du [White Balance Mode] sur l'écran [Picture 1/8].

#### <REMARQUE>

- Cet élément permet uniquement d'afficher la valeur du paramètre. Il n'est pas possible de changer la valeur du paramètre ici. Pour changer la valeur du paramètre, aller dans le [White Balance Mode] sur l'écran [Picture 1/8].

### Color Temperature [2000K à 15000K]

Ceci permet d'afficher la température de la couleur lorsque le [White Balance Mode] est [AWB A] ou [AWB B].

Faire varier la balance de sortie Rch et Bch permet de faire varier la température de la couleur.

Faire varier [R Gain] et [B Gain] dans [Color TEMP. Setting] permet également d'activer le réglage de la température de la couleur.

Son réglage prend effet si le réglage sélectionné à [White Balance Mode] est [AWB A] ou [AWB B].

### R Gain [-400 à +400]

Ceci permet d'activer les réglages R Gain lorsque le [White Balance Mode] est [AWB A] ou [AWB B].

Faire varier la sortie Rch permet de faire varier les couleurs sur l'axe Rch.

Son réglage prend effet si le réglage sélectionné à [White Balance Mode] est [AWB A] ou [AWB B].

### B Gain [-400 à +400]

Ceci permet d'activer les réglages B Gain lorsque le [White Balance Mode] est [AWB A] ou [AWB B].

Faire varier la sortie Bch permet de faire varier les couleurs sur l'axe Bch.

Son réglage prend effet si le réglage sélectionné à [White Balance Mode] est [AWB A] ou [AWB B].

### G Axis [-400 à +400]

Ceci permet d'activer les réglages G Axis lorsque le [White Balance Mode] est [AWB A] ou [AWB B].

Faire varier la sortie Rch et Bch permet de faire varier les couleurs sur l'axe G.

Son réglage prend effet si le réglage sélectionné à [White Balance Mode] est [AWB A] ou [AWB B].

### Return

Retour au niveau de menu précédent.

## Écran Picture 2/8

*** Picture 2/8 ***	
⇨ Chroma Level	0%
Chroma Phase	0
Master Pedestal	0
R Pedestal	0
G Pedestal	0
B Pedestal	0
Pedestal Offset	Off
Return	

**Chroma Level [Off, -99% à 99%]**

C'est ici que l'on règle l'intensité de couleur (niveau de chroma) des images.

Ceci ne peut pas être réglé lorsque [Color Setting] est sur [V-Log].

**Chroma Phase [-31 à +31]**

Permet d'effectuer des réglages fins de la teinte des couleurs des images.

Ceci ne peut pas être réglé lorsque [Color Setting] est sur [V-Log].

**Master Pedestal [-200 à +200]**

Cette option sert à régler le niveau du noir (réglage du pedestal). Ces parties deviennent plus sombres si un paramètre négatif est sélectionné, et inversement, elles deviennent plus claires si un paramètre positif est sélectionné.

Ceci ne peut pas être réglé lorsque [Color Setting] est sur [V-Log].

Tous les éléments Master Pedestal suivants ne peuvent pas non plus être définis lorsque [Color Setting] est sur [V-Log].

**R Pedestal [-100 à +100]**

Cette option permet de régler le pedestal R.

**G Pedestal [-100 à +100]**

Cette option permet de régler le pedestal G.

**B Pedestal [-100 à +100]**

Cette option permet de régler le pedestal B.

**Pedestal Offset [Off, On]**

Permet de régler le niveau de pedestal des canaux R, G et B lorsque la balance automatique des noirs a été réglée.

Off	Règle le niveau de pedestal sur [0] pour [R Pedestal], [G Pedestal] et [B Pedestal].
On	Conserve les valeurs définies pour [R Pedestal], [G Pedestal] et [B Pedestal].

**Return**

Retour au niveau de menu précédent.

## Écran Picture 3/8

*** Picture 3/8 ***	
⇨ Detail	On
Master Detail	0
Detail Coring	15
V Detail Level	0
Detail Frequency	0
Level Depend.	0
Knee Aperture Level	2
Detail Gain(+)	0
Detail Gain(-)	0
Return	

**Detail [Off, On]**

Active/désactive le réglage du contour (netteté des images) des images.

Ceci ne peut pas être réglé lorsque [Color Setting] est sur [V-Log].

Tous les éléments Detail suivants ne peuvent pas non plus être définis lorsque [Color Setting] est sur [V-Log].

**Master Detail [-31 à +31]**

Cette option permet d'ajuster le niveau de correction des contours (maitre).

Elle est activée uniquement lorsque [Detail] est réglé sur [On].

**Detail Coring [0 à 60]**

Permet de définir le niveau du signal (parasite sonore compris) pour que l'effet de détail ne fonctionne pas.

Elle est activée uniquement lorsque [Detail] est réglé sur [On].

**V Detail Level [-7 à +7]**

Permet de régler le niveau de correction du contour dans le sens vertical.

Elle est activée uniquement lorsque [Detail] est réglé sur [On].

**Detail Frequency [-7 à +7]**

Permet de régler la fréquence d'accentuation du détail.

-7: Basse fréquence  
à  
+7: Haute fréquence

Quand une fréquence élevée est sélectionnée, un effet de détail est ajouté à des sujets qui ont une définition plus élevée.

Elle est activée uniquement lorsque [Detail] est réglé sur [On].

**Level Depend. [-7 à +7]**

Lorsque les détails des signaux lumineux sont mis en valeur, le détail des parties sombres est compressé.

Plus le réglage [Level Depend.] est grand, plus le détail des parties lumineuses est compressé.

Elle est activée uniquement lorsque [Detail] est réglé sur [On].

**Knee Aperture Level [0 à 5]**

Permet de régler le niveau de détail des parties très lumineuses.

Elle est activée uniquement lorsque [Detail] est réglé sur [On].

**Detail Gain(+) [-31 à +31]**

Permet de régler le niveau de détail de la direction plus (vers le plus lumineux).

Elle est activée uniquement lorsque [Detail] est réglé sur [On].

**Detail Gain(-) [-31 à +31]**

Permet de régler le niveau de détail de la direction moins (vers le plus sombre).

Elle est activée uniquement lorsque [Detail] est réglé sur [On].

**Return**

Retour au niveau de menu précédent.

## Écran Picture 4/8

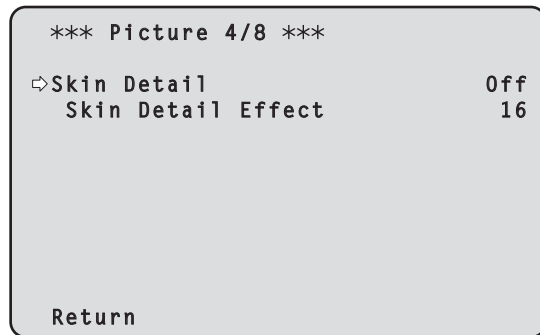
**Skin Detail [Off, On]**

Cette fonction adoucit la peau et reproduit une plus belle image. Elle est activée uniquement lorsque [Detail] est réglé sur [On]. Ceci ne peut pas être réglé lorsque [Color Setting] est sur [V-Log]. Tous les éléments Skin Detail suivants ne peuvent pas non plus être définis lorsque [Color Setting] est sur [V-Log].

**Skin Detail Effect [0 à 31]**

Plus la valeur est grande, plus la peau des sujets humains apparaît douce. Ceci est activé uniquement lorsque [Detail] est réglé sur [On] et [Skin Detail] sur [On].

**Return**

Retour au niveau de menu précédent.

## Écran Picture 5/8

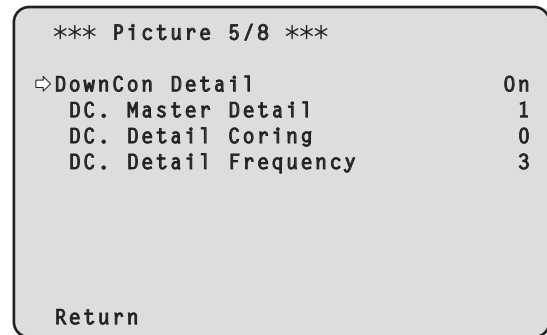
**DownCon Detail [Off, On]**

Permet d'activer/désactiver le réglage du contour (netteté des images) des images 4K converties en HD. Ceci est activé lorsque [Format] est l'un des suivants.

- 2160/59.94p, 2160/29.97p, 2160/23.98p, 2160/24p, 2160/50p, 2160/25p

Ceci ne peut pas être réglé lorsque [Color Setting] est sur [V-Log]. Tous les éléments DownCon Detail suivants ne peuvent pas non plus être définis lorsque [Color Setting] est sur [V-Log].

**DC. Master Detail [1 à 3]**

Permet de régler le niveau de correction du contour (maître) des images 4K converties en HD.

Ceci est activé lorsque [Format] est l'un des suivants.

- 2160/59.94p, 2160/29.97p, 2160/23.98p, 2160/24p, 2160/50p, 2160/25p

Elle est activée uniquement lorsque [DownCon Detail] est réglé sur [On].

**DC. Detail Coring [0 à 7]**

Permet de définir le niveau du signal (parasite sonore compris) qui rend l'effet de détail inopérant pour les images 4K converties en HD. Ceci est activé lorsque [Format] est l'un des suivants.

- 2160/59.94p, 2160/29.97p, 2160/23.98p, 2160/24p, 2160/50p, 2160/25p

Elle est activée uniquement lorsque [DownCon Detail] est réglé sur [On].

**DC. Detail Frequency [1 à 3]**

Permet de régler la fréquence d'accentuation du détail des images 4K converties en HD.

- 1 : Basse fréquence  
à  
3 : Haute fréquence

Quand une fréquence élevée est sélectionnée, un effet de détail est ajouté à des sujets qui ont une définition plus élevée.

Ceci est activé lorsque [Format] est l'un des suivants.

- 2160/59.94p, 2160/29.97p, 2160/23.98p, 2160/24p, 2160/50p, 2160/25p

Elle est activée uniquement lorsque [DownCon Detail] est réglé sur [On].

**Return**

Retour au niveau de menu précédent.

## Écran Picture 6/8

*** Picture 6/8 ***	
↪ Gamma Mode	HD
Gamma	0.45
F-REC Dynamic Level	500%
F-REC Black STR. Level	0%
V-REC Knee Slope	150%
V-REC Knee Point	30%
Black Gamma	0
Black Gamma Range	1
DRS	Off
Return	

## Gamma Mode

[HD, FILMLIKE1, FILMLIKE2, FILMLIKE3, FILM REC, VIDEO REC]

Cette option permet de sélectionner le type de courbe gamma.

HD	Gamma caractéristique pour la vidéo HD (haute définition).
FILMLIKE1	Capacité de reproduire de meilleurs dégradés dans les zones fortement éclairées que le gamma HD.
FILMLIKE2	Capacité de reproduire de meilleurs dégradés dans les zones fortement éclairées que [FILMLIKE1].
FILMLIKE3	Capacité de reproduire de meilleurs dégradés dans les zones fortement éclairées que [FILMLIKE2].
FILM REC	Caractéristique gamma pour un film cinéma.
VIDEO REC	Caractéristique gamma pour une vidéo cinéma.

Ceci ne peut pas être réglé lorsque [Color Setting] est sur [V-Log].  
Tous les éléments Gamma Mode suivants ne peuvent pas non plus être définis lorsque [Color Setting] est sur [V-Log].

## Gamma [0.30 à 0.75]

Cette option permet de régler le niveau de correction de gamma. Définir des valeurs plus basses adoucit la pente de la courbe gamma pour les zones de faible luminosité et introduit un contraste plus marqué.

Des valeurs plus grandes obtiennent un dégradé étendu pour les zones sombres et produisent des images plus claires. La courbe gamma des zones à basse luminosité sera plus raide et le contraste plus doux.

Ceci ne peut pas être réglé lorsque [HDR] est sur [On].

Ceci ne peut pas être réglé lorsque [Color Setting] est sur [V-Log].

## F-REC Dynamic Level [200%, 300%, 400%, 500%, 600%]

Permet de régler la plage dynamique.

Ceci est activé uniquement lorsque [Gamma Mode] est réglé sur [FILM REC].

## F-REC Black STR. Level [0% à 30%]

Permet d'étendre le noir.

Ceci est activé uniquement lorsque [Gamma Mode] est réglé sur [FILM REC].

## V-REC Knee Slope [150%, 200%, 250%, 300%, 350%, 400%, 450%, 500%]

Cette option permet de régler la pente du coude.

Ceci est activé uniquement lorsque [Gamma Mode] est réglé sur [VIDEO REC].

## V-REC Knee Point [30% à 107%]

Permet de régler la position d'inflexion (knee point).

Ceci est activé uniquement lorsque [Gamma Mode] est réglé sur [VIDEO REC].

## &lt;REMARQUE&gt;

- Active le réglage du [Knee Mode] lorsque [FILM REC] ou [VIDEO REC] doit être utilisé.

## Black Gamma [-8 à +8]

Permet de régler la courbe gamma des zones sombres.

-8 à -1	Permet de compresser les parties noires.
1 à 8	Permet d'étendre les parties noires.

## Black Gamma Range [1 à 3]

Permet de régler le niveau maximum de compression/extension.

1	Environ 20%
2	Environ 30%
3	Environ 40%

## DRS [Off, Low, Mid, High]

Cette option permet de régler la fonction de plage dynamique étendue (DRS) effectuant des corrections lorsqu'une vidéo présentant un contraste élevé entre zones très éclairées et sombres est affichée. Vous pouvez sélectionner un niveau d'effet parmi [Low], [Mid] et [High].

Ceci ne peut pas être réglé lorsque [HDR] est sur [On].

Ceci ne peut pas être réglé lorsque [Color Setting] est sur [V-Log].

## Return

Retour au niveau de menu précédent.

## Écran Picture 7/8

*** Picture 7/8 ***	
⇨ Knee Mode	Auto
Auto Knee Response	4
Knee Point	93.0%
Knee Slope	99
HLG Knee	Off
HLG Knee Point	55%
HLG Knee Slope	10
Return	

**Knee Mode [Off, Auto, Manual]**

Cette option permet de régler le mode de fonctionnement de la compression de dégradé (coude).

Off	Désactiver la fonction coude.
Auto	Activer la fonction coude et déterminer automatiquement le point d'inflexion ainsi que la pente.
Manual	Activer la fonction coude et définir manuellement le point d'inflexion ainsi que la pente.

Ceci ne peut pas être réglé lorsque [HDR] est sur [On].  
Ceci ne peut pas être réglé lorsque [Color Setting] est sur [V-Log].  
Tous les éléments Knee Mode suivants ne peuvent pas non plus être définis lorsque [Color Setting] est sur [V-Log].

**Auto Knee Response [1 à 8]**

Permet de régler la vitesse de la réponse du coude auto (auto knee). Plus la vitesse de réponse augmente, plus la valeur de réglage est basse. Ceci ne peut pas être réglé lorsque [HDR] est sur [On]. Ceci ne peut pas être réglé lorsque [Color Setting] est sur [V-Log].

**Knee Point [70.0% à 107.0%]**

Cette option permet de définir la position du niveau de compression (point d'inflexion) pour les signaux vidéo à haute luminosité. Elle est activée uniquement lorsque [Knee Mode] est réglé sur [Manual].

Ceci ne peut pas être réglé lorsque [HDR] est sur [On].  
Ceci ne peut pas être réglé lorsque [Color Setting] est sur [V-Log].

**Knee Slope [0 à 99]**

Cette option permet de régler la pente du coude. Elle est activée uniquement lorsque [Knee Mode] est réglé sur [Manual]. Ceci ne peut pas être réglé lorsque [HDR] est sur [On]. Ceci ne peut pas être réglé lorsque [Color Setting] est sur [V-Log].

**<REMARQUE>**

- Quand [DRS] est activé, le réglage du coude est désactivé.

**HLG Knee [Off, On]**

Permet d'activer ou de désactiver le fonctionnement Knee (compression des blancs) HLG. Elle est activée uniquement lorsque [HDR] est réglé sur [On]. Ceci ne peut pas être réglé lorsque [Color Setting] est sur [V-Log]. Tous les éléments HLG Knee suivants ne peuvent pas non plus être définis lorsque [Color Setting] est sur [V-Log].

**HLG Knee Point [55% à 100%]**

Permet de régler le point Knee (position d'inflexion) HLG. Ceci est activé uniquement lorsque [HDR] est sur [On] et [HLG Knee] également sur [On]. Ceci ne peut pas être réglé lorsque [Color Setting] est sur [V-Log].

**HLG Knee Slope [0 à 100]**

Permet de régler la pente Knee (compression des blancs) HLG. Ceci est activé uniquement lorsque [HDR] est sur [On] et [HLG Knee] également sur [On]. Ceci ne peut pas être réglé lorsque [Color Setting] est sur [V-Log].

**Return**

Retour au niveau de menu précédent.

## Écran Picture 8/8

*** Picture 8/8 ***	
⇨ White Clip	On
White Clip Level	109%
DNR	Low
Return	

**White Clip [Off, On]**

Cette option active/désactive la fonction white clip. Ceci ne peut pas être réglé lorsque [HDR] est sur [On]. Ceci ne peut pas être réglé lorsque [Color Setting] est sur [V-Log]. Tous les éléments White Clip suivants ne peuvent pas non plus être définis lorsque [Color Setting] est sur [V-Log].

**White Clip Level [90% à 109%]**

Cette option permet de paramétrer le niveau de white clip. Elle est activée uniquement lorsque [White Clip] est réglé sur [On]. Ceci ne peut pas être réglé lorsque [HDR] est sur [On]. Ceci ne peut pas être réglé lorsque [Color Setting] est sur [V-Log].

**<REMARQUE>**

- Lorsque [Knee Mode] est réglé sur [Auto] et que la valeur de [White Clip Level] est modifiée, la valeur du coude est également modifiée.

**DNR [Off, Low, High]**

Cette option permet de définir le niveau de réduction du bruit numérique afin de pouvoir sortir des images lumineuses, claires et sans bruit, même la nuit et dans des conditions de faible éclairage. Sélectionner [Low] ou [High] pour éliminer le bruit. Néanmoins, un décalage d'image peut se produire.

**Return**

Retour au niveau de menu précédent.

Écran Matrix 1/5

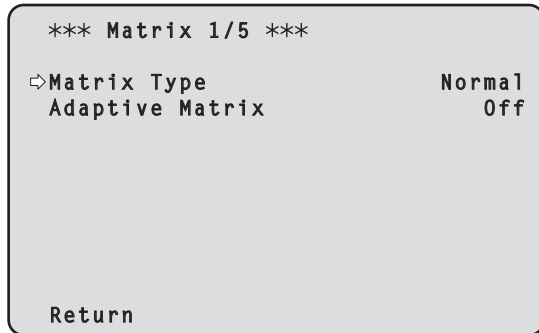

Écran Matrix 2/5

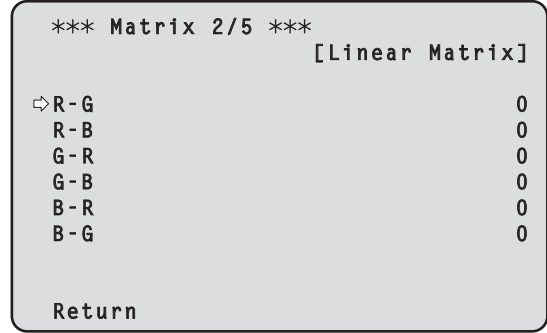

**Matrix Type [Normal, EBU, NTSC, User]**

Sélection du type de matrice de couleur.

Normal	Cette option sert à charger les données matricielles des couleurs préréglées et à compenser la saturation et la phase de couleur.
EBU	
NTSC	
User	Sur l'écran [Matrix 2/5], la valeur de [Linear Matrix] peut être réglée par l'utilisateur. Sur l'écran [Matrix 3/5], l'écran [Matrix 4/5] ou l'écran [Matrix 5/5], la valeur de [Color Correction] peut être réglée par l'utilisateur.

Ceci ne peut pas être réglé lorsque [Color Setting] est sur [V-Log].

**Adaptive Matrix [Off, On]**

Désactiver/activer la fonction qui supprime la matrice linéaire pour correspondre aux conditions de la prise de vue.

Ceci ne peut pas être réglé lorsque [Color Setting] est sur [V-Log].

**Return**

Retour au niveau de menu précédent.

**Linear Matrix**

Cette option peut être réglée si [User] a été sélectionné au paramètre [Matrix Type].

R-G	Régler la couleur sur un plage allant de -63 à +63 dans le sens de chaque axe.
R-B	
G-R	
G-B	
B-R	
B-G	

Ceci ne peut pas être réglé lorsque [Color Setting] est sur [V-Log].

**Return**

Retour au niveau de menu précédent.

## Écran Matrix 3/5

```

*** Matrix 3/5 ***
      [Color Correction 1/3]

      Saturation      Phase
B_Mg  ⇨              0          0
Mg                    0          0
Mg_R                    0          0
Mg_R_R                 0          0
R                      0          0
R_R_YI                 0          0

Return

```

**Color Correction 1/3**

Cette option peut être réglée si [User] a été sélectionné au paramètre [Matrix Type].

Régler la saturation et la teinte.

Ceci ne peut pas être réglé lorsque [Color Setting] est sur [V-Log].

Tous les éléments Color Correction suivants ne peuvent pas non plus être définis lorsque [Color Setting] est sur [V-Log].

**Saturation [-63 à +63]**

Régler la saturation pour chaque couleur.

**Phase [-63 à +63]**

Régler la teinte de chaque couleur.

B_Mg	Couleur entre bleu et magenta
Mg	Magenta
Mg_R	Couleur entre magenta et rouge
Mg_R_R	Couleur comportant une proportion d'1/3 de magenta par rapport au rouge
R	Rouge
R_R_YI	Couleur comportant une proportion d'3/1 de rouge par rapport au jaune

**Return**

Retour au niveau de menu précédent.

## Écran Matrix 4/5

```

*** Matrix 4/5 ***
      [Color Correction 2/3]

      Saturation      Phase
R_YI  ⇨              0          0
R_YI_YI  0          0
YI                    0          0
YI_YI_G              0          0
YI_G                  0          0
G                    0          0

Return

```

**Color Correction 2/3**

Cette option peut être réglée si [User] a été sélectionné au paramètre [Matrix Type].

Régler la saturation et la teinte.

Ceci ne peut pas être réglé lorsque [Color Setting] est sur [V-Log].

Tous les éléments Color Correction suivants ne peuvent pas non plus être définis lorsque [Color Setting] est sur [V-Log].

**Saturation [-63 à +63]**

Régler la saturation pour chaque couleur.

**Phase [-63 à +63]**

Régler la teinte de chaque couleur.

R_YI	Couleur entre rouge et jaune
R_YI_YI	Couleur comportant une proportion d'1/3 de rouge par rapport au jaune
YI	Jaune
YI_YI_G	Couleur comportant une proportion de 3/1 de jaune par rapport au vert
YI_G	Couleur entre jaune et vert
G	Vert

**Return**

Retour au niveau de menu précédent.

## Écran Matrix 5/5

```

*** Matrix 5/5 ***
      [Color Correction 3/3]

      Saturation      Phase
G_Cy  ⇨      0      0
Cy      0      0
Cy_B   0      0
B      0      0

Return

```

**Color Correction 3/3**

Cette option peut être réglée si [User] a été sélectionné au paramètre [Matrix Type].

Régler la saturation et la teinte.

Ceci ne peut pas être réglé lorsque [Color Setting] est sur [V-Log].

Tous les éléments Color Correction suivants ne peuvent pas non plus être définis lorsque [Color Setting] est sur [V-Log].

**Saturation [-63 à +63]**

Régler la saturation pour chaque couleur.

**Phase [-63 à +63]**

Régler la teinte de chaque couleur.

G_Cy	Couleur entre vert et cyan
Cy	Cyan
Cy_B	Couleur entre cyan et bleu
B	Bleu

**Return**

Retour au niveau de menu précédent.

## Écran Lens

```

### Lens ###

⇨ Focus Mode      Auto
Crop AF          Off
Face Detect AF   Off
Target Marker    Off
Lost State Timeout 5s
Zoom Mode        Opt.Zoom
Max Digital Zoom x10
Digital Extender Off
O.I.S. Mode      Off
Return

```

**Focus Mode [Manual, Auto]**

Cette option permet de sélectionner les modes automatique ou manuel de la fonction de réglage de la mise au point.

Manual	Régler la mise au point manuellement.
Auto	Régler toujours la mise au point de façon automatique.

**Crop AF [Off, On]**

Permet de sélectionner Marche/Arrêt pour la fonction de réglage de la mise au point sur les images présentes à l'intérieur du Crop frame dans [Crop Out] de [UHD Crop].

Off	Permet de régler automatiquement la mise au point pour correspondre au sujet qui apparaît sur l'image entière et non à l'intérieur du Crop frame.
On	Permet de régler automatiquement la mise au point pour correspondre au sujet qui apparaît à l'intérieur du Crop frame indiqué dans [Crop Out] de [UHD Crop].

**<REMARQUE>**

- Ceci est activé uniquement lorsque [Crop Mode] est sur [Crop(1080)] ou [Crop(720)].
- Si le coefficient indiqué avec [Crop Zoom Ratio] est élevé, la caméra peut faire la mise au point sur un sujet en-dehors du Crop frame.
- Ceci ne peut pas être défini lorsque [Face Detect AF] est sur [On].

**Face Detect AF [Off, On]**

Active ou désactive (Off/On) la fonction de réglage de la mise au point dans la zone où les visages sont détectés automatiquement.

Off	Permet de régler automatiquement la mise au point en fonction du sujet qui apparaît sur l'image entière.
On	Permet de régler automatiquement la mise au point dans la zone où des visages sont détectés automatiquement.

**<REMARQUE>**

- Ceci ne peut pas être défini lorsque [Focus Mode] est sur [Manual].
- Ceci ne peut pas être défini lorsque [Crop AF] est sur [On].
- Même si cet élément est réglé sur [On], lorsque les visages ne peuvent pas être détectés automatiquement, la mise au point s'effectue normalement dans la zone de mise au point automatique (la partie centrale de l'image dans son ensemble). Si l'état passe d'une situation où des visages étaient détectés automatiquement à une situation où ils ne le sont plus, la mise au point se comporte selon le réglage [Lost State Timeout].

**Target Marker [Off, On]**

Détermine s'il faut activer ou désactiver (Off/On) l'affichage du cadre autour des visages détectés automatiquement.

Le cadre des visages peut uniquement être affiché sur les images émises depuis le connecteur 3G SDI2 ou le connecteur LAN, et lorsque [OSD Mix] est réglé sur [On] pour ce connecteur.

Off	Le cadre des visages détectés automatiquement n'est pas affiché.
On	Affiche le cadre des visages détectés automatiquement.

**<REMARQUE>**

- Ceci ne peut pas être défini lorsque [Face Detect AF] est sur [Off].
- Même si cet élément est réglé sur [On], le cadre des visages ne s'affiche pas si aucun visage n'a été détecté automatiquement.

## Options des menus de la caméra (suite)

### Lost State Timeout [3s à 30s, Unlimited]

Définit le temps nécessaire avant le retour à la zone normale de mise au point automatique (la partie centrale de l'image dans son ensemble) lorsque l'état passe d'une détection automatique des visages à une impossibilité de détection.

3s à 30s	La mise au point revient à la zone normale de mise au point automatique (la partie centrale de l'image dans son ensemble) une fois que le temps indiqué ici (3 à 30 secondes) est écoulé.
Unlimited	La mise au point ne revient pas à la zone normale de mise au point automatique, mais continue de s'effectuer dans la zone proche de l'endroit où se trouvaient les derniers visages détectés.

#### <REMARQUE>

- Ceci ne peut pas être défini lorsque [Face Detect AF] est sur [Off].
- Si l'état passe d'une situation où les visages ne peuvent pas être détectés (fonctionnement dans la zone normale de mise au point automatique) à une situation où ils peuvent l'être, la mise au point bascule immédiatement à proximité de la zone où les visages ont été détectés.

### Zoom Mode [Opt.Zoom, i.Zoom, D.Zoom]

Permet de régler le taux de grossissement maximum du zoom.

Opt.Zoom	Permet d'utiliser uniquement le zoom optique. Il est possible d'effectuer un zoom optique jusqu'à 20x.
i.Zoom	Permet d'activer la fonction i.Zoom. Lorsque cette fonction est activée, le zoom numérique est utilisé tout en réduisant la dégradation de l'image. <b>Lorsque [Format] sur l'écran [System 1/4] est 2160/59.94p, 2160/29.97p, 2160/50p, 2160/25p, 2160/24p, 2160/23.98p</b> Il est possible de zoomer jusqu'à 24x en combinant le zoom optique et le zoom numérique. • Lorsque [Format] sur l'écran [System 1/4] est sur un autre paramètre, il est possible de zoomer jusqu'à 32x en combinant le zoom optique et le zoom numérique.
D.Zoom	Activer la fonction zoom numérique. Un agrandissement plus grand du zoom produira des images moins nettes.

#### <REMARQUE>

- Lorsque [Auto Iris Window] est sur [User] et que [Zoom Mode] est modifié pour [D.Zoom], le réglage de [Auto Iris Window] est forcé de changer pour [Normal1].

### Max Digital Zoom

[x2, x3, x4, x5, x6, x7, x8, x9, x10]

Cette option permet de définir l'agrandissement maximal du zoom numérique. Elle est activée uniquement lorsque [Zoom Mode] est réglé sur [D.Zoom].

#### <REMARQUE>

- Un agrandissement plus grand du zoom produira des images moins nettes.

### Digital Extender [Off, x1.4, x2.0]

Permet d'effectuer les réglages de la fonction du multiplicateur numérique.

Off	Cette option désactive la fonction du multiplicateur numérique.
x1.4	Le zoom numérique est fixé à 1,4x.
x2.0	Le zoom numérique est fixé à 2,0x.

Elle est activée uniquement lorsque [Zoom Mode] est réglé sur [Opt.Zoom].

### O.I.S. Mode

[Off, O.I.S.(STABLE), O.I.S.(PAN/TILT)]

Permet de sélectionner le mode de stabilisation optique de l'image (O.I.S.).

Off	Désactive la fonction de stabilisation optique de l'image (O.I.S.).
O.I.S. (STABLE)	Active la fonction de stabilisation optique de l'image (O.I.S.). À utiliser avec une scène de prise de vue fixe panoramique/inclinaison.
O.I.S. (PAN/TILT)	Active la fonction de stabilisation optique de l'image (O.I.S.). À utiliser avec une scène pour augmenter l'effet de stabilisation de l'image durant la prise de vue lors de l'utilisation de la commande panoramique/inclinaison.

#### <REMARQUE>

- En mode [O.I.S.(STABLE)], le niveau de correction de la fonction de stabilisation optique de l'image (O.I.S.) est réduit lors de l'utilisation des commandes du panoramique horizontal/vertical pour diminuer la convergence qui résulte de ces actions.
- En mode [O.I.S.(PAN/TILT)], comme il est important d'augmenter l'effet de stabilisation de l'image lors de l'utilisation des commandes panoramique/inclinaison, la convergence qui résulte de ces actions peut être une source de préoccupation dans certaines scènes. Utiliser [O.I.S.(STABLE)] avec les scènes où la convergence résultant de la stabilisation de l'image doit être restreinte.

### Return

Retour au niveau de menu précédent.

## Écran System 1/4

```
## System 1/4 ##
⇨ Frequency          59.94Hz
Format               2160/59.94p
UHD Crop             Off
Crop Zoom            Off
Shooting Mode        Normal
Color Setting         Normal
HDR                  Off
Gamut                 Normal

Return
```

### Frequency [59.94Hz, 50Hz, 24Hz, 23.98Hz]

Cette option permet de commuter la fréquence d'image complète.

- Pour en savoir plus sur la manière de changer la fréquence, se reporter à "Changement de la fréquence" (→ page 66).

### Format

**Pour [59.94Hz]**

2160/59.94p, 2160/29.97p, 1080/59.94p, 1080/59.94i, 1080/29.97p, 720/59.94p

**Pour [50Hz]**

2160/50p, 2160/25p, 1080/50p, 1080/50i, 1080/25p, 720/50p

**Pour [24Hz]**

2160/24p, 1080/24p

**Pour [23.98Hz]**

2160/23.98p, 1080/23.98p

#### <REMARQUE>

- La diffusion s'arrête lors de la modification du format du système.
- Pour en savoir plus sur la manière de changer le format, se reporter à "Changement du format" (→ page 66).

## Options des menus de la caméra (suite)

### UHD Crop [Off, Crop(1080), Crop(720)]

Permet de régler la fonction Crop qui permet de recadrer les images UHD(3840×2160).

Off	Disable the Crop function.
Crop(1080)	<p>Permet de recadrer la zone indiquée des images UHD(3840×2160) et produit des images 1920×1080. Les images sont recadrées dans les tailles suivantes.</p> <ul style="list-style-type: none"> <li>Lorsque [Crop Zoom] est sur [Off] Recadre avec un angle de vue de 1920×1080 pour produire une taille de 1920×1080.</li> <li>Lorsque [Crop Zoom] est sur [On] Recadre la zone en fonction de la valeur indiquée dans [Crop Zoom Ratio] sur l'écran [UHD Crop] et produit des images recadrées à la taille de 1920×1080. (→ page 75)</li> </ul> <p>Ceci est activé lorsque [Format] est l'un des suivants. 2160/59.94p, 2160/29.97p 2160/50p, 2160/25p 2160/24p, 2160/23.98p</p>
Crop(720)	<p>Permet de recadrer la zone indiquée des images UHD(3840×2160) et produit des images 1280×720. Les images sont recadrées dans les tailles suivantes.</p> <ul style="list-style-type: none"> <li>Lorsque [Crop Zoom] est sur [Off] Recadre avec un angle de vue de 1920×1080 pour produire une taille de 1280×720.</li> <li>Lorsque [Crop Zoom] est sur [ON] Recadre la zone en fonction de la valeur indiquée dans [Crop Zoom Ratio] sur l'écran [UHD Crop] et produit des images recadrées à la taille de 1280×720. (→ page 75)</li> </ul> <p>Ceci est activé lorsque [Format] est l'un des suivants. 2160/59.94p, 2160/50p</p>

#### <REMARQUE>

- When [UHD Crop] is changed, IP video transmission is temporarily stopped.
- Lorsque [UHD Crop] passe de [Off] à [Crop(1080)], le [Format] de chacun des connecteurs 12G SDI OUT, 3G SDI OUT et HDMI change en FHD (1920×1080).
- Lorsque [UHD Crop] passe de [Off] à [Crop(720)], le [Format] de chacun des connecteurs 12G SDI OUT, 3G SDI OUT et HDMI change en HD (1280×720).
- Lorsque [UHD Crop] passe de [Crop(1080)] ou [Crop(720)] à [Off], le [Format] de [Output] de chacun des connecteurs 12G SDI OUT et HDMI ne repasse pas en UHD (3840×2160).
- Lorsque [UHD Crop] est sur [Crop(1080)] ou sur [Crop(720)], les valeurs suivantes ne peuvent pas être définies dans [Streaming mode].  
H.264(UHD), U.265(UHD), JPEG(UHD), RTMP(UHD), SRT(H.264 UHD), SRT(H.265 UHD)  
(→ page 121)
- Lorsque H.264(UHD), U.265(UHD), JPEG(UHD), RTMP(UHD), SRT(H.264 UHD) ou SRT(H.265 UHD) est sélectionné dans [Streaming mode] et que [UHD Crop] est commuté sur [Crop(1080)] ou [Crop(720)], le paramètre [Streaming mode] change pour [H.264].
- Lorsque [UHD Crop] est sur [Crop(1080)] ou sur [Crop(720)], le [Zoom Mode] est désactivé et fonctionne comme [Opt.Zoom].

### Crop Zoom [Off, On]

Permet de définir si les images UHD(3840×2160) devraient être recadrées en utilisant le zoom numérique.

Off	<p>Les images sont recadrées dans les tailles suivantes.</p> <ul style="list-style-type: none"> <li>Lorsque [UHD Crop] est sur (1080) 1920×1080</li> <li>Lorsque [UHD Crop] est sur (720) 1280×720</li> </ul>
On	<p>Active le changement de la taille du recadrage dans la plage suivante, en utilisant le zoom numérique.</p> <p>1097×617 (Lorsque [Crop Zoom Ratio] sur l'écran [UHD Crop] est réglé sur 350.00%) }</p> <p>3200×1800 (Lorsque [Crop Zoom Ratio] sur l'écran [UHD Crop] est réglé sur 120.00%) (→ page 75)</p> <ul style="list-style-type: none"> <li>Lorsque [Crop Zoom] est réglé sur [On], la qualité de l'image est plus granuleuse que lorsqu'il est sur [Off].</li> </ul>

Ceci est activé uniquement lorsque [UHD Crop] est réglé sur [Crop(1080)] ou [Crop(720)].

### Shooting Mode [Normal, High Sens.]

Permet de sélectionner le mode de prise de vues en fonction de l'environnement ambiant.

Normal	Sélectionner pour faire des prises de vues dans un endroit où le niveau de luminosité est normal.
High Sens.	Sélectionner pour des prises de vues à haute sensibilité. (Adapté aux prises de vue dans un environnement sombre)

### Color Setting [Normal, V-Log]

Définissez la couleur (gamma et gamut) pour le système dans son ensemble.

Normal	Ce paramètre permet des réglages détaillés de la qualité de l'image sur la caméra.
V-Log	Définissez une courbe gamma qui fournit des tons et une large plage de latitude (plage d'exposition).

#### <REMARQUE>

- Les fonctions pour régler la qualité de l'image sont limités lorsque [Color Setting] est sur [V-Log]. Un étalonnage sera nécessaire après la prise de vue.

### HDR [Off, On]

Permet d'activer/désactiver le mode HDR.

#### <REMARQUE>

- Ceci ne peut pas être réglé lorsque [Color Setting] est sur [V-Log].

### Gamut [Normal, Wide\_G2]

Permet de définir la gamme de couleur.

Normal	Gamme de couleurs équivalente BT.709.
Wide_G2	Gamme de couleurs équivalente BT.2020.

#### <REMARQUE>

- Ceci ne peut pas être réglé lorsque [HDR] est sur [On].

### Return

Retour au niveau de menu précédent.

## Écran System 2/4

```

## System 2/4 ##
↵ Genlock
  Horizontal Phase          0
  Tracking Data Output
  Serial                    Off
  IP                        Off
  Invert Pan/Tilt Axis     Off
  Camera ID                 0xFF

Return

```

**Genlock**

Cette option est sélectionnée pour effectuer les réglages de phase.

**Horizontal Phase [-206 à +49]**

Cette option sert à régler la phase horizontale pendant le verrouillage de synchronisation (genlock).

**Tracking Data Output**

Paramètres de production des données de suivi à utiliser dans un système de studio virtuel ou ailleurs. (→ page 67)

**Serial [Off, On]**

Permet de régler la fonction [On] ou [Off] pour la production des données de suivi, telles que Pan/Tilt/Zoom ou d'autres informations provenant du port série (RS-422), synchronisés avec le signal Genlock. (→ page 67)

**<REMARQUE>**

- La connexion série de la télécommande (AW-RP150 ou AW-RP60, etc.) ne peut pas être effectuée si [Serial] est déjà sur [On].
- Dans les cas suivants, la production des données de suivi peut être retardée ou la valeur peut ne pas être mise à jour.
  - Pendant l'aperçu du menu OSD
  - Lors du rappel de la valeur préréglée pendant un rappel préréglé en cours
  - Lors de l'exécution AWB/ABB
  - Lorsque l'entrée d'un signal tally rouge ou vert a été modifiée entre Arrêt et Marche
  - Lors de la suppression d'une mémoire préréglée
  - Lorsqu'une image produite est inversée (de haut en bas ou gauche-droite)
    - Après le changement de [Scene]
    - Après le changement de [Iris Mode]
    - Après le changement de [Super Gain]
    - Après le changement de [White Balance Mode]
    - Après le changement de chaque élément de [Color TEMP. Setting]
    - Après le changement de [Gamma Mode]
    - Après le changement de [Matrix Type]
    - Après le changement de [Focus Mode]
    - Après le changement de [Zoom Mode]
    - Après le changement de [Max Digital Zoom]
    - Après le changement de [Digital Extender]
    - Après le changement entre [Fan1] et [Fan2]
    - Après le changement de [OSD Mix]
    - Après le changement de [Tally]
    - Après le déplacement du contour de recadrage de [UHD Crop]
    - Après le changement de [Install Position]
    - Après le changement de [Preset Speed Unit]
    - Lors de l'exécution de [Initialize] de [Maintenance]

**IP [Off, On]**

Permet de régler la fonction de sortie UDP sur [On] ou [Off] pour la production des données de suivi, telles que Pan/Tilt/Zoom ou d'autres informations provenant de la sortie IP, synchronisés avec le signal Genlock. (→ page 68)

**<REMARQUE>**

- Lorsque [IP] est sur [On], la transmission de la vidéo via IP peut être retardée ou la vidéo peut subir une perte d'image. Nous conseillons de régler [IP] sur [Off] pour éviter le retard ou la perte d'image causés par la transmission vidéo via IP.
- Dans les cas suivants, la production des données de suivi peut être retardée ou la valeur peut ne pas être mise à jour.
  - Lors de l'exécution d'une transmission vidéo via IP (M-JPEG/H.264/H.265/RTMP/RTMPS/NDI/NDI|HX/SRT)
  - Lors de l'ouverture d'un écran web (écran du direct [Live] ou l'écran de configuration web [Setup])
  - Pendant l'aperçu du menu OSD
  - Lors du rappel de la valeur préréglée pendant un rappel préréglé en cours
  - Lors de l'exécution AWB/ABB
  - Lorsque l'entrée d'un signal tally rouge ou vert a été modifiée entre Arrêt et Marche
  - Lors de la suppression d'une mémoire préréglée
  - Lorsqu'une image produite est inversée (de haut en bas ou gauche-droite)
    - Après le changement de [Scene]
    - Après le changement de [Iris Mode]
    - Après le changement de [Super Gain]
    - Après le changement de [White Balance Mode]
    - Après le changement de chaque élément de [Color TEMP. Setting]
    - Après le changement de [Gamma Mode]
    - Après le changement de [Matrix Type]
    - Après le changement de [Focus Mode]
    - Après le changement de [Zoom Mode]
    - Après le changement de [Max Digital Zoom]
    - Après le changement de [Digital Extender]
    - Après le changement entre [Fan1] et [Fan2]
    - Après le changement de [OSD Mix]
    - Après le changement de [Tally]
    - Après le déplacement du contour de recadrage de [UHD Crop]
    - Après le changement de [Install Position]
    - Après le changement de [Preset Speed Unit]
    - Lors de l'exécution de [Initialize] de [Maintenance]

**Invert Pan/Tilt Axis [Off, On]**

Permet de définir si inverser les données panoramique/inclinaison pour la sortie dans les données de suivi.

Off	Les données panoramique/inclinaison ne sont pas inversées.
On	Les données panoramique/inclinaison sont inversées pour la sortie.

**Camera ID [0x00 à 0xFF]**

Permet de définir l'ID de la caméra pour les données de suivi.

**Return**

Retour au niveau de menu précédent.

## Écran System 3/4

## System 3/4 ##	
↪ Wireless Control	Enable
Wireless ID	CAM1
Fan1	High
Fan2	High
Return	

**Wireless Control [Enable, Disable]**

Les opérations pilotées depuis la télécommande sans fil sont réglées ici sur [Enable] ou [Disable].

**Wireless ID [CAM1, CAM2, CAM3, CAM4]**

Définir l'ID de la caméra distante (CAM1 à CAM4).

Les options [CAM1] à [CAM4] de ce paramètre correspondent aux touches CAMERA <1> à <4> de la télécommande sans fil.

**<REMARQUE>**

- Lorsque la mise en marche s'effectue depuis la Veille avec la télécommande sans fil, les commandes effectuées depuis cette dernière sont possibles indépendamment de la valeur de ce réglage.
- Cet élément n'est pas immédiatement répercuté lorsque le paramètre est modifié. Il est répercuté lorsque l'appareil est réglé sur le mode veille et qu'il est mis sur ON avec un dispositif externe autre que la télécommande sans fil.
- Ce paramètre n'est pas répercuté lorsque l'appareil est mis sur ON avec cet élément réglé sur [Disable]. Il est répercuté lorsque l'appareil est réglé sur le mode veille et qu'il est mis sur ON avec un dispositif externe autre que la télécommande sans fil.

**Fan1 [Auto, Low, Mid, High]**

Permet de définir l'action du ventilateur près de l'objectif.

Auto	Active le contrôle automatique du ventilateur.
Low	Permet d'actionner le ventilateur à vitesse lente.
Mid	Permet d'actionner le ventilateur à vitesse moyenne.
High	Permet d'actionner le ventilateur à vitesse rapide.

**<REMARQUE>**

- Même si ceci est réglé sur [Low], [Mid], ou [High], le ventilateur peut être forcé à s'arrêter si la température est basse.
- Même si ceci est réglé sur [Low] ou [Mid], le ventilateur peut être forcé à tourner sur [High] si la température est élevée.

**Fan2 [Auto, Low, Mid, High]**

Permet de définir l'action du ventilateur près de la tête panoramique.

Auto	Active le contrôle automatique du ventilateur.
Low	Permet d'actionner le ventilateur à vitesse lente.
Mid	Permet d'actionner le ventilateur à vitesse moyenne.
High	Permet d'actionner le ventilateur à vitesse rapide.

**<REMARQUE>**

- Même si ceci est réglé sur [Low], [Mid], ou [High], le ventilateur peut être forcé à s'arrêter si la température est basse.
- Même si ceci est réglé sur [Low] ou [Mid], le ventilateur peut être forcé à tourner sur [High] si la température est élevée.

**Return**

Retour au niveau de menu précédent.

## Écran System 4/4

## System 4/4 ##	
↪ Auto Tracking Mode	Off
Angle	Off
Target Marker	Off
Tracking Status	Not Tracking
Tracking Start	Execute
Tracking Stop	Execute
Tracking Auto Start	Enable
Home Position	Preset1
Return	

**Auto Tracking Mode [Off, On]**

Permet de définir le mode du suivi automatique.

La détection des personnes démarre lorsque ceci est réglé sur [On] et l'affichage du cadre ainsi que le suivi en fonction des menus suivants démarre.

**Angle [Off, Full Body, Upper Body]**

Permet de préciser l'angle de vue durant le suivi.

OFF	Conserve l'angle de vue en cours.
Full Body	Règle un angle de vue qui montre le plus souvent le corps entier de la cible du suivi.
Upper Body	Règle un angle de vue qui montre le torse et la partie supérieure de la cible du suivi.

**Target Marker [Off, On]**

Permet de sélectionner l'affichage du cadre.

Lorsque [Target Marker] est sur [On], le cadre de suivi s'affiche via le connecteur 3G SDI OUT 2.

**Tracking Status [Not Tracking, Tracking, Lost]**

Permet d'afficher l'état du suivi automatique.

Not Tracking	Le suivi n'a pas démarré.
Tracking	Le suivi est en cours.
Lost	Impossible de détecter de cible. Le suivi démarre si une cible est acquise.

**Tracking Start [Execute]**

Permet de démarrer le suivi.

**Tracking Stop [Execute]**

Permet d'arrêter le suivi.

**Tracking Auto Start [Disable, Enable]**

Permet de définir s'il faut lancer le suivi immédiatement après le démarrage, etc.

Si [Tracking Auto Start] est sur [Enable], lorsque le [Auto Tracking Mode] est réglé sur [On] ou si le [Auto Tracking Mode] est sur [On] et que la caméra est démarrée, le suivi se lance immédiatement.

**Home Position [Preset1, Preset2, Preset3, None, Wide]**

Permet de définir un comportement lorsque la cible du suivi est perdue.

Preset1 à 3	Lorsque le temps indiqué s'est écoulé après la perte de la cible du suivi, la caméra revient sur une position pré-réglée définie.
None	La position de la caméra ne change pas après la perte de la cible du suivi.
Wide	Après la perte de la cible du suivi, seul le grossissement du zoom est baissé au minimum, sans changement de la position panoramique/inclinaison de la caméra.

Le suivi redémarre si la cible du suivi est détectée durant l'une des actions ci-dessus.

**Return**

Retour au niveau de menu précédent.

### ■ Changement de la fréquence

Lorsque la fréquence actuelle est modifiée sur l'écran [System 1/4], l'écran de confirmation avant le changement de fréquence s'affiche.

#### Écran de confirmation avant le changement de fréquence

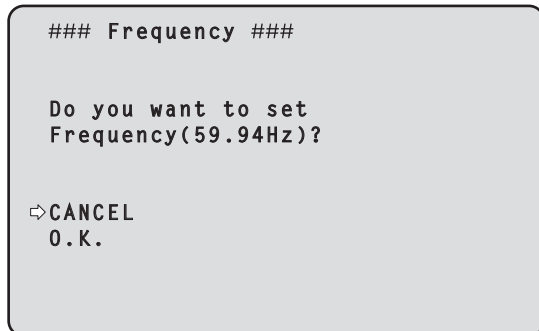

- La fréquence à régler est affichée entre les parenthèses de l'écran.
- Lorsque vous déplacez le curseur sur [O.K.] sur l'écran de confirmation avant le changement de fréquence et confirmez, l'écran de confirmation après le changement de fréquence apparaît.

#### <REMARQUE>

- Lorsque vous utilisez un moniteur ne prenant pas en charge les fréquences 59.94Hz/50Hz/24Hz/23.98Hz, il est possible que les images ne s'affichent pas après le changement de fréquence. Avant de changer la fréquence, vérifiez que votre moniteur prend en charge cette fréquence.
- Lorsque la fréquence est modifiée, l'appareil redémarre.

### ■ Changement du format

Lorsque le format actuel doit être modifié sur l'écran [System 1/4], l'écran de confirmation avant le changement de format s'affiche.

#### Écran de confirmation avant le changement de format

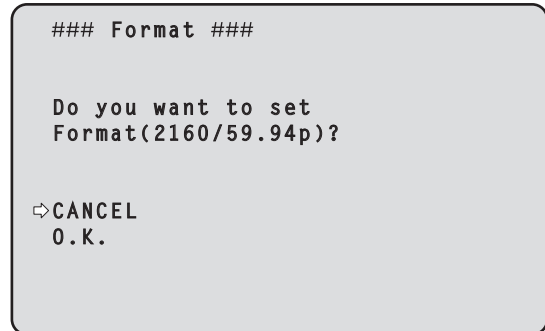

- Le format choisi est indiqué entre parenthèses sur l'écran.
- Lorsque vous déplacez le curseur sur [O.K.] sur l'écran de confirmation avant le changement de format et confirmez, l'écran de confirmation après le changement de format apparaît.

#### Écran de confirmation après le changement de format

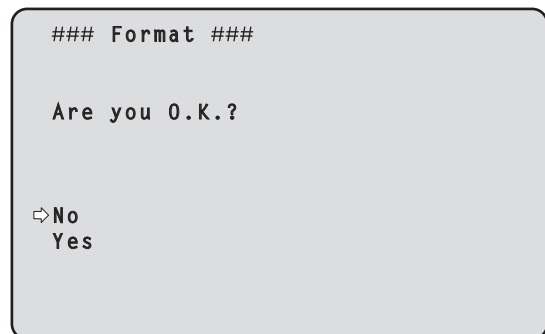

- Si vous placez le curseur sur [Yes] et confirmez, l'affichage revient à l'écran [System 1/4] au format après changement.
- Si vous placez le curseur sur [No] et confirmez, l'affichage revient à l'écran [System 1/4] au format avant changement. La même situation se produit si aucune opération n'est effectuée dans les 10 secondes.
- Lorsque Format est modifié, la transmission vidéo IP s'arrête.
- Lorsque Format est modifié, le Format de chaque sortie (12G SDI/ OPTICAL, 3G SDI 1, 3G SDI 2, HDMI) est réinitialisé sur sa valeur prédéfinie.

### ■ Production des données de suivi

Lorsque [Serial] ou [IP] de [Tracking Data Output] sur l'écran [System 2/4] est réglé sur [On], permet de produire des données de suivi pour Pan/Tilt/Zoom ou d'autres informations à associer à un système de studio virtuel ou autre via le port série (RS-422) ou la sortie IP.

#### ● Port série (RS-422)

- Lorsque [Serial] de [Tracking Data Output] sur l'écran [System 2/4] est réglé sur [On], les données de suivi pour Pan/Tilt/Zoom ou d'autres informations sont synchronisées avec le signal Genlock et reproduites via le port série (RS-422).
- Les données de suivi sont produites en mode flux dans un format conforme au protocole free-d. Le type de message est uniquement de Type D1 (données de la position/orientation de la caméra).

### Données stockées avancées

Cet appareil stocke et transmet les données suivantes conformément à la structure de paquets spécifiée dans le Type D1 du protocole free-d.

#### Camera ID

Il est possible de choisir un ID situé entre 00h et FFh.

#### Camera Pan Angle

Stocke l'angle panoramique (Pan) de l'appareil (-175° à +175°) dans le format fourni par le protocole free-d.

#### Camera Tilt Angle

Stocke l'angle oblique (Tilt) de l'appareil (-30° à +210°) dans le format fourni par le protocole free-d.

#### <REMARQUE>

- La plage de l'angle est limitée entre -90° et +90° dans le protocole free-d. Cependant cet appareil peut stocker des angles plus grands que +90° (jusqu'à +210°).

#### Camera Roll Angle

Stocke l'angle de rotation (0° ou 180°) correspondant à l'état de retournement (de haut en bas ou gauche-droite) de l'appareil avec le format fourni par le protocole free-d.

Stocke un angle de 180° en étant retourné (de haut en bas ou gauche-droite) (dépassant l'angle spécifié lorsque [Smart Picture Flip] est sur [On]), et stocke 0° autrement que dans cet état.

#### Camera X-Position

Stocke toujours 000000h.

#### Camera Y-Position

Stocke toujours 000000h.

#### Camera Height (Z-Position)

Stocke toujours 000000h.

#### Camera Zoom

Stocke le grossissement du zoom optique de cet appareil entre 000555h (WIDE) et 000FFFh (TELE).

#### <REMARQUE>

- Le grossissement du zoom numérique n'est pas stocké.

#### Camera Focus

Stocke la valeur de la position de la mise au point de cet appareil entre 000555h (NEAR) et 000FFFh (FAR).

#### Spare / User Defined (16bits)

Stocke la valeur de la position du diaphragme de cet appareil entre 0555h (CLOSE) et 0FFFh (OPEN).

#### Checksum

Stocke la valeur de la somme de contrôle fournie par le protocole free-d.

#### <REMARQUE>

- La connexion série de la télécommande (AW-RP150 ou AW-RP60, etc.) ne peut pas être effectuée si [Serial] est déjà sur [On].
- Dans les cas suivants, la production des données de suivi peut être retardée ou la valeur peut ne pas être mise à jour.
  - Pendant l'aperçu du menu OSD
  - Lors du rappel de la valeur préréglée pendant un rappel préréglé en cours
  - Lors de l'exécution AWB/ABB
  - Lorsque l'entrée d'un signal tally rouge ou vert a été modifiée entre Arrêt et Marche
  - Lors de la suppression d'une mémoire préréglée
  - Lorsqu'une image produite est inversée (de haut en bas ou gauche-droite)
  - Après le changement de [Scene]
  - Après le changement de [Iris Mode]
  - Après le changement de [Super Gain]
  - Après le changement de [White Balance Mode]
  - Après le changement de chaque élément de [Color TEMP. Setting]
  - Après le changement de [Gamma Mode]
  - Après le changement de [Matrix Type]
  - Après le changement de [Focus Mode]
  - Après le changement de [Zoom Mode]
  - Après le changement de [Max Digital Zoom]
  - Après le changement de [Digital Extender]
  - Après le changement entre [Fan1] et [Fan2]
  - Après le changement de [OSD Mix]
  - Après le changement de [Tally]
  - Après le déplacement du contour de recadrage de [UHD Crop]
  - Après le changement de [Install Position]
  - Après le changement de [Preset Speed Unit]
  - Lors de l'exécution de [Initialize] de [Maintenance]

### ● Sortie IP

- Lorsque [IP] de [Tracking Data Output] sur l'écran [System 2/4] est réglé sur [On], les données de suivi Pan/Tilt/Zoom ou d'autres informations sont synchronisées avec le signal Genlock et reproduisent les paquets UDP via IP.
- Permet de produire simultanément vers quatre clients (adresses IP) spécifiés dans l'écran Web désignée (→ page 149).
- Les données de suivi sont produites dans un format conforme au protocole free-d. La spécification de sortie (mode, type de commande, données stockées avancées) de cet appareil est équivalente à la sortie série (RS-422).

### <REMARQUE>

- Lors du transfert vers plus d'un client, la synchronisation de la transmission du paquet UDP vers le deuxième client et le client suivant sera toujours retardée par rapport au signal Genlock.  
(Un retard d'environ 200 à 300 µs se produira pour chaque client. La latence augmentera en fonction de l'état du système ou du réseau de cet appareil.)
- Lorsque [IP] est sur [On], la transmission de la vidéo via IP peut être retardée ou la vidéo peut subir une perte d'image.  
Nous conseillons de régler [IP] sur [Off] pour éviter le retard ou la perte d'image causés par la transmission vidéo via IP.
- Dans les cas suivants, la production des données de suivi peut être retardée ou la valeur peut ne pas être mise à jour.
  - Lors de l'exécution d'une transmission vidéo via IP (M-JPEG/H.264/H.265/RTMP/RTMPS/NDI/NDI|HX/SRT)
  - Lors de l'ouverture d'un écran web (écran du direct [Live] ou l'écran de configuration web [Setup])
  - Pendant l'aperçu du menu OSD
  - Lors du rappel de la valeur préréglée pendant un rappel préréglé en cours
  - Lors de l'exécution AWB/ABB
  - Lorsque l'entrée d'un signal tally rouge ou vert a été modifiée entre Arrêt et Marche
  - Lors de la suppression d'une mémoire préréglée
  - Lorsqu'une image produite est inversée (de haut en bas ou gauche-droite)
  - Après le changement de [Scene]
  - Après le changement de [Iris Mode]
  - Après le changement de [Super Gain]
  - Après le changement de [White Balance Mode]
  - Après le changement de chaque élément de [Color TEMP. Setting]
  - Après le changement de [Gamma Mode]
  - Après le changement de [Matrix Type]
  - Après le changement de [Focus Mode]
  - Après le changement de [Zoom Mode]
  - Après le changement de [Max Digital Zoom]
  - Après le changement de [Digital Extender]
  - Après le changement entre [Fan1] et [Fan2]
  - Après le changement de [OSD Mix]
  - Après le changement de [Tally]
  - Après le déplacement du contour de recadrage de [UHD Crop]
  - Après le changement de [Install Position]
  - Après le changement de [Preset Speed Unit]
  - Lors de l'exécution de [Initialize] de [Maintenance]

## Écran Output 1/8

## Output 1/8 ##	
⇨ 12G SDI/OPTICAL	
Format	2160/59.94p
HDR Output Select	HDR(2020)
V-Log Output Select	V-Log
3G SDI Out	LevelA
Return	

## 12G SDI/OPTICAL

Permet d'effectuer les réglages de sortie du connecteur 12G SDI OUT et SFP.

## Format

Permet de régler le format de sortie.

Les réglages de format suivants sont possibles en fonction du paramètre de [Format] sur l'écran [System 1/4].

Frequency	System Format	Format (12G SDI/OPTICAL)
59.94Hz	2160/59.94p	2160/59.94p 1080/59.94p*1
	2160/29.97p	2160/29.97p 1080/29.97p
	1080/59.94p	1080/59.94p
	1080/59.94i	1080/59.94i
	1080/29.97p	1080/29.97p
	720/59.94p	720/59.94p
50Hz	2160/50p	2160/50p 1080/50p*2
	2160/25p	2160/25p 1080/25p
	1080/50p	1080/50p
	1080/50i	1080/50i
	1080/25p	1080/25p
	720/50p	720/50p
24Hz	2160/24p	2160/24p 1080/24p
	1080/24p	1080/24p
23.98Hz	2160/23.98p	2160/23.98p 1080/23.98p
	1080/23.98p	1080/23.98p

\*1 Lorsque [UHD Crop] est sur [Crop(720)], la sortie est en 720/59.94p.

\*2 Lorsque [UHD Crop] est sur [Crop(720)], la sortie est en 720/50p.

## HDR Output Select [SDR, HDR(2020), HDR(709)]

Affiche la sortie du signal lorsque [HDR] est sur [ON].

SDR	Sortie SDR
HDR(2020)	Sortie HDR (BT.2020 gamme de couleurs équivalente)
HDR(709)	Sortie HDR (BT.709 gamme de couleurs équivalente)

## &lt;REMARQUE&gt;

- Ce menu est un simple affichage, ce qui fait que les réglages ne peuvent pas être modifiés.

## V-Log Output Select [V-Log, V-709]

Affiche la sortie du signal lorsque [Color Setting] est sur [V-Log].

V-Log	Sortie avec une courbe gamma ayant une large plage de tons et de latitude (plage d'exposition).
V-709	Converti pour la sortie en images adaptées à la prévisualisation.

## &lt;REMARQUE&gt;

- Ce menu est un simple affichage, ce qui fait que les réglages ne peuvent pas être modifiés.

## 3G SDI Out [LevelA, LevelB]

Lorsque [Format] (12G SDI/OPTICAL) est sur [1080/59.94p] ou [1080/50p], sélectionner le format pour la sortie des signaux 3G SDI.

LevelA	Format de niveau A
LevelB	Format de niveau B

## &lt;REMARQUE&gt;

- [3G SDI Out] ne peut pas être modifié si [Format] (12G SDI/OPTICAL) est sur un autre paramètre que [1080/59.94p] ou [1080/50p].

## Return

Retour au niveau de menu précédent.

## Écran Output 2/8

## Output 2/8 ##	
↪ 3G SDI1	
Format	1080/59.94p
HDR Output Select	HDR(2020)
V-Log Output Select	V-Log
3G SDI Out	LevelA
Return	

## 3G SDI1

Permet d'effectuer les réglages de sortie du connecteur 3G SDI OUT 1.

## Format

Permet de régler le format de sortie.

Les réglages de format suivants sont possibles en fonction du paramètre de [Format] sur l'écran [System 1/4].

Frequency	System Format	Format (3G SDI)
59.94Hz	2160/59.94p	1080/59.94p* <sup>1</sup> 1080/59.94i* <sup>1</sup>
	2160/29.97p	1080/29.97p
	1080/59.94p	1080/59.94p 1080/59.94i
	1080/59.94i	1080/59.94i
	1080/29.97p	1080/29.97p
	720/59.94p	720/59.94p
50Hz	2160/50p	1080/50p* <sup>2</sup> 1080/50i* <sup>2</sup>
	2160/25p	1080/25p
	1080/50p	1080/50p 1080/50i
	1080/50i	1080/50i
	1080/25p	1080/25p
	720/50p	720/50p
24Hz	2160/24p	1080/24p
	1080/24p	1080/24p
23.98Hz	2160/23.98p	1080/23.98p
	1080/23.98p	1080/23.98p

\*<sup>1</sup> Lorsque [UHD Crop] est sur [Crop(720)], la sortie est en 720/59.94p.

\*<sup>2</sup> Lorsque [UHD Crop] est sur [Crop(720)], la sortie est en 720/50p.

## HDR Output Select [SDR, HDR(2020), HDR(709)]

Permet de sélectionner le signal à sortir lorsque [HDR] est sur [On].

SDR	Sortie SDR
HDR(2020)	Sortie HDR (BT.2020 gamme de couleurs équivalente)
HDR(709)	Sortie HDR (BT.709 gamme de couleurs équivalente)

## &lt;REMARQUE&gt;

- Ceci est activé uniquement lorsque [HDR] est sur [On] et [Color Setting] est sur [Normal]. (→ page 63)
- Lorsque [Gamut] est sur [Normal], [HDR(2020)] ne peut pas être sélectionné.
- Lorsque [Gamut] est sur [Wide\_G2], [HDR(709)] ne peut pas être sélectionné.

## V-Log Output Select [V-Log, V-709]

Permet de sélectionner le signal à sortir lorsque [Color Setting] est sur [V-Log].

V-Log	Sortie avec une courbe gamma ayant une large plage de tons et de latitude (plage d'exposition).
V-709	Converti pour la sortie en images adaptées à la prévisualisation.

## &lt;REMARQUE&gt;

- [V-Log Output Select] ne peut pas être modifié lorsque [Color Setting] n'est pas sur [V-Log]. (→ page 63)

## 3G SDI Out [LevelA, LevelB]

Lorsque [Format] (3G SDI1) est sur [1080/59.94p] ou [1080/50p], sélectionner le format pour la sortie des signaux 3G SDI.

LevelA	Format de niveau A
LevelB	Format de niveau B

## &lt;REMARQUE&gt;

- [3G SDI Out] ne peut pas être modifié si [Format] (3G SDI1) est sur un autre paramètre que [1080/59.94p] ou [1080/50p].

## Return

Retour au niveau de menu précédent.

## Écran Output 3/8

## Output 3/8 ##	
↪ 3G SDI2	
Format	1080/59.94i
HDR Output Select	SDR
V-Log Output Select	V-Log
3G SDI Out	LevelA
Return	

## 3G SDI2

Permet d'effectuer les réglages de sortie du connecteur 3G SDI OUT 2.

## Format

Permet de régler le format de sortie.

Les réglages de format suivants sont possibles en fonction du paramètre de [Format] sur l'écran [System 1/4].

Frequency	System Format	Format (3G SDI)
59.94Hz	2160/59.94p	1080/59.94p*1 1080/59.94i*1
	2160/29.97p	1080/29.97p
	1080/59.94p	1080/59.94p 1080/59.94i
	1080/59.94i	1080/59.94i
	1080/29.97p	1080/29.97p
	720/59.94p	720/59.94p
50Hz	2160/50p	1080/50p*2 1080/50i*2
	2160/25p	1080/25p
	1080/50p	1080/50p 1080/50i
	1080/50i	1080/50i
	1080/25p	1080/25p
	720/50p	720/50p
24Hz	2160/24p	1080/24p
	1080/24p	1080/24p
23.98Hz	2160/23.98p	1080/23.98p
	1080/23.98p	1080/23.98p

\*1 Lorsque [UHD Crop] est sur [Crop(720)], la sortie est en 720/59.94p.

\*2 Lorsque [UHD Crop] est sur [Crop(720)], la sortie est en 720/50p.

## HDR Output Select [SDR, HDR(2020), HDR(709)]

Affiche la sortie du signal lorsque [HDR] est sur [ON].

SDR	Sortie SDR
HDR(2020)	Sortie HDR (BT.2020 gamme de couleurs équivalente)
HDR(709)	Sortie HDR (BT.709 gamme de couleurs équivalente)

## &lt;REMARQUE&gt;

- Ce menu est un simple affichage, ce qui fait que les réglages ne peuvent pas être modifiés.

## V-Log Output Select [V-Log, V-709]

Affiche la sortie du signal lorsque [Color Setting] est sur [V-Log].

V-Log	Sortie avec une courbe gamma ayant une large plage de tons et de latitude (plage d'exposition).
V-709	Converti pour la sortie en images adaptées à la prévisualisation.

## &lt;REMARQUE&gt;

- Ce menu est un simple affichage, ce qui fait que les réglages ne peuvent pas être modifiés.

## 3G SDI Out [LevelA, LevelB]

Lorsque [Format] (3G SDI2) est sur [1080/59.94p] ou [1080/50p], sélectionner le format pour la sortie des signaux 3G SDI.

LevelA	Format de niveau A
LevelB	Format de niveau B

## &lt;REMARQUE&gt;

- [3G SDI Out] ne peut pas être modifié si [Format] (3G SDI2) est sur un autre paramètre que [1080/59.94p] ou [1080/50p].

## Return

Retour au niveau de menu précédent.

## Écran Output 4/8

```

## Output 4/8 ##
↳ HDMI
  Output Source      12G SDI/Opt
  Format             2160/59.94p
  HDR Output Select  HDR(2020)
  V-Log Output Select V-Log
  Video Sampling     4:2:2/10bit

Return

```

**HDMI**

Permet d'effectuer les réglages de sortie du connecteur HDMI.

**Output Source [12G SDI/Opt, 3G SDI1, 3G SDI2]**

Les réglages de la sortie HDMI suivent ceux de la borne sélectionnée.

**Format**

Affiche le format de sortie.

**HDR Output Select [SDR, HDR(2020), HDR(709)]**

Affiche la sortie du signal lorsque [HDR] est sur [ON].

SDR	Sortie SDR
HDR(2020)	Sortie HDR (BT.2020 gamme de couleurs équivalente)
HDR(709)	Sortie HDR (BT.709 gamme de couleurs équivalente)

**<REMARQUE>**

- Ce menu est un simple affichage, ce qui fait que les réglages ne peuvent pas être modifiés.

**V-Log Output Select [V-Log, V-709]**

Affiche la sortie du signal lorsque [Color Setting] est sur [V-Log].

V-Log	Sortie avec une courbe gamma ayant une large plage de tons et de latitude (plage d'exposition).
V-709	Converti pour la sortie en images adaptées à la prévisualisation.

**<REMARQUE>**

- Ce menu est un simple affichage, ce qui fait que les réglages ne peuvent pas être modifiés.

**Video Sampling [4:2:2/10bit, 4:2:0/8bit]**

Lorsque [Format] dans [HDMI] est sur [2160/59.94p] ou [2160/50p], sélectionner la sortie d'échantillonnage de la vidéo du connecteur HDMI.

4:2:2/10bit	Sortie en mode 4:2:2/10bit.
4:2:0/8bit	Sortie en mode 4:2:0/8bit.

**<REMARQUE>**

- Lorsque [Format] dans [HDMI] est autre que [2160/59.94p] ou [2160/50p], [Video Sampling] ne peut pas être modifié et il est fixé sur [4:2:2/10bit].

**Return**

Retour au niveau de menu précédent.

## Écran Output 5/8

```

## Output 5/8 ##
↳ Bar
  Color Bar Type      Camera
  Tone                Type2
  Audio               Normal
  Input Type          Off
  Volume Level        Line
  Plugin Power        0dB
                    Off

Return

```

**Bar [Camera, Colorbar]**

Permet de basculer entre les images de la caméra et les barres de couleur.

Camera	Images de la caméra
Colorbar	Barre de couleur

**Color Bar Type [Type1, Type2]**

Permet de sélectionner le type de barre de couleur à afficher.

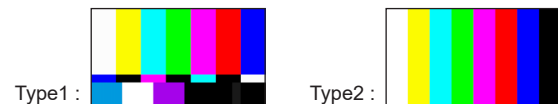

Cette option est activée uniquement lorsque [Bar] est réglé sur [Colorbar].

**<REMARQUE>**

- Même si [HDR Output Select] pour chaque sortie est soit sur [HDR(2020)] soit sur [HDR(709)], la barre de couleur pour SDR est reproduite.

**Tone [Off, Low, Normal]**

Permet d'effectuer les réglages de la sortie du signal de la tonalité de test (1 kHz) tandis que la barre de couleur est affichée.

Off	La tonalité de test n'est pas reproduite.
Low	La tonalité de test est reproduite avec un volume faible.
Normal	La tonalité de test est reproduite avec un volume normal.

Cette option est activée uniquement lorsque [Bar] est réglé sur [Colorbar].

**Audio [Off, On]**

Cette option active/désactive l'entrée audio.

**Input Type [Mic, Line]**

Mic	Permet de régler l'entrée du microphone.
Line	Permet de régler l'entrée ligne.

Ceci est activé uniquement lorsque [Audio] est réglé sur [On].

**Volume Level [-36dB à +12dB]**

Permet de régler le volume de la sortie du son.

Ceci est activé uniquement lorsque [Audio] est réglé sur [On].

**Plugin Power [Off, On]**

Cette option permet d'activer/désactiver l'alimentation PIP (plugin power) de l'audio.

Ceci est activé uniquement lorsque [Audio] est réglé sur [On].

Ceci est activé uniquement lorsque [Input Type] est réglé sur [Mic].

**Return**

Retour au niveau de menu précédent.

## Écran Output 6/8

```

## Output 6/8 ##
↳ OSD Mix
  *12G SDI/OPTICAL      Off
  #3G SDI1                On
  3G SDI2                On
  *HDMI                  Off
  #NDI                   On
  #IP/NDI|HX             On
  OSD Off with R-Tally   Off
  OSD Status              Off
  Return

```

## OSD Mix

Cette option permet de déterminer l'activation/désactivation des affichages de menu de caméra, d'état et autres pour chaque image sortante.

**12G SDI/OPTICAL [Off, On]**

**3G SDI1 [Off, On]**

**3G SDI2 [Off, On]**

**HDMI [Off, On]**

**NDI [Off, On]**

**IP/NDI|HX [Off, On]**

Off	Les menus de la caméra et les états ne sont pas affichés sur les images de sortie correspondant aux options de réglage ci-dessus.
On	Les menus de la caméra et les états sont affichés sur les images de sortie correspondant aux options de réglage ci-dessus.

## &lt;REMARQUE&gt;

- Lorsqu'elle est réglée sur [Off], le menu de la caméra peut être affiché pendant environ 1 minute après la mise sous tension de l'appareil.
- Ici, il n'est possible de changer que les réglages de 12G SDI/OPTICAL et 3G SDI1. Les réglages des autres éléments ne peuvent pas être modifiés. (Les autres éléments sont simplement affichés.)
- 3G SDI2 est fixé sur [On].
- Les valeurs de réglage de HDMI, NDI et IP/NDI|HX sont dépendantes des paramètres [OSD Mix] des bornes sélectionnées dans [Output Source].
- La valeur de réglage de IP/NDI|HX sera [Off] dans le cas où [Format] sur l'écran [System 1/4] est 2160/59.94p ou 2160/50p et Output Source(IP/NDI|HX) est 12G SDI/Opt.
- "\*" ou "#" s'affichent à gauche des prises liées.

Exemple d'affichage :

L'écran Output 6/8 montré ci-dessus est un exemple de l'affichage lorsque les types suivants de réglage sont effectués pour chacune des prises :

- OSD Mix - 12G SDI/OPTICAL est réglé sur [Off]
- OSD Mix - 3G SDI1 est réglé sur [On]
- Output - HDMI - Output Source est réglé sur [12G SDI/Opt] (→ page 72)
- Sur l'écran Web : Setup - Video over IP - Streaming mode - Output source (High bandwidth NDI) est réglé sur [3G SDI1] (→ page 121)
- Sur l'écran Web : Setup - Video over IP - Streaming mode - Output source (IP/NDI|HX) est réglé sur [3G SDI1] (→ page 121)

## OSD Off With R-Tally [Off, On]

Cette option permet d'activer/désactiver la fonction désactivant les affichages du menu de caméra, d'état et autres lorsque des signaux tally rouges sont reçus via des commandes ou des contacts. Quand le signal tally rouge est libéré, l'affichage de menu de caméra revient.

## OSD Status [Off, On]

Cette option permet d'activer/désactiver l'affichage d'état durant AWB et ABB, ou l'affichage de l'erreur si une erreur se produit.

## Return

Retour au niveau de menu précédent.

## Écran Output 7/8

```

## Output 7/8 ##
↳ Tally                               Enable
  Tally LED Limit
  R                                     Unlimit
  G                                     Unlimit
  Y                                     Unlimit
  Auto Tracking Tally                 Disable
  Tally Color                          Amber
  Tally Brightness                     Low
  Return

```

## Tally

## [Enable, Disable]

La fonction qui allume ou éteint le voyant Tally en fonction du signal de contrôle Tally est réglée ici sur [Disable] ou [Enable].

## Tally LED Limit

Permet de définir si limiter l'éclairage du voyant tally pour chaque couleur (R/G/Y) du signal de contrôle de transmission.

**R [Limit, Unlimit]**

**G [Limit, Unlimit]**

**Y [Limit, Unlimit]**

Limit	Limite l'éclairage du voyant tally.
Unlimit	Allume le voyant tally.

## &lt;REMARQUE&gt;

- Si [Limit] est sélectionné pour [Tally LED Limit], seul le voyant tally de cet appareil est limité. L'affichage de l'état de la transmission sur les dispositifs externes (les pupitres de contrôle AW-RP150, AW-RP60, etc.) reste actif.

## Auto Tracking Tally [Enable, Disable]

[Disable] ou [Enable] se sélectionne ici pour déterminer si indiquer l'état du suivi auto à l'aide du voyant Tally. Lorsque ce paramètre est sur [Enable], le voyant Tally s'allume/clignote dans la couleur définie dans [Tally Color].

S'allume dans la couleur indiquée (ambre/rouge/vert/jaune)	Suivi auto en cours. ([Tracking Status] est [Tracking])
Clignote dans la couleur indiquée (ambre/rouge/vert/jaune)	Le suivi auto a été lancé, mais aucune cible de suivi n'a été détectée. ([Tracking Status] est [Lost])
Éteint	Le suivi auto n'a pas été lancé. ([Auto Tracking Mode] est [Off] ou [Tracking Status] est [Not Tracking])

## &lt;REMARQUE&gt;

- Même lorsque ce paramètre est sur [Enable], si un signal Tally est reçu (signal Tally rouge/signal Tally vert/signal Tally jaune), l'éclairage du signal Tally (en rouge/en vert/en jaune) est prioritaire.
- Lorsque [Tally] est désactivé, même si cet élément est sur "Enable", le voyant Tally ne s'allume pas/ne clignote pas pendant le suivi auto.

## Tally Color [Amber, Red, Green, Yellow]

Permet de définir la couleur dans laquelle le voyant Tally s'allume pour indiquer l'état du suivi auto.

## &lt;REMARQUE&gt;

- Si R, G ou Y est réglé sur Limit dans [Tally LED Limit], alors si [Red], [Green], ou [Yellow] est sélectionné avec ce paramètre, le voyant Tally ne s'allume pas/ne clignote pas pendant le suivi auto.

## Tally Brightness [Low, Mid, High]

Cette option permet de régler la luminosité du voyant tally.

## Return

Retour au niveau de menu précédent.

## Écran Output 8/8

## Output 8/8 ##	
↳ Status Lamp	Enable
External Output	
Output1	Off
Output2	Off
Return	

**Status Lamp****[Enable, Disable]**

Le voyant d'affichage de l'état se règle sur [Disable] ou [Enable] ici. Si vous souhaitez que le voyant d'affichage de l'état reste éteint pendant l'utilisation de cet appareil, réglez ce paramètre sur [Disable].

**<REMARQUE>**

- Même si ce paramètre est réglé sur [Disable], le voyant d'affichage de l'état pourrait s'allumer durant le démarrage de cet appareil, la mise à jour du firmware ou en cas d'anomalie.

**External Output**

Cette option permet de sélectionner le type de signal de sortie à partir des lignes de signal de sortie externe (Output1, Output2) du connecteur RS-422. (→ page 17)

**Output1 [Off, R-Tally, G-Tally, Y-Tally]****Output2 [Off, R-Tally, G-Tally, Y-Tally]**

Off	Le signal n'est pas produit.
R-Tally	L'état de réception du signal tally rouge est produit.
G-Tally	L'état de réception du signal tally vert est produit.
Y-Tally	L'état de réception du signal tally jaune est produit.

**Return**

Retour au niveau de menu précédent.

## Écran UHD Crop

## UHD Crop ##	
↳ 3G SDI1 Out	Crop
Crop Out	YL
Crop Marker	YL+G+MG
Crop Adjust	YL
Crop H Position	960
Crop V Position	540
Crop Zoom Ratio	200.00%
Return	

**3G SDI1 Out [Full, Crop]**

Permet d'effectuer les réglages Full/Crop des images envoyées au connecteur 3G SDI OUT 1.

Full	Les images converties FHD sont générées telles quelles sans recadrage des images UHD.
Crop	Des images FHD recadrées à partir d'images UHD sont générées. Dans ce cas, les images sont générées selon le contour de recadrage indiqué dans [Crop Out].

Ceci est activé uniquement lorsque [UHD Crop] est réglé sur [Crop(1080)] ou [Crop(720)].

**<REMARQUE>**

- Le connecteur 12G SDI OUT/SFP+ est fixé sur Crop.
- Le connecteur 3G SDI OUT 2 est fixé sur Crop.

**Crop Out [YL, G, MG]**

Permet d'effectuer les réglages de la zone de recadrage des images envoyées au connecteur 12G SDI OUT/SFP+ et au connecteur 3G SDI OUT 1.

YL	Permet de générer les images du contour de recadrage jaune.
G	Permet de générer les images du contour de recadrage vert.
MG	Permet de générer les images du contour de recadrage magenta.

Ceci est activé uniquement lorsque [UHD Crop] est réglé sur [Crop(1080)] ou [Crop(720)].

**<REMARQUE>**

- Le contour de couleur indiqué dans [Crop Out] aura une teinte plus foncée que les autres couleurs utilisées pour les contours.

**Crop Marker [Off, YL, G, MG, YL+G, YL+MG, G+MG, YL+G+MG]**

Permet d'effectuer les réglages de la zone de recadrage affichée pour les images envoyées au connecteur 3G SDI OUT 2 et au connecteur LAN (uniquement lorsque le mode d'affichage Full est utilisé).

Off	Le contour de recadrage n'est pas affiché.
YL	Seul le contour de recadrage jaune est affiché.
G	Seul le contour de recadrage vert est affiché.
MG	Seul le contour de recadrage magenta est affiché.
YL+G	Les contours de recadrage jaune et vert sont affichés.
YL+MG	Les contours de recadrage jaune et magenta sont affichés.
G+MG	Les contours de recadrage vert et magenta sont affichés.
YL+G+MG	Les contours de recadrage jaune, vert et magenta sont affichés.

Ceci est activé uniquement lorsque [UHD Crop] est réglé sur [Crop(1080)] ou [Crop(720)].

## Options des menus de la caméra (suite)

### Crop Adjust [YL, G, MG]

Permet d'ajuster le positionnement du contour de recadrage.

YL	Permet d'effectuer les réglages de la position du contour de recadrage jaune.
G	Permet d'effectuer les réglages de la position du contour de recadrage vert.
MG	Permet d'effectuer les réglages de la position du contour de recadrage magenta.

Ceci est activé uniquement lorsque [UHD Crop] est réglé sur [Crop(1080)] ou [Crop(720)].

#### <REMARQUE>

- Le contour de couleur indiqué dans [Crop Adjust] sera plus épais que les autres contours de couleur.

### Crop H Position [0 à 2560]

Permet de régler dans le sens horizontal la position du contour de recadrage précisé dans [Crop Adjust].

La plage des variables va de 0 à 1920 lorsque [UHD Crop] est sur [Crop(1080)] et que Crop Zoom Ratio est de 200.00%, avec 0 comme bord gauche et 1920 comme bord droit, et seuls les nombres pairs pouvant être sélectionnés.

La plage des variables va de 0 à 2560 lorsque [UHD Crop] est sur [Crop(720)] et que Crop Zoom Ratio est de 300.00%, avec 0 comme bord gauche et 2560 comme bord droit, et seuls les nombres pairs pouvant être sélectionnés.

Ceci est activé uniquement lorsque [UHD Crop] est réglé sur [Crop(1080)] ou [Crop(720)].

### Crop V Position [0 à 1440]

Permet de régler dans le sens vertical la position du contour de recadrage précisé dans [Crop Adjust].

La plage des variables va de 0 à 1080 lorsque [UHD Crop] est sur [Crop(1080)] et que Crop Zoom Ratio est de 200.00%, avec 0 comme bord supérieur et 1080 comme bord inférieur.

La plage des variables va de 0 à 1440 lorsque [UHD Crop] est sur [Crop(720)] et que Crop Zoom Ratio est de 300.00%, avec 0 comme bord supérieur et 1440 comme bord inférieur.

Ceci est activé uniquement lorsque [UHD Crop] est réglé sur [Crop(1080)] ou [Crop(720)].

### Crop Zoom Ratio [120.00% à 350.00%]

Indique la taille du Crop frame lorsque [Crop Zoom] est sur [On].

Le coefficient du zoom de recadrage peut être choisi dans la plage de 120.00% à 350.00%, et la taille du grain peut être définie en unité de 10.00% depuis le menu OSD.

La plage variable de la valeur de réglage de cet élément, la taille du Crop frame, la [Crop H Position] et la [Crop V Position] sont montrées ci-dessous.

Crop Zoom Ratio	Taille du Crop frame	Plage variable	
		Crop H Position	Crop V Position
120.00%	3200×1800	0 à 640	0 à 360
⋮	⋮	⋮	⋮
200.00%	1920×1080	0 à 1920	0 à 1080
⋮	⋮	⋮	⋮
300.00%	1280×720	0 à 2560	0 à 1440
⋮	⋮	⋮	⋮
350.00%	1097×617	0 à 2742	0 à 1543

Ceci est activé uniquement lorsque [UHD Crop] est réglé sur [Crop(1080)] ou [Crop(720)].

### Return

Retour au niveau de menu précédent.

## La fonction CROP

Lorsque [UHD Crop] est réglé sur [Crop(1080)] ou sur [Crop(720)], il est possible de produire des images FHD recadrées provenant des signaux UHD des connecteurs 12G SDI OUT, SFP, 3G SDI OUT 1 et IP. (Image 2)

Les signaux vidéo des vidéos UHD converties au format FHD sont envoyés au connecteur 3G SDI OUT 2 à ce moment-là et le contour de recadrage s'affiche en fonction du paramètre du menu [Crop Marker]. (Image 1)

Crop frame

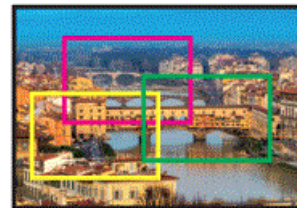

Image 1

Image 2

En fonction des paramètres [3G SDI Out1] et [Crop Out], les images provenant du connecteur 3G SDI OUT 1 seront comme indiqué ci-dessous.

3G SDI1 Out	Crop Out	Images provenant du connecteur 3G SDI OUT 1
Full	–	Images UHD converties en FHD
Crop	YL	Images au contour jaune recadrées en FHD
	G	Images au contour vert recadrées en FHD
	MG	Images au contour magenta recadrées en FHD



Selon le paramètre [Crop Marker], il est possible de sélectionner la zone de recadrage à produire vers le connecteur 3G SDI OUT 2 avec un connecteur qui ne produit pas d'images recadrées.

Crop Marker	Affichage du contour de recadrage
Off	Le contour de recadrage n'est pas affiché.
YL	Seul le contour de recadrage jaune est affiché.
G	Seul le contour de recadrage vert est affiché.
MG	Seul le contour de recadrage magenta est affiché.
YL+G	Les contours de recadrage jaune et vert sont affichés.
YL+MG	Les contours de recadrage jaune et magenta sont affichés.
G+MG	Les contours de recadrage vert et magenta sont affichés.
YL+G+MG	Les contours de recadrage jaune, vert et magenta sont affichés.

## Écran Pan/Tilt 1/2

## Pan/Tilt 1/2 ##	
⇨ Install Position	Desktop
Smart Picture Flip	Off
Flip Detect Angle	90deg
P/T Speed Mode	Normal
P/T Acceleration Setting	
Speed With Zoom Position	On
Mode	Legacy
Focus Adjust With PTZ.	Off
Privacy Mode	Off
Return	

**Install Position****[Desktop, Hanging]**

La méthode d'installation de l'appareil [Desktop] ou [Hanging] se choisit ici.

Desktop	Installation autonome
Hanging	Installation suspendue

**<REMARQUE>**

- Si [Hanging] est sélectionné, le haut, le bas, la gauche et la droite des images seront inversés, et le réglage up/down/left/right pour le panoramique horizontal et vertical sera également inversé.

**Smart Picture Flip [Off, Auto]**

Lorsque le panoramique vertical devient l'angle défini pour [Flip Detect Angle], l'image est retournée automatiquement dans le sens vertical.

Off	L'image n'est pas retournée.
Auto	L'image est automatiquement retournée.

**Flip Detect Angle [60deg à 120deg]**

Cette option permet de définir l'angle de panoramique vertical duquel l'image est basculée automatiquement lorsque [Smart Picture Flip] est réglé sur [Auto].

**P/T Speed Mode [Normal(60deg/s), Fast1(90deg/s), Fast2(180deg/s)]**

Permet de régler la vitesse de la commande panoramique.

Normal(60deg/s)	Le panoramique s'effectue à une vitesse normale (environ 60° par seconde maximum).
Fast1(90deg/s)	Le panoramique s'effectue à une vitesse rapide 1 (environ 90° par seconde maximum).
Fast2(180deg/s)	Le panoramique s'effectue à une vitesse rapide 2 (environ 180° par seconde maximum).

**P/T Acceleration Setting**

Affiche l'écran des paramètres avancés pour régler la vitesse d'accélération pendant le démarrage/arrêt de l'action pan/tilt. (→ page 77)

**Speed With Zoom Position [Off, On]**

Choisir ici [Off] ou [On] pour la fonction servant à régler la vitesse de réglage du panoramique en même temps que le grossissement du zoom.

Si [On] est choisi, les opérations de panoramique horizontal et vertical deviennent plus lentes quand le zoom est utilisé.

Il est possible de modifier le mode de fonctionnement Pan/Tilt en changeant le réglage [Mode].

Cette fonction n'a aucun effet pendant le fonctionnement pré-réglé.

**Mode [Legacy, Linear]**

Lorsque [Speed With Zoom Position] est sur [On], régler le mode de fonctionnement Pan/Tilt selon la position du zoom.

Legacy	La vitesse de fonctionnement du Pan/Tilt est réglée sur 3 niveaux en fonction du grossissement du zoom.
Linear	La vitesse de fonctionnement du Pan/Tilt est ajustée de façon à optimiser les mouvements panoramique et inclinaison en fonction de l'angle de vue de la caméra et du grossissement du zoom.

**Focus Adjust With PTZ. [Off, On]**

Choisir ici [Off] ou [On] pour la fonction qui compense une mauvaise mise au point pendant un panoramique horizontal ou vertical ou l'utilisation du zoom.

Si [Off] est choisi, régler la mise au point après avoir actionné le zoom si nécessaire, ou passer [Focus Mode] sur [Auto].

Ceci est uniquement activé si [Manual] a été sélectionné comme paramètre [Focus Mode].

**Privacy Mode [Off, On]**

Active/désactive la fonction permettant d'orienter la caméra vers l'arrière lorsque cet appareil est passé en mode Veille.

Off	Ne change pas la position de la caméra lorsque celle-ci passe en mode veille. (Elle reste dans la même direction que lorsqu'elle était en marche)
On	Orienté la caméra vers l'arrière (Panoramique : -175°, Inclinaison : -30°) lorsqu'elle est passée en mode Veille. Place la caméra dans la position indiquée dans [Power On Position] lors de la remise en marche.

**Return**

Retour au niveau de menu précédent.

## Écran Pan/Tilt 2/2

## Pan/Tilt 2/2 ##	
↪ Power On Position	None
Preset Number	001
Return	

**Power On Position [None, Standby, Home, Preset]**

Sélectionner les positions initiales pour Pan/Tilt/Zoom lors de la mise sous tension.

None	Permet de conserver les positions Pan/Tilt de la dernière mise sous tension, avec Zoom à l'extrémité Wide.
Standby	Permet de déplacer les positions Pan/Tilt/Zoom là où elles étaient lorsque la caméra a été mise en mode Standby la dernière fois.
Home	Pan/Tilt reviennent sur leur position d'accueil (avant) et Zoom va sur l'extrémité Wide.
Preset	La lecture préréglée s'effectue à la position préréglée spécifiée dans [Preset Number].

**Preset Number [001 à 100]**

Permet de préciser un numéro pour la lecture préréglée lors de la mise sous tension lorsque [Preset] est sélectionné dans [Power On Position].

**<REMARQUE>**

- Si un numéro préréglé non enregistré est sélectionné, la lecture préréglée ne se lance pas et la commande est la même qu'avec [Standby].

**Return**

Retour au niveau de menu précédent.

## Écran P/T Acceleration

### P/T Acceleration ###	
↪ P/T Acceleration	Auto
Rise S-Curve	15
Fall S-Curve	15
Rise Acceleration	128
Fall Acceleration	128
Return	

**P/T Acceleration [Manual, Auto]**

Permet de définir s'il faut effectuer un réglage avancé pour l'accélération et la décélération, etc. pendant l'actionnement manuel pan/tilt.

Manual	Permet d'effectuer les réglages avancés de la vitesse d'accélération etc. durant le démarrage/arrêt ou le changement de la vitesse de l'action pan/tilt.
Auto	Permet de régler les paramètres de la vitesse d'accélération et de décélération automatique etc. durant le démarrage/arrêt ou le changement de la vitesse de l'action pan/tilt.

**Rise S-Curve [0 à 30]**

Permet de régler la courbe en S de l'action d'accélération pan/tilt en 31 pas. (Plus le chiffre est élevé, plus le S est fort)

Lorsqu'il est nécessaire d'augmenter la vitesse à la vitesse indiquée à l'aide du contrôle manuel du pan/tilt par action du levier, etc. via le contrôleur, le processus d'accélération est effectué sur la base de la courbe en S indiquée dans ce paramètre.

Ceci est activé uniquement lorsque [P/T Acceleration] est sur [Manual].

**<REMARQUE>**

- Afin de limiter la réponse d'accélération, dans l'étape de la courbe en S, lorsque la vitesse d'accélération augmente, la limite est automatiquement appliquée.

**Fall S-Curve [0 à 30]**

Permet de régler la courbe en S de l'action de décélération pan/tilt en 31 pas. (Plus le chiffre est élevé, plus le S est fort)

Lorsqu'il est nécessaire de réduire la vitesse à la vitesse indiquée à l'aide du contrôle manuel du pan/tilt par action du levier, etc. via le contrôleur, le processus de décélération est effectué sur la base de la courbe en S indiquée dans ce paramètre.

Ceci est activé uniquement lorsque [P/T Acceleration] est sur [Manual].

**<REMARQUE>**

- Afin de limiter la réponse de décélération, dans l'étape de la courbe en S, lorsque la vitesse de décélération augmente, la limite est automatiquement appliquée.

**Rise Acceleration [1 à 255]**

Définit la vitesse d'accélération pour l'action d'accélération pan/tilt en 255 pas. (La vitesse d'accélération augmente à mesure que le chiffre augmente)

Lorsqu'il est nécessaire d'augmenter la vitesse à la vitesse indiquée à l'aide du contrôle manuel du pan/tilt par utilisation du levier, etc. via le contrôleur, le processus d'accélération est effectué sur la base de la vitesse d'accélération indiquée dans ce paramètre.

Ceci est activé uniquement lorsque [P/T Acceleration] est sur [Manual].

**<REMARQUE>**

- Lorsque la vitesse d'accélération indiquée est petite, il n'est pas possible d'atteindre la vitesse maximale du produit.

## Options des menus de la caméra (suite)

### Fall Acceleration [1 à 255]

Définit la vitesse de décélération pour l'action de décélération pan/tilt en 255 pas. (La vitesse de décélération augmente à mesure que le chiffre augmente)

Lorsqu'il est nécessaire de réduire la vitesse à la vitesse indiquée à l'aide du contrôle manuel du pan/tilt par action du levier, etc. via le contrôleur, le processus de décélération est effectué sur la base de la vitesse de décélération indiquée dans ce paramètre.

Ceci est activé uniquement lorsque [P/T Acceleration] est sur [Manual].

#### <REMARQUE>

- Les processus de décélération et d'arrêt sont effectués jusqu'à l'extrémité de la section du mécanisme de l'objectif et afin d'éviter une collision avec celui-ci, durant l'action réelle, [Fall Acceleration] peut être restreint.

### Return

Retour au niveau de menu précédent.

## ■ Les relations entre les différentes valeurs de réglage durant l'actionnement manuel pan/tilt lorsque [P/T Acceleration] est réglé sur [Manual]

Il est possible de préciser la réactivité (vitesse maximale, taux d'accélération, pas de la courbe en S) de l'action.

#### <REMARQUE>

- Lorsque la vitesse d'accélération indiquée est petite, il n'est pas possible d'atteindre la vitesse maximale du produit.

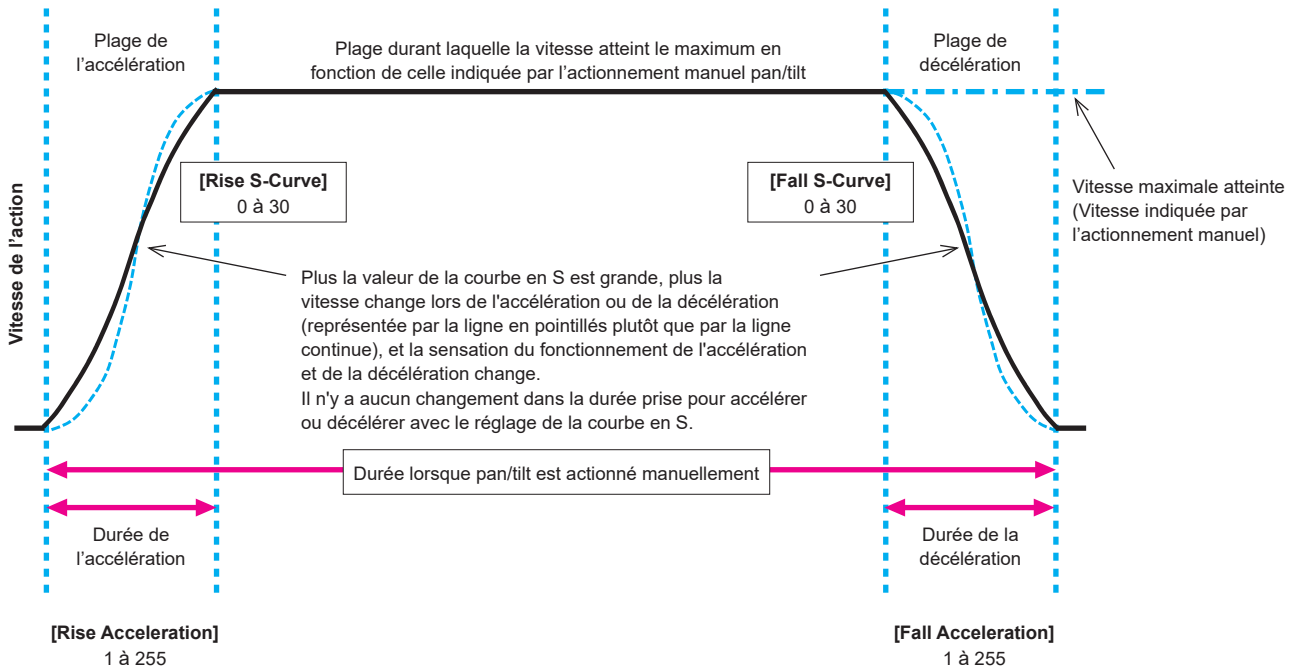

Plus la valeur est grande, plus la durée d'accélération est courte (Cela prend moins de temps d'atteindre la vitesse indiquée avec l'action pan/tilt manuelle)

Plus la valeur est grande, plus la durée de décélération est courte (Cela prend moins de temps d'atteindre la vitesse de décélération ou l'état d'arrêt indiqués avec l'action pan/tilt manuelle)

## Écran Preset 1/2

## Preset 1/2 ##	
↳ Preset Smart Comp	Target Sync
Preset Speed Unit	Speed Table
Preset Speed Table	Fast
Preset Speed	20
Preset Acceleration Setting	
Preset Scope	Mode A
Preset Digital Extender	Off
Preset Crop	Off
Return	

## Preset Smart Comp

## [Off, Target Sync, w/ Wide Capture]

Définir les modes de fonctionnement panoramique, inclinaison et zoom lors de la lecture d'une mémoire de préréglage.

Off	<p>La composition de la prise de vue n'est pas conservée pendant l'exécution d'un préréglage.</p> <ul style="list-style-type: none"> <li>Les mouvements panoramique, inclinaison et zoom sont effectués selon les réglages définis dans [Preset Zoom Mode].</li> <li>Ce mode est conçu pour se déplacer vers la position de préréglage afin de préparer la prise de vue.</li> </ul>
Target Sync	<p>Les mouvements panoramique, inclinaison et zoom sont effectués de manière à ce que les changements de composition soient fluides lors du passage de la position actuelle vers la position de préréglage.</p> <ul style="list-style-type: none"> <li>Si les positions de destination préréglées sont comprises dans l'angle de vue de la caméra, les mouvements sont effectués de manière à maintenir dans la composition, l'angle de vue correspondant à l'extrémité téléobjectif défini dans le préréglage.*1</li> <li>Même si les positions de destination préréglées ne sont pas dans l'angle de vue de la caméra, les mouvements panoramique, inclinaison et zoom sont réalisées sans faire de zoom arrière.*2</li> </ul>
w/ Wide Capture	<p>Les mouvements panoramique, inclinaison et zoom sont effectués de façon à ce que, lorsque des mouvements de panoramique sont nécessaires pour atteindre une position éloignée, les transitions de composition restent naturelles entre la position actuelle et celle définie par le préréglage.</p> <ul style="list-style-type: none"> <li>Si les positions de destination préréglées ne sont pas comprises dans l'angle de vue de la caméra, des mouvements panoramique, inclinaison et zoom arrière sont réalisés jusqu'à ce qu'elles entrent dans l'angle de vue de la caméra. Des mouvements panoramique, inclinaison et zoom avant sont effectués lorsque la position de destination préréglée est comprise dans l'angle de vue de la caméra.*3</li> <li>Le mode w/ Wide Capture ne s'active que dans la plage où les positions de destination préréglées sont totalement en-dehors de l'angle de vue. Si certaines zones des positions préréglées se superposent, même partiellement, le mode w/ Wide Capture se comportera comme le mode Target Sync.*4</li> <li>Lorsque la composition comprend un important changement de zoom, la vitesse des mouvements Pan/Tilt peut être réduite en raison des limitations de la vitesse du zoom.</li> </ul>

## &lt;REMARQUE&gt;

- Certains éléments de réglage de [Preset Acceleration] ne sont pas disponibles lorsque [Preset Smart Comp] est sur [Target Sync] ou [w/ Wide Capture]. (→ page 82)
- [Preset Zoom Mode] ne peut pas être réglé lorsque [Preset Smart Comp] est sur [Target Sync] ou [w/ Wide Capture]. (→ page 81)
- Le réglage Preset Smart Comp ne peut pas être modifié lorsqu'une mémoire de préréglage est en cours de lecture (pendant le préréglage).

## Exemples d'utilisation :

- \*1 Scènes où les positions de destination préréglées sont comprises dans l'angle de vue

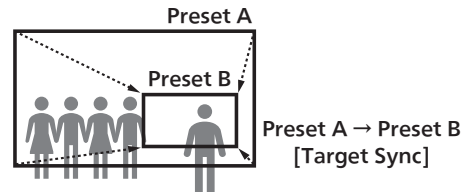

- \*2 Scènes nécessitant un panoramique sans zoom arrière

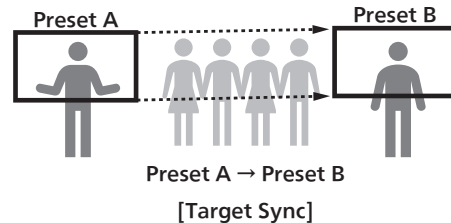

- \*3 Scènes nécessitant un panoramique important

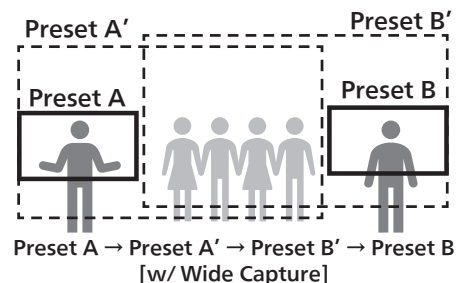

- \*4 Plage utile du mode w/ Wide Capture

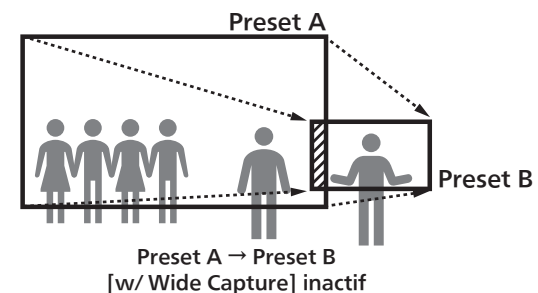
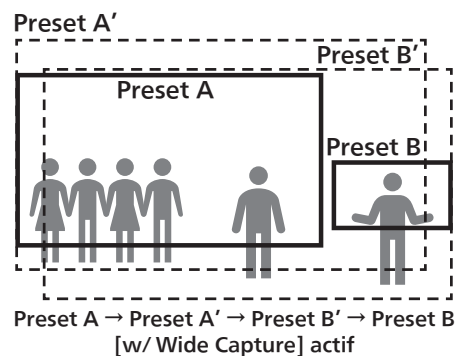

## Options des menus de la caméra (suite)

### Preset Speed Unit [Speed Table, Time]

En produisant des informations comme la direction de la caméra mémorisée dans la mémoire préregistrée, il est possible de choisir de spécifier le temps de lecture par la vitesse ou la durée.

Speed Table	Indique la vitesse de lecture durant la lecture préregistrée.
Time	Indique la durée de lecture durant la lecture préregistrée.

### Preset Speed Table [Slow, Fast]

Cette option permet de paramétrer le tableau des vitesses préregistrées (Slow, Fast). Lors de la lecture préregistrée, des préreglages sont effectués en fonction des valeurs (de 1 à 30) de [Preset Speed] fondées sur le tableau paramétré ici.

Ceci est activé uniquement lorsque [Preset Speed Unit] est réglé sur [Speed Table].

### Preset Speed [1 à 30/1s à 99s]

#### Lorsque [Preset Speed Unit] est sur [Speed Table] : [1 à 30]

Permet de régler la vitesse de la commande panoramique sur 30 pas lors de la lecture de la mémoire préregistrée.

#### <REMARQUE>

- Lorsque vous définissez des valeurs élevées pour [Preset Speed], l'image peut trembler quand le mouvement cesse.

#### Lorsque [Preset Speed Unit] est sur [Time] : [1s à 99s]

Permet de régler la durée de la commande panoramique entre 1 et 99 secondes lors de la lecture de la mémoire préregistrée.

#### <REMARQUE>

- En fonction de la distance du mouvement du panoramique, il peut y avoir des différences par rapport à la durée spécifiée.

### Preset Acceleration Setting

Affiche l'écran des paramètres avancés pour régler la vitesse d'accélération pendant le démarrage/arrêt de la lecture préregistrée. (→ page 82)

### Preset Scope [ModeA, ModeB, ModeC]

Sélectionner ici les options de réglage à rappeler quand le contenu des mémoires préregistrées est régénéré.

Mode A	Pan, Tilt, Zoom (y compris zoom numérique), Focus, Iris, Gain, valeur de réglage de la balance des blancs
Mode B	Pan, Tilt, Zoom (y compris zoom numérique), Focus, Iris
Mode C	Pan, Tilt, Zoom (y compris zoom numérique), Focus

### Preset Digital Extender [Off, On]

Cette option active/désactive la fonction du multiplicateur numérique préregistré.

Sur [On], la configuration de la fonction du multiplicateur numérique sera rappelée lors de la régénération de la mémoire préregistrée.

Sur [Off], la configuration de la fonction du multiplicateur numérique ne sera pas rappelée lors de la sauvegarde de la mémoire préregistrée.

### Preset Crop [Off, On]

Lorsque la mémoire préregistrée est lue, choisir si la reproduction du contenu défini dans les différents menus [UHD Crop] est activée ou désactivée.

Sur [On], le contenu défini dans les différents menus [UHD Crop] est reproduit lorsque la mémoire préregistrée est lue.

Sur [Off], le contenu défini dans les différents menus [UHD Crop] n'est pas reproduit lorsque la mémoire préregistrée est lue, avec les valeurs en cours conservées.

#### <REMARQUE>

- Ceci est activé uniquement lorsque [Format] sur l'écran [System 1/4] a l'un des paramètres suivants.  
2160/59,94p, 2160/29,97p  
2160/50p, 2160/25p  
2160/24p, 2160/23,98p
- Ceci est activé uniquement lorsque [UHD Crop] est réglé sur [Crop(1080)] ou [Crop(720)].
- Lorsque [UHD Crop] est sur [Off] ou [Crop(1080)] et que la mémoire de préreglage est enregistrée et la lecture préregistrée est exécutée lorsque [UHD Crop] est sur [Crop(720)], alors, même si [Preset Crop] est sur [On], le contenu réglé dans chaque menu [UHD Crop] n'est pas rappelé.
- Lorsque [UHD Crop] est sur [Crop(720)] et que la mémoire de préreglage est enregistrée et la lecture préregistrée est exécutée lorsque [UHD Crop] est sur [Crop(1080)], alors, même si [Preset Crop] est sur [On], le contenu réglé dans chaque menu [UHD Crop] n'est pas rappelé.

### Return

Retour au niveau de menu précédent.

## Écran Preset 2/2

## Preset 2/2 ##	
↳ Preset Thumbnail Update	On
Preset Name	Reset
Preset Iris	Off
Preset Shutter	Off
Preset Zoom Mode	Mode A
Freeze During Preset	Off
Return	

**Preset Thumbnail Update [Off, On]**

Permet d'activer/désactiver la fonction servant à mémoriser l'image fixe (vignette) des images en train d'être générées lorsqu'une mémoire préréglée est enregistrée.

Sur [On], l'image fixe (vignette) des images en train d'être générées est mémorisée lors de l'enregistrement de la mémoire préréglée.

Sur [Off], l'image fixe (vignette) des images en train d'être générées n'est pas mémorisée lors de l'enregistrement de la mémoire préréglée, au lieu de cela l'image fixe (vignette) précédemment mémorisée est conservée.

**<REMARQUE>**

- Lorsque IP pour [OSD Mix] est sur [On], l'écran de menu est présent sur les vignettes.
- Lorsque [UHD Crop] est sur [Crop(1080)] ou [Crop(720)], l'image fixe recadrée est mémorisée à la place de l'image Full.
- Lors du téléchargement de Camera(ALL) ou Camera(SYSTEM) sur l'écran Web ou via un autre accès, l'image fixe (vignette) qui a été enregistrée dans la mémoire préréglée est effacée. (→ page 176)

**Preset Name [Reset, Hold]**

Lors de l'enregistrement d'une mémoire préréglée, permet de choisir si réinitialiser le nom préréglé mémorisé précédemment ou si le conserver.

Reset	Lors de l'enregistrement d'une mémoire préréglée, permet de réinitialiser le nom préréglé mémorisé précédemment. Le nom préréglé après la réinitialisation sera [Preset***]. (***) indiquant les 3 chiffres du numéro préréglé : 001 à 100)
Hold	Lors de l'enregistrement d'une mémoire préréglée, permet de conserver le nom préréglé mémorisé précédemment.

**<REMARQUE>**

- Le réglage d'usine par défaut du nom préréglé est [Preset\*\*\*]. (\*\*\*) indiquant les 3 chiffres du numéro préréglé : 001 à 100)
- L'enregistrement des noms préréglés peut être effectué dans le navigateur Web.  
0 à 9, A à Z, a à z, \_, et espace.

**Preset Iris [Off, On]**

Lorsque la mémoire préréglée est lue, choisir si la reproduction des valeurs dans les différents menus relatifs au diaphragme est activée ou désactivée.

Lorsqu'elles sont réglées sur [On], les valeurs définies dans les différents menus ci-dessous sont reproduites lorsque la mémoire préréglée est lue.

- Picture Level
- Iris Mode
- Auto Iris Speed
- Auto Iris Window
- Auto Iris Close Limit

**<REMARQUE>**

- Son réglage prend effet si le réglage sélectionné à [Preset Scope] est [Mode A] ou [Mode B].

**Preset Shutter [Off, On]**

Lorsque la mémoire de préréglage est lue, définir si la reproduction de la valeur de réglage de l'obturation est activée ou désactivée.

**<REMARQUE>**

- Ceci est activé lorsque [Preset Scope] est sur [Mode A].
- Les valeurs d'obturation sont reproduites uniquement lorsque la fréquence d'images en enregistrant et celle en lisant la mémoire de préréglage correspondent.

**Preset Zoom Mode [Mode A, Mode B]**

Cette option permet de sélectionner l'opération de zoom à exécuter lorsque la mémoire préréglée est rappelée.

Mode A	Effectuer l'opération de zoom en même temps que l'opération de panoramique horizontal/vertical.
Mode B	Effectue un zoom plus rapide que le Mode A.

**<REMARQUE>**

- Cet élément ne peut pas être défini lorsque [Preset Smart Comp] est sur [Target Sync] ou [w/ Wide Capture].

**Freeze During Preset [Off, On]**

Cette option permet d'activer/désactiver la fonction d'arrêt sur images lors de la lecture préréglée.

Lorsqu'elle est réglée sur [On], la lecture préréglée s'effectue avec une image fixe précédant immédiatement le début de l'émission de la lecture préréglée. L'arrêt sur image cesse lorsque la lecture préréglée est terminée.

**Return**

Retour au niveau de menu précédent.

## Écran Preset Acceleration

### Preset Acceleration ###	
↳ Preset Acceleration	Auto
Rise S-Curve	15
Fall S-Curve	15
Rise Acceleration	128
Fall Acceleration	128
Rise Ramp Time	0.1s
Fall Ramp Time	0.1s
Return	

**Preset Acceleration [Manual, Auto]**

Définit s'il faut effectuer un réglage avancé pour la vitesse d'accélération et de décélération, etc. pendant le démarrage/arrêt de la lecture pré-réglée.

Manual	Définit les paramètres avancés de la vitesse d'accélération, etc. lors du démarrage/arrêt de la lecture pré-réglée.
Auto	Actionne automatiquement la vitesse d'accélération, etc. lors du démarrage/arrêt de la lecture pré-réglée.

**Rise S-Curve [0 à 30]**

Permet de régler la courbe en S de l'action d'accélération pan/tilt en 31 pas. (Plus le chiffre est élevé, plus le S est fort)  
Durant l'action d'accélération pour fonctionner à la vitesse ou pendant la durée indiquée durant les actions pan/tilt de la lecture pré-réglée, le processus d'accélération est effectué à l'aide de la courbe en S indiquée dans ce paramètre.

Ceci est activé uniquement lorsque [Preset Acceleration] est sur [Manual].

**<REMARQUE>**

- Afin de limiter la réponse d'accélération, dans l'étape de la courbe en S, lorsque la vitesse d'accélération augmente, la limite est automatiquement appliquée.
- Cet élément ne peut pas être défini lorsque [Preset Smart Comp] est sur [Target Sync] ou [w/ Wide Capture].

**Fall S-Curve [0 à 30]**

Permet de régler la courbe en S de l'action de décélération pan/tilt en 31 pas. (Plus le chiffre est élevé, plus le S est fort)  
Durant l'action de chute de l'accélération pour fonctionner à la vitesse ou pendant la durée indiquée durant les actions pan/tilt de la lecture pré-réglée, le processus de décélération est effectué à l'aide de la courbe en S indiquée dans ce paramètre.

Ceci est activé uniquement lorsque [Preset Acceleration] est sur [Manual].

**<REMARQUE>**

- Afin de limiter la réponse de décélération, dans l'étape de la courbe en S, lorsque la vitesse de décélération augmente, la limite est automatiquement appliquée.
- Cet élément ne peut pas être défini lorsque [Preset Smart Comp] est sur [Target Sync] ou [w/ Wide Capture].

**Rise Acceleration [1 à 255]**

Définit la vitesse d'accélération pour l'action d'accélération pan/tilt en 255 pas. (La vitesse d'accélération augmente à mesure que le chiffre augmente)

Durant l'action d'accélération pour fonctionner à la vitesse ou pendant la durée indiquée durant les actions pan/tilt de la lecture pré-réglée, le processus d'accélération est effectué à l'aide de la vitesse d'accélération indiquée dans ce paramètre.

Ceci est activé uniquement lorsque [Preset Acceleration] est sur [Manual] et [Preset Speed Unit] est sur [Speed Table].

**<REMARQUE>**

- Étant donné que la vitesse indiquée pour [Preset Speed] est prioritaire en tant que vitesse maximale atteinte lors de la lecture pré-réglée, si la vitesse d'accélération précisée ici est petite, cette fonctionnalité peut ne pas fonctionner comme indiqué.
- Lorsque [Preset Smart Comp] est sur [Target Sync] ou [w/ Wide Capture], le contenu du réglage de cet élément est également appliqué à [Fall Acceleration]. ([Rise Acceleration] et [Fall Acceleration] fonctionnent avec des valeurs partagées.)

**Fall Acceleration [1 à 255]**

Définit la vitesse de décélération pour l'action de décélération pan/tilt en 255 pas. (La vitesse de décélération augmente à mesure que le chiffre augmente)

Durant l'action de décélération pour fonctionner à la vitesse ou pendant la durée indiquée durant les actions pan/tilt de la lecture pré-réglée, le processus de décélération est effectué à l'aide de la vitesse de décélération indiquée par ce paramètre.

Ceci est activé uniquement lorsque [Preset Acceleration] est sur [Manual] et [Preset Speed Unit] est sur [Speed Table].

**<REMARQUE>**

- Étant donné que la vitesse indiquée pour [Preset Speed] est prioritaire en tant que vitesse maximale atteinte lors de la lecture pré-réglée, si la vitesse de décélération précisée ici est petite, cette fonctionnalité peut ne pas fonctionner comme indiqué.
- Cet élément ne peut pas être défini lorsque [Preset Smart Comp] est sur [Target Sync] ou [w/ Wide Capture]. (Les valeurs définies pour [Rise Acceleration] sont également appliquées à [Fall Acceleration].)

**Rise Ramp Time [0.1s à 10.0s]**

Règle la durée d'accélération de l'action spécifique au temps durant la lecture pré-réglée. (Définit entre 0,1 s à 10,0 s par incréments de 0,1 s)

Ceci est activé uniquement lorsque [Preset Acceleration] est sur [Manual] et [Preset Speed Unit] est sur [Time].

**<REMARQUE>**

- Étant donné que le temps indiqué dans [Preset Speed] est prioritaire sur le temps total de la lecture pré-réglée, si le temps indiqué ici fait plus de la moitié du temps indiqué dans [Preset Speed], cette fonctionnalité ne marchera pas comme indiqué.
- Lorsque l'action d'accélération ne peut pas être effectuée dans le délai indiqué, même à la vitesse d'accélération maximale du dispositif, l'action ne sera pas effectuée dans le délai indiqué.
- Lorsque [Preset Smart Comp] est sur [Target Sync] ou [w/ Wide Capture], le contenu du réglage de cet élément est également appliqué à [Fall Ramp Time]. ([Rise Ramp Time] et [Fall Ramp Time] fonctionnent avec des valeurs partagées.)

**Fall Ramp Time [0.1s à 10.0s]**

Règle la durée de décélération de l'action spécifique au temps durant la lecture pré-réglée. (Définit entre 0,1 s à 10,0 s par incréments de 0,1 s)

Ceci est activé uniquement lorsque [Preset Acceleration] est sur [Manual] et [Preset Speed Unit] est sur [Time].

**<REMARQUE>**

- Étant donné que le temps indiqué dans [Preset Speed] est prioritaire sur le temps total de la lecture pré-réglée, si le temps indiqué ici fait plus de la moitié du temps indiqué dans [Preset Speed], cette fonctionnalité ne marchera pas comme indiqué.
- Lorsque l'action de décélération ne peut pas être effectuée dans le délai indiqué, même à la vitesse de décélération de chute maximale du dispositif, l'action ne sera pas effectuée dans le délai indiqué.
- Cet élément ne peut pas être défini lorsque [Preset Smart Comp] est sur [Target Sync] ou [w/ Wide Capture]. (Les valeurs définies pour [Rise Ramp Time] sont également appliquées à [Fall Ramp Time].)

**Return**

Retour au niveau de menu précédent.

■ Les relations entre les différentes valeurs de réglage lorsque [Preset Acceleration] est réglé sur [Manual] durant la lecture préréglée

● Lorsque [Preset Speed Unit] est sur [Speed Table]

Il est possible de préciser la réactivité (vitesse maximale, taux d'accélération, pas de la courbe en S) de l'action.

<REMARQUE>

- Lorsque la quantité de mouvement indiquée par le préréglage est faible, il peut y avoir des cas où la vitesse indiquée n'est pas atteinte.
- Des restrictions sont automatiquement placées sur le taux d'accélération pour donner la priorité à la vitesse indiquée. (La limite inférieure du taux d'accélération est automatiquement limitée par la vitesse indiquée.)
- Pour permettre aux actions de panoramique et d'inclinaison de se produire simultanément, la vitesse maximale de l'axe avec une plus petite quantité de mouvement est automatiquement limitée.

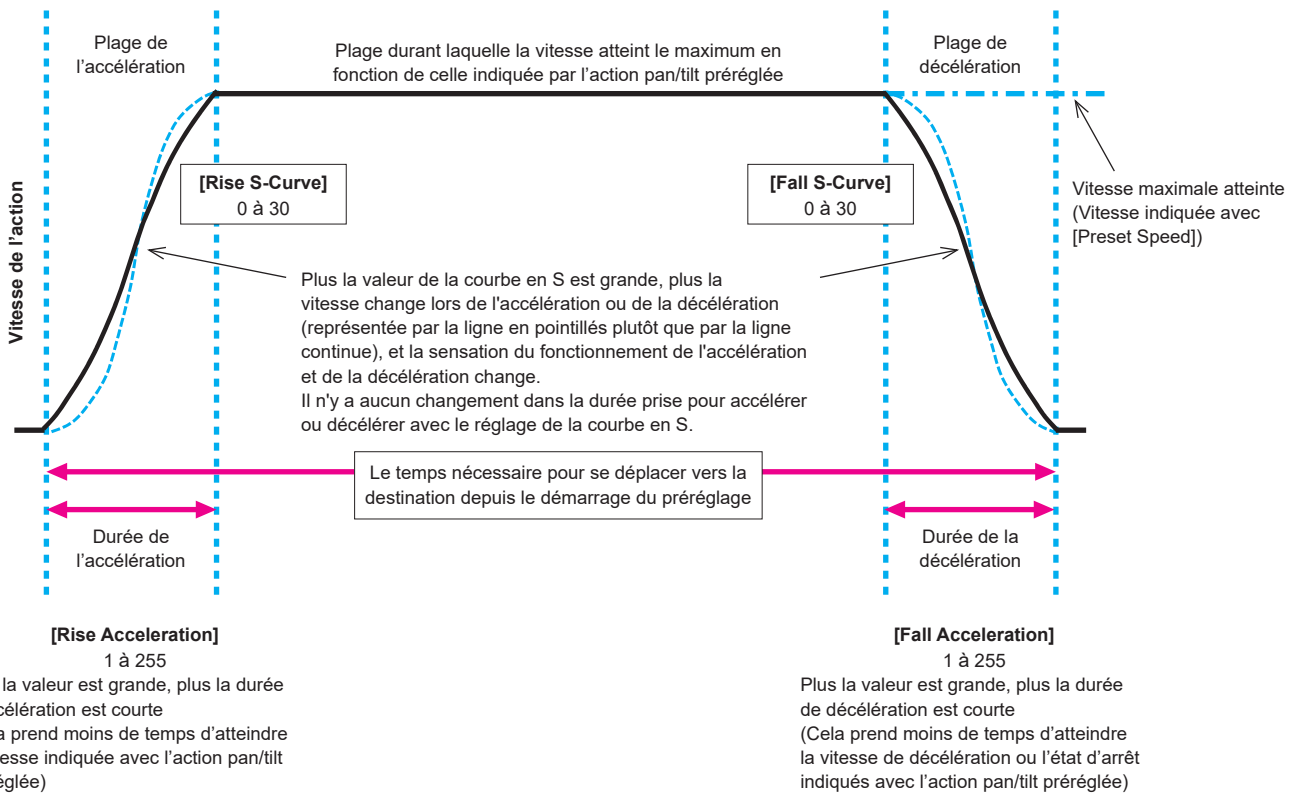

## Options des menus de la caméra (suite)

### ● Lorsque [Preset Speed Unit] est sur [Time]

Il est possible d'indiquer les temps (temps de déplacement, durée d'accélération, durée de décélération) et les pas de la courbe en S de l'action.

#### <REMARQUE>

- Lorsque l'action d'accélération ne peut pas être effectuée dans le délai indiqué, même à la vitesse d'accélération maximale du dispositif, l'action ne sera pas effectuée dans le délai indiqué.
- Étant donné que le temps indiqué dans [Preset Speed] est prioritaire sur le temps total de la lecture pré réglée, si les temps indiqués dans [Rise Ramp Time] et [Fall Ramp Time] font plus de la moitié du temps indiqué dans [Preset Speed], ceci ne marchera pas comme indiqué.

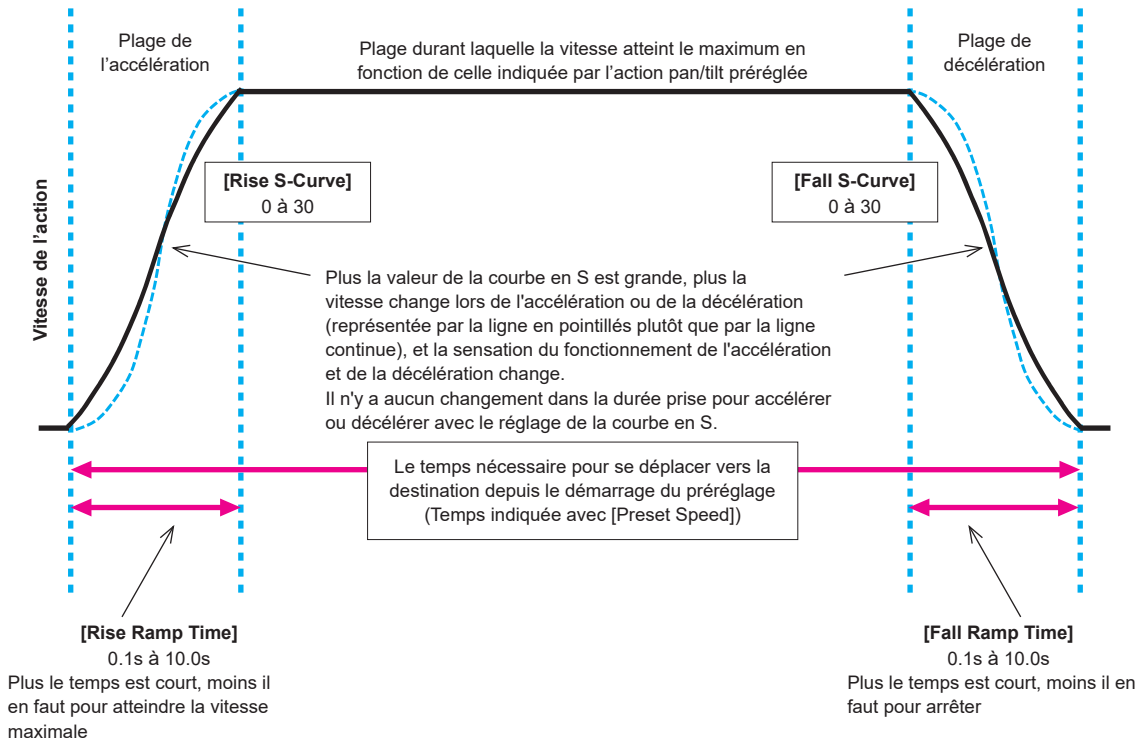

### Écran Maintenance

```
## Maintenance ##
↳ Firmware Version
  IP Network
  Initialize
  Hour Meter
  HDMI Status
  Error Status
  Level Gauge
  Connector Setting

Return
```

#### Firmware Version

Sélectionner cette option pour afficher l'écran [Firmware Version] sur lequel l'utilisateur peut vérifier la version actuelle du micrologiciel installé dans l'appareil.

#### IP Network

Sélectionner cette option pour afficher l'écran [IP Network] sur lequel l'utilisateur peut vérifier et effectuer les réglages de [IP Address], [Subnet Mask] et [Default Gateway] qui ont été établis dans l'appareil.

#### Initialize

Sélectionner cette option pour afficher l'écran [Initialize] sur lequel l'utilisateur peut initialiser les réglages de la caméra. Pour plus de détails concernant l'opération, se reporter à "En ce qui concerne l'initialisation" (→ page 87).

#### Hour Meter

Cette option est sélectionnée pour afficher l'écran [Hour Meter] sur lequel l'historique des commandes est affiché.

#### HDMI Status

Permet d'afficher l'écran [HDMI Status] qui montre l'état de la sortie HDMI.

#### Error Status

Permet d'afficher l'écran [Error Status] qui affiche l'état des erreurs.

#### Level Gauge

Permet d'afficher la [Level Gauge] qui montre le degré d'inclinaison de l'installation de l'appareil.

#### Connector Setting

Permet d'effectuer les réglages des connecteurs.

#### Return

Retour au niveau de menu précédent.

### Écran Firmware Version 1/2

```
### Firmware Version 1/2 ###
System Version           V01.00

CPU Software
  Main/Network           V01.00
  Camera                 V01.00
  Lens                   V01.00
  Servo                  V01.00

↳ Return
```

#### System Version

Affiche la version du système de l'appareil.

#### CPU Software

##### Main/Network

Affiche la version du logiciel principal/réseau.

##### Camera

Affiche la version du logiciel de la caméra.

##### Lens

Affiche la version du logiciel de l'objectif.

##### Servo

Afficher la version du logiciel du servo.

#### Return

Retour au niveau de menu précédent.

### Écran Firmware Version 2/2

```
### Firmware Version 2/2 ###  
EEPROM  
Main/Network          V01.00  
FPGA  
Network              V01.00  
Enc                  V01.00  
R5T                  V01.00  
R5R                  V01.00  
Logic                V01.00  
⇨ Return
```

#### EEPROM

##### Main/Network

Affiche la version de la mémoire EEPROM principale/réseau.

#### FPGA

##### Network

Affiche la version du module réseau.

##### Enc

Affiche la version du module de compression de l'image.

##### R5T

Affiche la version du module de contrôle du signal vidéo (à l'avant).

##### R5R

Affiche la version du module de contrôle du signal vidéo (à l'arrière).

##### Logic

Affiche la version de la partie fonctionnelle principale du FPGA (réseau de portes programmables).

#### Return

Retour au niveau de menu précédent.

### Écran IP Network

```
### IP Network ###  
IP Address              192.168.0.10  
Subnet Mask            255.255.255.0  
Default Gateway        192.168.0.1  
  
Set Execute  
⇨ Return
```

#### IP Address

Permet de définir l'adresse IP pour cet l'appareil.

La valeur définie est appliquée à cet appareil lorsque [Set Execute] est exécuté.

#### Subnet Mask

Permet de définir le masque de sous-réseau pour cet l'appareil.

La valeur définie est appliquée à cet appareil lorsque [Set Execute] est exécuté.

#### Default Gateway

Permet de définir la passerelle par défaut pour cet l'appareil.

La valeur définie est appliquée à cet appareil lorsque [Set Execute] est exécuté.

#### Set Execute

Permet d'appliquer les valeurs définies dans [IP Address], [Subnet Mask], et [Default Gateway] à cet appareil.

#### Return

Retour au niveau de menu précédent.

#### <REMARQUE>

- Le IP Network ne peut pas être modifié tandis que la fonction DHCP est active.
- Si la fonction DHCP n'est pas utilisée, mettre le paramètre [DHCP] sur [Off] dans l'écran des paramètres du réseau de votre navigateur Web. (→ page 155)

### Écran Initialize

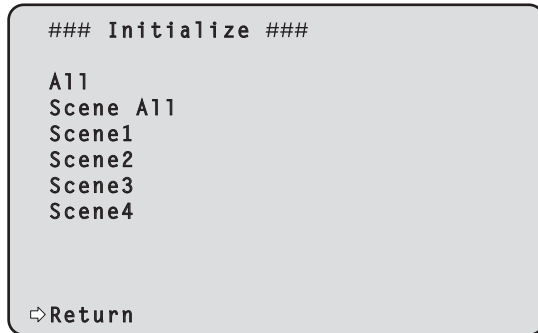

#### All

Toutes les valeurs définies du menu OSD, à l'exception des éléments suivants, sont restaurées aux réglages d'usine.

Éléments non initialisés

- [Frequency] sur l'écran [System 1/4]
- [Format] sur l'écran [System 1/4]
- [Format] de [12G SDI/OPTICAL] sur l'écran [Output 1/8]
- [Format] de [3G SDI1] sur l'écran [Output 2/8]
- [Format] de [3G SDI2] sur l'écran [Output 3/8]

#### <REMARQUE>

- Les paramètres réseau ne sont pas initialisés.
- Les valeurs de réglage de [AWB] et [ABB] ne sont pas initialisées.
- Les informations enregistrées dans les mémoires de préréglage ne sont pas initialisées.

#### Scene All

À partir des valeurs définies du menu OSD, les valeurs définies de toutes les données (Scene 1 à 4) sauvegardées en tant que fichier scène sont restaurées aux réglages d'usine.

Les données sauvegardées sous forme de fichier scène incluent chacune des valeurs définies encadrées par "\*" dans le titre de l'écran du menu OSD.

(Les données qui ne sont pas sauvegardées sous forme de fichier scène incluent chacune des valeurs définies encadrées par "#" dans le titre de l'écran du menu OSD.)

#### Scene1

#### Scene2

#### Scene3

#### Scene4

À partir des valeurs définies du menu OSD, les valeurs définies du numéro de scène indiqué (n'importe laquelle parmi Scene 1 à 4) dans les données sauvegardées en tant que fichier scène sont restaurées aux réglages d'usine.

#### Return

Retour au niveau de menu précédent.

### ■ En ce qui concerne l'initialisation

Lorsque l'une des options [All/Scene All/Scene1/Scene2/Scene3/Scene4] est sélectionnée sur l'écran [Initialize], la fenêtre de confirmation d'initialisation apparaît.

#### Fenêtre de confirmation d'initialisation

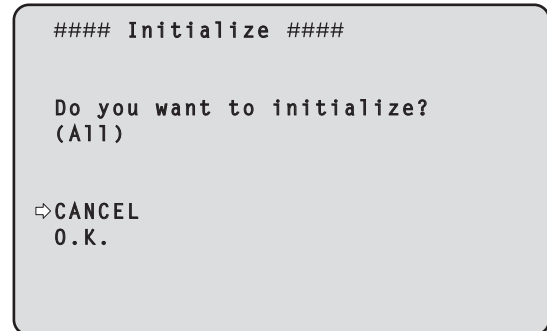

- Si le curseur est amené devant [O.K.] sur la fenêtre de confirmation d'initialisation et que le paramètre est validé, la fenêtre d'initialisation terminée apparaît pendant 5 secondes, et les réglages de la caméra sont ramenés à ceux qui étaient en vigueur au moment de l'achat de cette dernière.

#### Fenêtre d'initialisation terminée

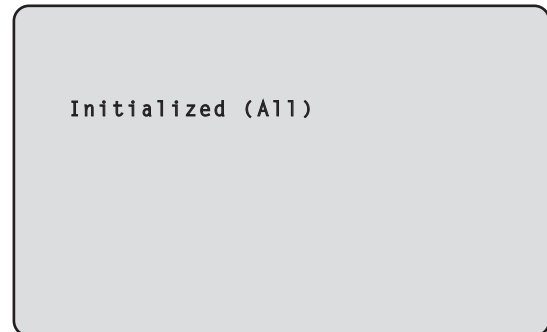

- Si le curseur est amené devant [CANCEL] sur la fenêtre de confirmation de l'initialisation et que le paramètre est validé, la fenêtre d'annulation d'initialisation apparaît pendant 5 secondes, l'initialisation n'est pas effectuée et l'écran [Initialize] réapparaît.

#### Fenêtre d'annulation de l'initialisation

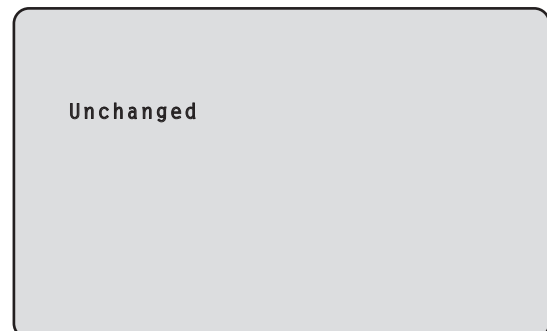

## Écran Hour Meter

### Hour Meter ###	
Operation	00000000
Fan1	00000000
Fan2	00000000
⇨ Return	

**Operation**

Permet d'afficher le temps cumulé pendant lequel l'appareil a été sous tension. (Valeur numérique à 8 chiffres)

**Fan1**

Permet d'afficher les heures de fonctionnement cumulées du ventilateur près de l'objectif. (Valeur numérique à 8 chiffres)

**Fan2**

Permet d'afficher les heures de fonctionnement cumulées du ventilateur près de la tête panoramique. (Valeur numérique à 8 chiffres)

**Return**

Retour au niveau de menu précédent.

## Écran HDMI Status

### HDMI Status ###	
Connect	HDMI
Format	2160/59.94p
Video Sampling	YPbPr 4:2:2/10bit
HDR Output	HLG(2020)
Monitor	Available
⇨ Return	

**Connect**

Affiche l'état de la connexion du connecteur HDMI.

Une des choses suivantes s'affiche en fonction des caractéristiques de production du dispositif ou de l'écran raccordé.

Unconnect	Pas de raccordement
HDMI	Raccordé par HDMI
DVI	Raccordé par DVI

**Format**

Permet d'afficher le format des images en cours de diffusion via le connecteur HDMI.

Le même format s'affiche comme spécifié dans [Format] de [HDMI] de l'écran [Output 4/8].

**Video Sampling**

L'échantillonnage vidéo des images en cours de diffusion via le connecteur HDMI s'affiche.

Une des choses suivantes s'affiche en fonction des paramètres du menu et des caractéristiques de production du dispositif ou de l'écran raccordé.

---	Affiché lorsque [Connect] est autre que HDMI.
RGB 8bit	Affiché lorsque [Connect] est sur HDMI et que la sortie est sur RGB 8bit.
YPbPr 4:2:2/10bit	Affiché lorsque [Connect] est sur HDMI et que la sortie est sur YPbPr 4:2:2/10bit.
YPbPr 4:2:0/8bit	Affiché lorsque [Connect] est sur HDMI et que la sortie est sur YPbPr 4:2:0/8bit.

**<REMARQUE>**

- Même si l'échantillonnage vidéo est réglé dans [Video Sampling] de [HDMI] de l'écran [Output 4/8], il pourrait être impossible de diffuser en utilisant le format spécifié à cause des caractéristiques de production du dispositif ou de l'écran raccordé par HDMI. Cet élément permet d'afficher l'état de l'échantillonnage vidéo réellement en cours de diffusion.

**HDR Output**

L'état du signal HDR des images en cours de diffusion via le connecteur HDMI s'affiche.

Une des choses suivantes s'affiche en fonction des caractéristiques de production du dispositif ou de l'écran raccordé.

---	Affiché lorsque [Connect] est autre que HDMI.
SDR(709)	Affiché lorsque [Connect] est sur HDMI et que la sortie est sur SDR(709).
HLG(2020)	Affiché lorsque [Connect] est sur HDMI et que la sortie est sur HLG(2020).
HLG(709)	Affiché lorsque [Connect] est sur HDMI et que la sortie est sur HLG(709).

### Monitor

Permet d'afficher l'état du dispositif ou de l'écran raccordé au connecteur HDMI.

Une des choses suivantes s'affiche en fonction des caractéristiques de production du dispositif ou de l'écran raccordé.

---	Affiché lorsque [Connect] est autre que HDMI.
Available	Ceci indique que [Connect] est sur HDMI et que le dispositif ou l'écran raccordé prend en charge la diffusion du format par cet appareil.
Unsupport UHD	Ceci indique que [Connect] est sur HDMI et que le dispositif ou l'écran raccordé ne prend pas en charge la diffusion du format par cet appareil.
Unsupport UHD 60p/50p	
Unsupport UHD 60p 4:2:2	
Unsupport UHD 50p 4:2:2	
Unsupport UHD 60p 4:2:0	
Unsupport UHD 50p 4:2:0	
Unsupport HLG/2020	
Unsupport HLG	
Unsupport 2020	
Unsupport Format	Ceci indique que [Connect] est sur HDMI et que le dispositif ou l'écran raccordé n'est pas pris en charge pour une raison autre que celle donnée ci-dessus.

### Return

Retour au niveau de menu précédent.

### Écran Error Status

### Error Status ###	
Lens	No Error
Pan/Tilt	No Error
Fan	No Error
Temperature	No Error
⇨ Return	

#### Lens [No Error, Error]

Permet d'afficher l'état d'erreur de l'objectif.

No Error	L'objectif fonctionne normalement.
Error	Une erreur de l'objectif s'est produite.

#### Pan/Tilt [No Error, Error]

Permet d'afficher l'état d'erreur de la section d'entraînement panoramique.

No Error	La section d'entraînement panoramique fonctionne normalement.
Error	Une erreur de la section d'entraînement panoramique s'est produite.

#### Fan [No Error, Error]

Permet d'afficher l'état d'erreur du ventilateur.

No Error	Le ventilateur fonctionne normalement.
Error	Une erreur du ventilateur s'est produite.

#### Temperature [No Error, High Temperature, Sensor Error]

Ceci permet d'affiche l'état des erreurs relatives à la température.

No Error	Plage de température de fonctionnement normale.
High Temperature	La température est élevée.
Sensor Error	Le capteur de température peut mal fonctionner.

#### <REMARQUE>

- Si l'une des erreurs ci-dessus se produit, la notification des erreurs est envoyée via IP/serial au dispositif externe (AW-RP150 ou AW-RP60, etc.) ce qui fait que ces erreurs peuvent s'afficher sur ce dernier.

### Return

Retour au niveau de menu précédent.

### Écran Level Gauge

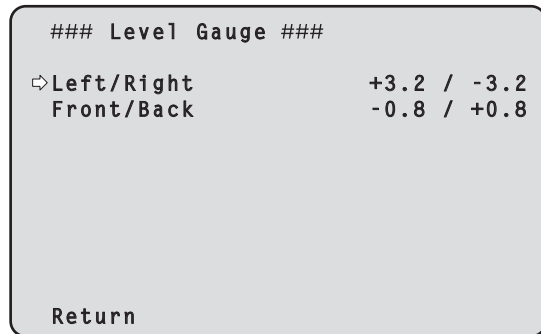

Permet d'afficher la [Level Gauge] qui montre le degré d'inclinaison (horizontalement : gauche/droite, avant/arrière) de l'installation de l'appareil.

#### **Left/Right [-9.9 à +9.9]**

#### **Front/Back [-9.9 à +9.9]**

Dans l'exemple ci-dessus, l'appareil est installé avec une inclinaison de 3,2° vers le haut et la gauche et de 0,8° vers le bas et l'avant. L'inclinaison maximale est de ±9.9° et si elle est de 10° ou plus, l'affichage montre "±9.9".

#### **<REMARQUE>**

- La valeur Level Gauge n'est pas mise à jour durant l'action PAN/TILT.
- La valeur Level Gauge n'est pas mise à jour durant le fonctionnement du Contrôle CSP. (→ page 150)

#### **Return**

Retour au niveau de menu précédent.

### Écran Connector Setting

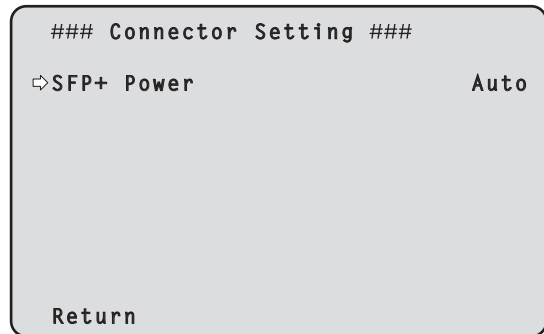

Permet d'effectuer les réglages des connecteurs sur cet appareil.

#### **SFP+ Power [Auto, On]**

Permet d'effectuer les réglages d'alimentation pour le connecteur SFP+.

#### **Return**

Retour au niveau de menu précédent.

# Tableau des options des menus de la caméra

Menu de la caméra			Option	Réglage usine	Réglages possibles
Top Menu	Camera	Scene	Scene	Scene1	Scene1, Scene2, Scene3, Scene4
		Brightness	Brightness 1/2	Picture Level	0 -50 à +50 (pas : 1)
				Iris Mode	Auto Manual, Auto
				Auto Iris Speed	Normal Slow, Normal, Fast
				Auto Iris Window	Normal1 Normal1, Normal2, Center, User
				Auto Iris Close Limit	Normal Normal, F8, F7, F5.6
				Shutter Mode	Off Off, Step, Synchro, ELC
				Step/Synchro (Lorsque [Shutter Mode] est réglé sur [Step])	[59.94Hz] 1/100 [50Hz] 1/120 • Mode 59.94p/59.94i 1/60, 1/100, 1/120, 1/250, 1/500, 1/1000, 1/2000, 1/4000, 1/8000, 1/10000 • Mode 29.97p 1/30, 1/60, 1/100, 1/120, 1/250, 1/500, 1/1000, 1/2000, 1/4000, 1/8000, 1/10000 • Mode 23.98p/24p 1/24, 1/48, 1/60, 1/100, 1/120, 1/250, 1/500, 1/1000, 1/2000, 1/4000, 1/8000, 1/10000 • Mode 50p/50i 1/60, 1/100, 1/120, 1/250, 1/500, 1/1000, 1/2000, 1/4000, 1/8000, 1/10000 • Mode 25p 1/25, 1/50, 1/60, 1/100, 1/120, 1/250, 1/500, 1/1000, 1/2000, 1/4000, 1/8000, 1/10000
				Step/Synchro (Lorsque [Shutter Mode] est réglé sur [Synchro])	[59.94Hz] 60.0Hz [50Hz] 50.0Hz • Mode 59.94p/59.94i 60,0 Hz à 7200 Hz • Mode 29.97p 30,0 Hz à 7200 Hz • Mode 23.98p/24p 24,0 Hz à 7200 Hz • Mode 50p/50i 50,0 Hz à 7200 Hz • Mode 25p 25,0 Hz à 7200 Hz
				ELC Limit (Lorsque [Shutter Mode] est réglé sur [ELC])	1/250 1/100, 1/120, 1/250
		Brightness	Brightness 2/2	Gain	0dB <b>(Quand [Super Gain] est réglé sur [On])</b> Auto, -3dB à 42dB (pas : 1dB) <b>(Quand [Super Gain] est réglé sur [Off])</b> Auto, -3dB à 36dB (pas : 1dB)
				Super Gain	Off Off, On
				AGC Max Gain	18dB 6dB, 12dB, 18dB
				Frame Mix	Off Off, 6dB, 12dB, 18dB, 24dB
				ND Filter	Through Through, 1/4, 1/16, 1/64
				Day/Night	Day Day, Night
		Picture	Picture 1/8	White Balance Mode	AWB A AWB A, AWB B, ATW, 3200K, 5600K, VAR
				Color Temperature	3200K 2000K à 15000K
				R Gain	0 -200 à +200
				B Gain	0 -200 à +200
				Color TEMP. Setting	
				White Balance Mode	
				Color Temperature	3200K 2000K à 15000K
				R Gain	0 -400 à +400
				B Gain	0 -400 à +400
				G Axis	0 -400 à +400
				AWB Gain Offset	Off Off, On
				ATW Speed	Normal Normal, Slow, Fast
				ATW Target R	0 -10 à +10
				ATW Target B	0 -10 à +10

**Tableau des options des menus de la caméra (suite)**

Menu de la caméra				Option	Réglage usine				Réglages possibles		
Top Menu	Camera	Scene	Picture	Picture 2/8	Chroma Level	0%				Off, -99% à 99% (pas : 1%)	
					Chroma Phase	0				-31 à +31	
					Master Pedestal	0				-200 à +200 (pas : 1)	
					R Pedestal	0				-100 à +100 (pas : 1)	
					G Pedestal	0				-100 à +100 (pas : 1)	
					B Pedestal	0				-100 à +100 (pas : 1)	
					Pedestal Offset	Off				Off, On	
				Picture 3/8	Detail	On				Off, On	
					Master Detail	0				-31 à +31	
					Detail Coring	15				0 à 60	
					V Detail Level	0				-7 à +7	
					Detail Frequency	0				-7 à +7	
					Level Depend.	0				-7 à +7	
					Knee Aperture Level	2				0 à 5	
					Detail Gain(+)	0				-31 à +31	
					Detail Gain(-)	0				-31 à +31	
					Picture 4/8	Skin Detail	Off				Off, On
				Skin Detail Effect		16				0 à 31	
				Picture 5/8	DownCon Detail	On				Off, On	
					DC. Master Detail	1				1 à 3	
					DC. Detail Coring	0				0 à 7	
				Picture 6/8	DC. Detail Frequency	3				1 à 3	
					Gamma Mode	HD				HD, FILMLIKE1, FILMLIKE2, FILMLIKE3, FILM REC, VIDEO REC	
					Gamma	0.45				0.30 à 0.75 (pas : 0.01)	
					F-REC Dynamic Level	500%				200%, 300%, 400%, 500%, 600%	
					F-REC Black STR. Level	0%				0% à 30% (pas : 1%)	
					V-REC Knee Slope	150%				150%, 200%, 250%, 300%, 350%, 400%, 450%, 500%	
					V-REC Knee Point	30%				30% à 107% (pas : 1%)	
					Black Gamma	0				-8 à +8	
					Black Gamma Range	1				1 à 3	
				DRS	Off				Off, Low, Mid, High		
				Picture 7/8	Knee Mode	Auto				Off, Auto, Manual	
					Auto Knee Response	4				1 à 8	
					Knee Point	93.0%				70.0% à 107.0% (pas : 0.5%)	
					Knee Slope	99				0 à 99	
					HLG Knee	Off				Off, On	
					HLG Knee Point	55%				55% à 100% (pas : 1%)	
				Picture 8/8	HLG Knee Slope	10				0 à 100	
					White Clip	On				Off, On	
					White Clip Level	109%				90% à 109% (pas : 1%)	
				Matrix	Matrix 1/5	DNR	Low				Off, Low, High
						Matrix Type	Normal				Normal, EBU, NTSC, User
					Matrix 2/5	Adaptive Matrix	Off				Off, On
						[Linear Matrix]	Normal	EBU	NTSC	User	
						R-G	0	3	-21	0	-63 à +63
						R-B	0	3	-18	0	-63 à +63
						G-R	16	4	21	0	-63 à +63
						G-B	19	12	20	0	-63 à +63
						B-R	0	-16	-15	0	-63 à +63
						B-G	18	16	14	0	-63 à +63

Tableau des options des menus de la caméra (suite)

Menu de la caméra				Option	Réglage usine				Réglages possibles		
Top Menu	Camera	Scene	Matrix	Matrix 3/5	[Color Correction 1/3]	Normal	EBU	NTSC	User		
					B_Mg Saturation	15	0	0	0	-63 à +63	
					B_Mg Phase	6	0	0	0	-63 à +63	
					Mg Saturation	13	0	0	0	-63 à +63	
					Mg Phase	10	0	0	0	-63 à +63	
					Mg_R Saturation	4	3	0	0	-63 à +63	
					Mg_R Phase	10	0	-9	0	-63 à +63	
					Mg_R_R Saturation	2	-3	-5	0	-63 à +63	
					Mg_R_R Phase	6	-7	-19	0	-63 à +63	
					R Saturation	0	-7	8	0	-63 à +63	
					R Phase	1	-4	-9	0	-63 à +63	
					R_R_YI Saturation	4	7	13	0	-63 à +63	
					R_R_YI Phase	6	1	0	0	-63 à +63	
					Matrix 4/5	[Color Correction 2/3]	Normal	EBU	NTSC	User	
						R_YI Saturation	5	5	20	0	-63 à +63
				R_YI Phase		11	2	6	0	-63 à +63	
				R_YI_YI Saturation		10	12	22	0	-63 à +63	
				R_YI_YI Phase		3	0	6	0	-63 à +63	
				YI Saturation		8	12	24	0	-63 à +63	
				YI Phase		0	0	6	0	-63 à +63	
				YI_YI_G Saturation		3	9	8	0	-63 à +63	
				YI_YI_G Phase		2	0	4	0	-63 à +63	
				YI_G Saturation		18	16	15	0	-63 à +63	
				YI_G Phase		8	6	7	0	-63 à +63	
				G Saturation		20	13	11	0	-63 à +63	
				G Phase		16	0	6	0	-63 à +63	
				Matrix 5/5		[Color Correction 3/3]	Normal	EBU	NTSC	User	
						G_Cy Saturation	15	14	16	0	-63 à +63
					G_Cy Phase	18	6	8	0	-63 à +63	
					Cy Saturation	9	7	0	0	-63 à +63	
					Cy Phase	8	14	17	0	-63 à +63	
					Cy_B Saturation	1	0	0	0	-63 à +63	
					Cy_B Phase	11	0	18	0	-63 à +63	
					B Saturation	5	0	0	0	-63 à +63	
					B Phase	-10	0	5	0	-63 à +63	
		Lens	Focus Mode		Auto			Manual, Auto			
			Crop AF	Off			Off, On				
			Face Detect AF	Off			Off, On				
			Target Marker	Off			Off, On				
			Lost State Timeout	5s			3s à 30s, Unlimited				
			Zoom Mode	Opt.Zoom			Opt.Zoom, i.Zoom, D.Zoom				
			Max Digital Zoom	x10			x2 à x10 (pas : 1)				
			Digital Extender	Off			Off, x1.4, x2.0				
			O.I.S. Mode	Off			Off, O.I.S.(STABLE), O.I.S.(PAN/TILT)				
			System	System 1/4	Frequency	AW-UE150AWP/ AW-UE150AKP: 59.94Hz AW-UE150AWE/ AW-UE150AKE: 50Hz			59.94Hz, 50Hz, 24Hz, 23.98Hz		
					Format	AW-UE150AWP/ AW-UE150AKP: 2160/59.94p AW-UE150AWE/ AW-UE150AKE: 2160/50p			(Quand [Frequency] est réglé sur [59.94Hz]) 2160/59.94p, 2160/29.97p, 1080/59.94p, 1080/59.94i, 1080/29.97p, 720/59.94p (Quand [Frequency] est réglé sur [50Hz]) 2160/50p, 2160/25p, 1080/50p, 1080/50i, 1080/25p, 720/50p (Quand [Frequency] est réglé sur [24Hz]) 2160/24p, 1080/24p (Quand [Frequency] est réglé sur [23.98Hz]) 2160/23.98p, 1080/23.98p		
					UHD Crop	Off			Off, Crop(1080), Crop(720)		
					Crop Zoom	Off			Off, On		
					Shooting Mode	Normal			Normal, High Sens.		
					Color Setting	Normal			Normal, V-Log		
		HDR			Off			Off, On			
		Gamut			Normal			Normal, Wide_G2			

## Tableau des options des menus de la caméra (suite)

Menu de la caméra		Option	Réglage usine	Réglages possibles	
Top Menu	System	System 2/4	Genlock		
			Horizontal Phase	0	-206 à +49
			Tracking Data Output		
			Serial	Off	Off, On
			IP	Off	Off, On
			Invert Pan/Tilt Axis	Off	Off, On
		Camera ID	0xFF	0x00 à 0xFF	
		System 3/4	Wireless Control	Enable	Enable, Disable
			Wireless ID	CAM1	CAM1, CAM2, CAM3, CAM4
			Fan1	High	Auto, Low, Mid, High
			Fan2	High	Auto, Low, Mid, High
		System 4/4	Auto Tracking Mode	Off	Off, On
			Angle	Off	Off, Full Body, Upper Body
			Target Marker	Off	Off, On
			Tracking Status	—	Not Tracking, Tracking, Lost
	Tracking Start		Execute	Execute	
	Tracking Stop		Execute	Execute	
	Tracking Auto Start		Enable	Disable, Enable	
	Home Position	Preset1	Preset1, Preset2, Preset3, None, Wide		
	Output	Output 1/8	12G SDI/OPTICAL		
Format			<b>AW-UE150AWP/ AW-UE150AKP:</b> 2160/59.94p <b>AW-UE150AWE/ AW-UE150AKE:</b> 2160/50p	<b>[System Format]</b> 2160/59.94p 2160/29.97p 1080/59.94p 1080/59.94i 1080/29.97p 720/59.94p 2160/50p 2160/25p 1080/50p 1080/50i 1080/25p 720/50p 2160/24p 1080/24p 2160/23.98p 1080/23.98p	<b>[12G SDI/OPTICAL]</b> 2160/59.94p 1080/59.94p*1 2160/29.97p 1080/29.97p 1080/59.94p 1080/59.94i 1080/29.97p 720/59.94p 2160/50p 1080/50p*2 2160/25p 1080/25p 1080/50p 1080/50i 1080/25p 720/50p 2160/24p 1080/24p 2160/23.98p 1080/23.98p 1080/23.98p
HDR Output Select			HDR(2020)	SDR, HDR(2020), HDR(709)	
V-Log Output Select			V-Log	V-Log, V-709	
3G SDI Out			LevelA	LevelA, LevelB	

\*1 Lorsque [UHD Crop] est sur [Crop(720)], la sortie est en 720/59.94p.

\*2 Lorsque [UHD Crop] est sur [Crop(720)], la sortie est en 720/50p.

## Tableau des options des menus de la caméra (suite)

Menu de la caméra		Option	Réglage usine	Réglages possibles			
Top Menu	Output	Output 2/8	3G SDI1				
			Format	<b>AW-UE150AWP/ AW-UE150AKP:</b> 1080/59.94p <b>AW-UE150AWE/ AW-UE150AKE:</b> 1080/50p	<b>[System Format]</b> 2160/59.94p  2160/29.97p 1080/59.94p  1080/59.94i 1080/29.97p 720/59.94p 2160/50p  2160/25p 1080/50p  1080/50i 1080/25p 720/50p 2160/24p 1080/24p 2160/23.98p 1080/23.98p	<b>[3G SDI1]</b> 1080/59.94p*1 1080/59.94i*1 1080/29.97p 1080/59.94p 1080/59.94i 1080/29.97p 720/59.94p 1080/50p*2 1080/50i*2 1080/25p 1080/50p 1080/50i 1080/50i 1080/25p 720/50p 1080/24p 1080/24p 1080/23.98p 1080/23.98p	
			HDR Output Select	HDR(2020)	SDR, HDR(2020), HDR(709)		
			V-Log Output Select	V-Log	V-Log, V-709		
			3G SDI Out	LevelA	LevelA, LevelB		
			Output 3/8	3G SDI2			
				Format	<b>AW-UE150AWP/ AW-UE150AKP:</b> 1080/59.94i <b>AW-UE150AWE/ AW-UE150AKE:</b> 1080/50i	<b>[System Format]</b> 2160/59.94p  2160/29.97p 1080/59.94p  1080/59.94i 1080/29.97p 720/59.94p 2160/50p  2160/25p 1080/50p  1080/50i 1080/25p 720/50p 2160/24p 1080/24p 2160/23.98p 1080/23.98p	<b>[3G SDI2]</b> 1080/59.94p*1 1080/59.94i*1 1080/29.97p 1080/59.94p 1080/59.94i 1080/29.97p 720/59.94p 1080/50p*2 1080/50i*2 1080/25p 1080/50p 1080/50i 1080/50i 1080/25p 720/50p 1080/24p 1080/24p 1080/23.98p 1080/23.98p
				HDR Output Select	SDR	SDR, HDR(2020), HDR(709)	
				V-Log Output Select	V-Log	V-Log, V-709	
		3G SDI Out		LevelA	LevelA, LevelB		

\*1 Lorsque [UHD Crop] est sur [Crop(720)], la sortie est en 720/59.94p.

\*2 Lorsque [UHD Crop] est sur [Crop(720)], la sortie est en 720/50p.

## Tableau des options des menus de la caméra (suite)

Menu de la caméra		Option	Réglage usine	Réglages possibles	
Top Menu	Output	Output 4/8	HDMI		
			Output Source	12G SDI/Opt	12G SDI/Opt, 3G SDI1, 3G SDI2
			Format	<b>AW-UE150AWP/ AW-UE150AKP:</b> 2160/59.94p <b>AW-UE150AWE/ AW-UE150AKE:</b> 2160/50p	
			HDR Output Select	HDR(2020)	SDR, HDR(2020), HDR(709)
			V-Log Output Select	V-Log	V-Log, V-709
			Video Sampling	4:2:2/10bit	4:2:2/10bit, 4:2:0/8bit
		Output 5/8	Bar	Camera	Camera, Colorbar
			Color Bar Type	Type2	Type1, Type2
			Tone	Normal	Off, Low, Normal
			Audio	Off	Off, On
			Input Type	Line	Mic, Line
			Volume Level	0dB	-36dB à +12dB (pas : 3dB)
			Plugin Power	Off	Off, On
		Output 6/8	OSD Mix		
			12G SDI/OPTICAL	Off	Off, On
			3G SDI1	Off	Off, On
			3G SDI2	On	Off, On
			HDMI	Off	Off, On
			NDI	Off	Off, On
			IP/NDI HX	On	Off, On
			OSD Off With R-Tally	Off	Off, On
			OSD Status	Off	Off, On
		Output 7/8	Tally	Enable	Enable, Disable
			Tally LED Limit		
			R	Unlimit	Limit, Unlimit
			G	Unlimit	Limit, Unlimit
			Y	Unlimit	Limit, Unlimit
			Auto Tracking Tally	Disable	Enable, Disable
			Tally Color	Amber	Amber, Red, Green, Yellow
		Tally Brightness	Low	Low, Mid, High	
		Output 8/8	Status Lamp	Enable	Enable, Disable
			External Output		
	Output1		Off	Off, R-Tally, G-Tally, Y-Tally	
	Output2		Off	Off, R-Tally, G-Tally, Y-Tally	
	UHD Crop	3G SDI1 Out	Crop	Full, Crop	
		Crop Out	YL	YL, G, MG	
		Crop Marker	YL+G+MG	Off, YL, G, MG, YL+G, YL+MG, G+MG, YL+G+MG	
		Crop Adjust	YL	YL, G, MG	
		Crop H Position	960	0 à 2560 (pas : 2)	
		Crop V Position	540	0 à 1440	
		Crop Zoom Ratio	200.00%	120.00% à 350.00%	

## Tableau des options des menus de la caméra (suite)

Menu de la caméra		Option	Réglage usine	Réglages possibles		
Top Menu	Pan/Tilt	Pan/Tilt 1/2	Install Position	Desktop	Desktop, Hanging	
			Smart Picture Flip	Off	Off, Auto	
			Flip Detect Angle	90deg	60deg à 120deg (pas : 1deg)	
			P/T Speed Mode	Normal(60deg/s)	Normal(60deg/s), Fast1(90deg/s), Fast2(180deg/s)	
			P/T Acceleration Setting			
			P/T Acceleration	Auto	Manual, Auto	
			Rise S-Curve	15	0 à 30	
			Fall S-Curve	15	0 à 30	
			Rise Acceleration	128	1 à 255	
			Fall Acceleration	128	1 à 255	
			Speed With Zoom Position	On	Off, On	
			Mode	Legacy	Legacy, Linear	
			Focus Adjust With PTZ.	Off	Off, On	
			Privacy Mode	Off	Off, On	
			Pan/Tilt 2/2	Power On Position	None	None, Standby, Home, Preset
	Preset Number	001		001 à 100		
	Preset	Preset 1/2	Preset Smart Comp	Target Sync	Off, Target Sync, w/ Wide Capture	
			Preset Speed Unit	Speed Table	Speed Table, Time	
			Preset Speed Table	Fast	Slow, Fast	
			Preset Speed (Quand [Preset Speed Unit] est réglé sur [Speed Table])	20	1 à 30	
			Preset Speed (Quand [Preset Speed Unit] est réglé sur [Time])	20s	1s à 99s	
			Preset Acceleration Setting			
			Preset Acceleration	Auto	Manual, Auto	
			Rise S-Curve	15	0 à 30	
			Fall S-Curve	15	0 à 30	
			Rise Acceleration	128	1 à 255	
Fall Acceleration			128	1 à 255		
Rise Ramp Time			0.1s	0.1s à 10.0s		
Fall Ramp Time			0.1s	0.1s à 10.0s		
Preset Scope			Mode A	Mode A, Mode B, Mode C		
Preset Digital Extender			Off	Off, On		
Preset Crop		Off	Off, On			
Preset 2/2		Preset Thumbnail Update	On	Off, On		
		Preset Name	Reset	Reset, Hold		
		Preset Iris	Off	Off, On		
		Preset Shutter	Off	Off, On		
	Preset Zoom Mode	Mode A	Mode A, Mode B			
Freeze During Preset	Off	Off, On				

## Tableau des options des menus de la caméra (suite)

Menu de la caméra				Option	Réglage usine	Réglages possibles	
Top Menu	Maintenance	Firmware Version	Firmware Version 1/2	System Version	Version au moment de l'expédition	---	
				CPU Software			
				Main/Network	Version au moment de l'expédition	---	
				Camera	Version au moment de l'expédition	---	
				Lens	Version au moment de l'expédition	---	
			Servo	Version au moment de l'expédition	---		
			Firmware Version 2/2	EEPROM			
				Main/Network	Version au moment de l'expédition	---	
				FPGA			
				Network	Version au moment de l'expédition	---	
		Enc		Version au moment de l'expédition	---		
		R5T		Version au moment de l'expédition	---		
		R5R		Version au moment de l'expédition	---		
		IP Network	IP Address			192.168.0.10	---
			Subnet Mask			255.255.255.0	---
			Default Gateway			192.168.0.1	---
		Initialize	All			---	CANCEL, OK
			Scene All			---	CANCEL, OK
			Scene1			---	CANCEL, OK
			Scene2			---	CANCEL, OK
			Scene3			---	CANCEL, OK
			Scene4			---	CANCEL, OK
		Hour Meter	Operation			00000000	---
			Fan1			00000000	---
			Fan2			00000000	---
		HDMI Status	Connect			---	---
			Format			---	---
			Video Sampling			---	---
			HDR Output			---	---
			Monitor			---	---
		Error Status	Lens			No Error	No Error, Error
			Pan/Tilt			No Error	No Error, Error
			Fan			No Error	No Error, Error
Temperature			No Error	No Error, High Temperature, Sensor Error			
Level Gauge	Left/Right				-9.9 à +9.9		
	Front/Back				-9.9 à +9.9		
Connector Setting	SFP+ Power			Auto	Auto, On		

# Affichage de l'écran web

Quand un ordinateur personnel est raccordé à l'appareil, il est possible de visualiser les vidéos IP de la caméra ou de sélectionner divers réglages à partir du navigateur Web.

Le câble croisé de réseau local sert à raccorder un ordinateur personnel directement au connecteur LAN de l'appareil pour le contrôle IP, et le câble droit de réseau local permet d'effectuer le branchement via un concentrateur de commutation.

Sélectionner une adresse IP pour l'ordinateur comprise dans la plage des adresses privées tout en s'assurant qu'elle diffère de l'adresse de l'appareil. Saisir la même adresse que celle de l'appareil pour le masque de sous-réseau.

## <REMARQUE>

- Si vous avez besoin de changer l'adresse IP et le masque de sous-réseau, adressez-vous à votre revendeur qui effectuera ces changements pour vous.

## Adresse IP et masque de sous-réseau de l'appareil (réglages usine)\*1

Adresse IP: 192.168.0.10  
Masque de sous-réseau : 255.255.255.0

\*1 La plage par défaut de l'adresse privée se situe entre 192.168.0.1 et 192.168.0.255.

- Si le panneau de commande et le navigateur web sont utilisés simultanément, le contenu sélectionné à l'aide du panneau de commande peut ne pas être affiché par le navigateur web. Lors de l'utilisation du panneau de commande et du navigateur web, bien s'assurer de vérifier les paramètres à l'aide du panneau de commande ou du menu de la caméra.

**Pour en savoir plus sur l'environnement informatique personnel requis, se reporter à la page 8.**

## <REMARQUE>

- Lorsque [IP(UDP)] de [Tracking Data Output] est réglé sur [On], lors de l'ouverture de l'écran Web, un message d'alerte s'affichera. Cliquez sur le bouton [Continue] pour laisser l'écran Web ouverte.
- Tandis que l'écran Web est ouverte, les données de suivi produites lorsque [IP(UDP)] de [Tracking Data Output] est sur [On] peuvent être retardées ou la valeur des données peut ne pas être mise à jour. (→ page 148)

## Affichage de l'écran Web sur un ordinateur personnel

La procédure est expliquée ici à l'aide des écrans Windows (Microsoft Edge). En utilisant d'autres navigateurs, certains affichages d'écran seront différents mais la procédure est la même.

### 1. Lancer le navigateur Web de l'ordinateur personnel.

Utiliser un des navigateurs Web ci-dessous en fonction du système d'exploitation installé sur l'ordinateur personnel.

Système d'exploitation installé	Navigateur Web
Windows	Windows 11 / Microsoft Edge Windows 11 / Google Chrome Windows 10 / Microsoft Edge Windows 10 / Google Chrome
macOS	macOS 14 / Safari macOS 14 / Google Chrome macOS 13 / Safari macOS 13 / Google Chrome macOS 12 / Safari macOS 12 / Google Chrome

### 2. Dans la barre d'adresse du navigateur Web, saisir l'adresse IP définie dans la fonction EasyIP Setup Tool Plus de Media Production Suite.

#### Exemple de saisie d'adresse IPv4 :

http://URL enregistrée avec l'adresse IPv4  
http://192.168.0.10/

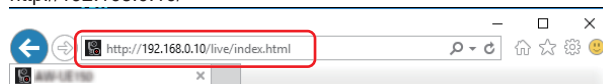

#### Exemple de saisie d'adresse IPv6 :

http://[URL enregistrée avec l'adresse IPv6]  
http://[2001:db8::10]/

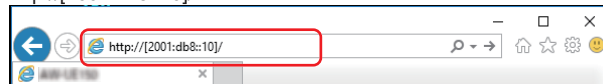

## <REMARQUE>

- Si le numéro de port HTTP n'est plus "80" suite à une modification, saisir "http://<camera IP address>:<port number>" dans la barre d'adresse.  
Exemple : Lorsque le numéro de port est 8080 :  
http://192.168.0.11:8080
- Si l'appareil est situé dans un réseau local, configurer les paramètres du serveur proxy sur le navigateur web ([Tools] - [Internet Options] dans la barre de menu) de sorte qu'aucun serveur proxy ne soit utilisé pour l'adresse locale.
- Pour plus de détails concernant le réglage de [HTTPS] - [Connection] (→ page 160) sur [HTTPS] dans [Advanced] de l'écran de configuration du réseau [Network], voir "Accéder à la caméra via HTTPS" (→ page 168).

### 3. Régler le compte initial.

Dans l'état initial, l'écran de réglage du compte initial apparaît lorsque l'écran Web est affiché.

Définir un nom d'utilisateur et un mot de passe.



#### <REMARQUE>

- Ne pas choisir une chaîne de caractères pouvant facilement être devinée par une tiers personne.
- Changer régulièrement le mot de passe.
- Le mot de passe doit comporter au moins 3 des 4 types de caractères suivants et être constitué d'au moins 8 caractères minimum.
  - Caractères alphabétiques en majuscule
  - Caractères alphabétiques en minuscule
  - Caractères numériques
  - Symboles ( ! \$ % ' ( ) \* + , - . / ? @ [ ] ^ \_ ` ~ )
- Si le mot de passe qui est défini ne respecte pas la stratégie ci-dessus, vous prenez la responsabilité d'utiliser l'appareil en étant dûment averti des risques pour la sécurité de l'environnement de l'installation, etc.
- Un avertissement s'affiche si le mot de passe défini va à l'encontre de la stratégie de réglage recommandée. Pour changer le mot de passe, cliquer sur le bouton [Back] et définir un nouveau mot de passe. Pour continuer le réglage en étant pleinement conscient des risques de sécurité, cliquer sur [Continue] pour achever le réglage.
- En cas d'oubli des informations du compte qui ont été définies, il faut utiliser les commutateurs d'initialisation des commutateurs de service pour réinitialiser les informations utilisateur utilisées pour la connexion au réseau. (→ page 16)

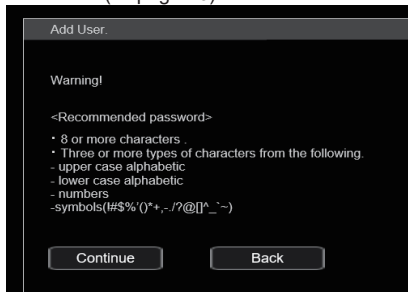

### 4. Validation de l'enregistrement du compte initial

Après avoir achevé l'enregistrement du compte initial, l'écran d'enregistrement terminé suivant s'affiche.

L'écran du direct [Live] s'affiche automatiquement au bout de 10 secondes après l'affichage de l'écran d'enregistrement terminé.

Si l'écran du direct [Live] ne s'affiche pas au bout de 10 secondes, sortir manuellement de l'écran du direct [Live] en cliquant sur le lien "please click here".

Ceci termine le processus d'enregistrement du compte initial.

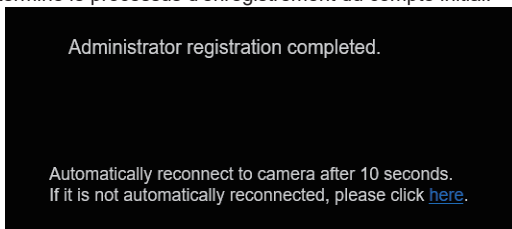

#### <REMARQUE>

- La connexion réseau avec le modèle AW-RP150 ou AW-RP60 nécessite la configuration d'un compte initial. (→ page 34)  
Si aucun compte initial n'est configuré, le AW-RP150 ou AW-RP60 peut détecter mais ne peut pas contrôler cet appareil.

### 5. Afficher l'écran du direct [Live].

L'écran du navigateur s'affiche.



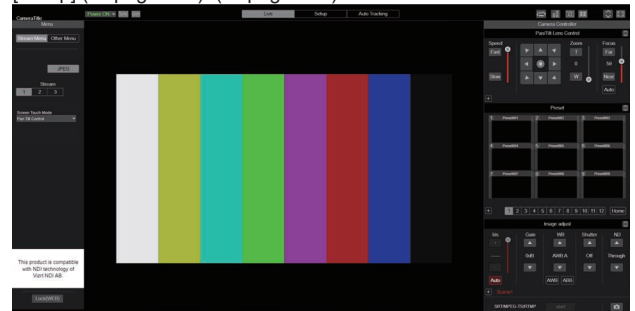

L'écran du direct [Live] (→ page 102) s'affiche tout d'abord. Vous pouvez si nécessaire basculer sur l'écran de configuration Web [Setup] (→ page 109). (→ page 101)



#### <REMARQUE>

- En fonction des paramètres du pare-feu de votre ordinateur, les images transmises pourraient ne pas s'afficher. Si cela se produit, modifier les paramètres du pare-feu et ceux qui permettent de communiquer avec le navigateur Web.
- Lorsque l'affichage de plusieurs images IP est lancé sur un ordinateur, suivant les performances de ce dernier, il arrive que les vidéos IP ne s'affichent pas.
  - 14 utilisateurs maximum, y compris les utilisateurs recevant un vidéo IP, peuvent avoir accès simultanément à l'appareil. Toutefois, le nombre d'utilisateurs pouvant accéder à l'appareil peut être de moins de 14 en fonction de la largeur de la bande de communication réseau utilisée par l'appareil. Un message indiquant la limite d'accès apparaît si le nombre dépasse 14. Lorsque [Transmission type] est réglé sur [Multicast port] pour [H.264] ou [H.265], le deuxième utilisateur et les suivants recevant des images H.264 ou H.265 ne seront pas comptabilisés dans le nombre total d'accès.**
- Il se peut que la fréquence d'images JPEG soit ralentie du fait de l'environnement réseau, de la performance de votre ordinateur personnel, du sujet de la vidéo et du volume d'accès.

### Permutation de l'écran du direct [Live]/écran de configuration Web [Setup]/écran de suivi auto [Auto Tracking]

Lorsque l'écran du direct [Live]    est affiché, cliquez sur le bouton [Setup]  ou le bouton [Auto Tracking]  situé en haut de celui-ci.

Pour plus de détails sur l'écran du direct [Live], voir "Écran Live [Live]" (→ page 102).

Pour de plus amples détails sur l'écran de configuration web [Setup], voir "Écran de configuration web [Setup]" (→ page 109).

Consulter "Écran de suivi auto [Auto Tracking]" (→ page 107) pour avoir des détails sur l'écran de suivi auto [Auto Tracking].

#### <REMARQUE>

- Pendant le mode Standby, la touche [Setup] est désactivée et vous ne pouvez pas basculer sur l'écran de configuration web [Setup].
- Lorsque l'écran de configuration Web [Setup] ou l'écran de suivi auto [Auto Tracking] sont affichés, si cet appareil est passé en mode Veille depuis un autre dispositif, l'écran bascule automatiquement sur l'affichage de l'écran du direct [Live] après quelques secondes.

### Accéder à l'écran Web

#### Lorsque l'authentification de l'utilisateur est activée

**Lors de l'affichage de l'écran du direct [Live] ou de l'écran de suivi auto [Auto Tracking]**

Il est nécessaire de saisir les informations du compte d'un utilisateur avec les privilèges du Contrôle de la caméra ou Administrateur.

#### Pour afficher l'écran de configuration web [Setup]

Il est nécessaire de saisir les informations du compte d'un utilisateur avec les privilèges Administrateur.

#### Lorsque l'authentification de l'utilisateur est désactivée

**Lors de l'affichage de l'écran du direct [Live] ou de l'écran de suivi auto [Auto Tracking]**

Il n'est pas nécessaire de saisir les informations du compte.

#### Pour afficher l'écran de configuration web [Setup]

Il est nécessaire de saisir les informations du compte d'un utilisateur avec les privilèges Administrateur.

#### <REMARQUE>

- L'écran de saisie du compte s'affiche dans une fenêtre pop up depuis le navigateur Web.
- Saisir correctement le nom d'utilisateur et le mot de passe qui ont déjà été mémorisés.
- Il est recommandé de changer le mot de passe à intervalles réguliers.
- Pendant le mode Standby, la touche [Setup] est désactivée et vous ne pouvez pas basculer sur l'écran de configuration web [Setup].

# Commandes de l'écran Web

## Écran Live [Live]

Vous pouvez afficher des images provenant de la caméra sur un ordinateur personnel et effectuer des opérations telles que le panoramique horizontal, le panoramique vertical, le zoom et la commande de mise au point.

### Lorsque [JPEG] est sélectionné



#### Touches d'affichage de l'écran des commandes (pour écrans tactiles)

Permet d'afficher des touches de commande plus grande pour les écrans tactiles. Pour plus de détails, consultez "Affichage de l'écran Web sur un ordinateur équipé d'un écran tactile" (→ page 177).



#### Touche d'affichage du panneau d'extension

(→ page 105, page 106)

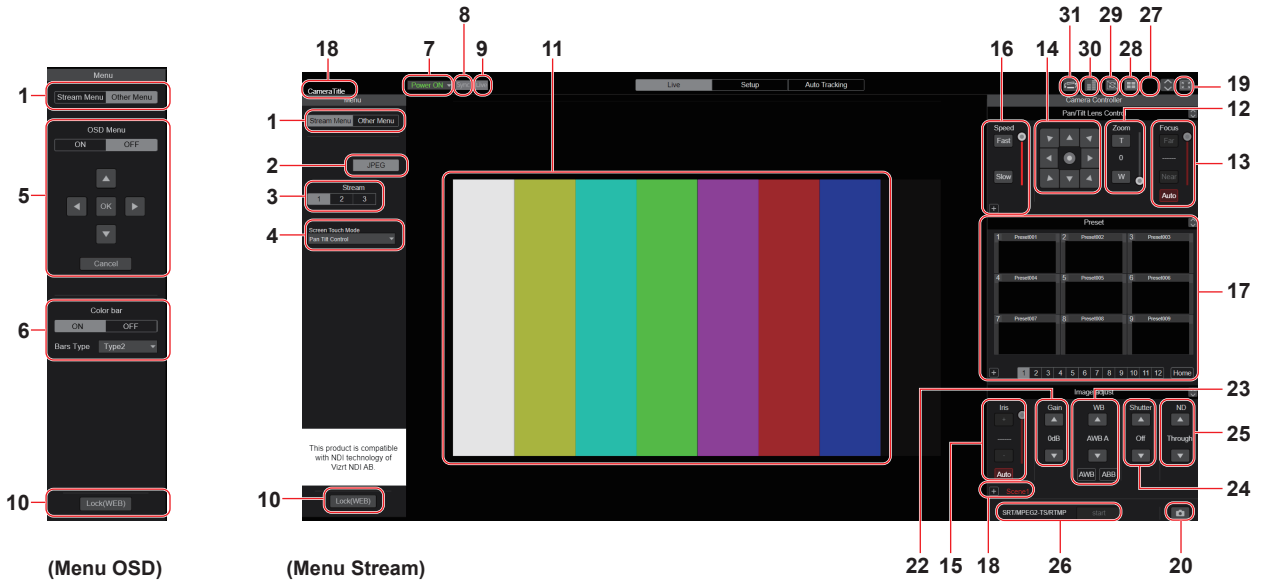

### 1. Commutation de menu [Stream Menu]/[Other Menu]

Commute les affichages de menu.

Cliquer sur [Other Menu] lorsque le menu Stream est affiché permet d'afficher le menu Other.

Cliquer sur [Stream Menu] lorsque le menu Other est affiché permet d'afficher le menu Stream.

### 2. Touche Compression [Compression]

<b>JPEG</b> [JPEG]	La touche [JPEG] devient grise et les images JPEG s'affichent.
-----------------------	--

### 3. Touches Stream [Stream]

Ces touches apparaissent uniquement lorsque des images JPEG sont affichées.

<b>1</b> [1]	Après sélection, la touche devient grise et les images dans la zone principale apparaissent conformément aux paramètres configurés pour [JPEG(1)]. (→ page 122)
<b>2</b> [2]	Après sélection, la touche devient grise et les images dans la zone principale apparaissent conformément aux paramètres configurés pour [JPEG(2)]. (→ page 122)
<b>3</b> [3]	Après sélection, la touche devient grise et les images dans la zone principale apparaissent conformément aux paramètres configurés pour [JPEG(3)]. (→ page 122)

#### <REMARQUE>

- La résolution sélectionnée avec [JPEG(1)], [JPEG(2)] et [JPEG(3)] (→ page 122) dans [JPEG] sur [Video over IP] sera utilisée.
- Si la résolution est réglée sur [1920×1080] ou [1280×720], l'image peut être compressée en fonction de la taille de la fenêtre du navigateur web.

### 4. Touche Screen Touch Mode [Screen Touch Mode]

Définit le comportement lorsque la zone d'affichage d'une vidéo sur IP est cliquée.

<b>Off</b> [Off]	Il n'y a aucune réaction lorsque la zone est cliquée.
<b>Pan Tilt Control</b> [Pan Tilt Control]	La caméra se déplace pour que la position cliquée devienne le centre de la zone.
<b>Touch AF</b> [Touch AF]	Lorsque ceci est pressé durant la mise au point manuelle, cette dernière s'effectue automatiquement sur la zone touchée. Cette commande n'a aucun effet pendant les réglages automatiques.
<b>Auto Iris Window</b> [Auto Iris Window]	Lorsque [Scene]–[Brightness]–[Auto Iris Window] est réglé sur [User], il est possible de sélectionner la plage de photométrie du diaphragme auto.

### 5. Commande du menu OSD [OSD Menu]

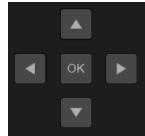
<b>ON OFF</b> [ON] [OFF]	Utiliser cette touche pour choisir de montrer ou non les affichages sur écran de la caméra.
<b>Cancel</b> [Cancel]	Ceci annule la sélection du réglage qui est en cours de changement. Ceci rétablit le réglage précédent.
 [▲] [▼] [◀] [▶] [OK]	Utiliser ces touches pour naviguer au sein des menus. Les options sont sélectionnées à l'aide des touches [▲][▼][◀][▶]. Si une option sélectionnée dispose d'un menu secondaire, appuyer sur la touche [OK] affiche ce menu secondaire. Quand le curseur est amené devant n'importe quelle option sur l'écran de réglage de niveau inférieur et que la touche [OK] actionnée, le réglage de l'option sélectionnée se met à clignoter. Un réglage pour une option de menu ordinaire est reflété immédiatement s'il est modifié pendant qu'il clignote. Cependant, pour un certain nombre d'options de menu le réglage ne se répercute qu'une fois la touche [OK] pressée, ce qui arrête le clignotement du paramètre et valide le nouveau réglage.

### 6. Bouton Color bar [Color bar]

<b>ON OFF</b> [ON] [OFF]	Permet d'afficher ou de cacher le signal de la barre de couleur.
<b>Bars Type Type2</b> [Type1] [Type2]	Permet de basculer la barre de couleur entre le Type1 et le Type2. Ceci est activé uniquement lorsque [Color bar] est réglé sur [ON].

### 7. Bouton Power ON [Power ON]/ Bouton Standby [Standby]

<b>Power ON</b> [Power ON]	Mettre l'appareil sous tension.
<b>Standby</b> [Standby]	Placer l'appareil en mode Standby.

En mode Standby, tous les boutons de l'écran [Live], à l'exception du bouton [Power ON] et du bouton [Standby], sont désactivés.

#### <REMARQUE>

- Si [Power ON] ou [Standby] sont sélectionnés trop précipitamment, l'état sélectionné et l'affichage qui apparaît peuvent ne pas correspondre. Dans un cas tel que celui-ci, suivre les consignes données ci-dessous pour restaurer l'affichage correct de l'état :

#### Pour Windows :

Appuyer sur la touche [F5] du clavier de l'ordinateur personnel.

#### Pour Mac :

Appuyer sur les touches [Command] + [R] du clavier de l'ordinateur personnel.



- Quand le fonctionnement passe en mode Standby :**

Les positions actuelles Pan/Tilt/Zoom sont mémorisées. Lorsque [Standby] est sélectionné dans le menu [Power ON Position], les informations concernant les positions mémorisées sont utilisées.

- Quand le fonctionnement passe en mode Power ON :**

Pan/Tilt/Zoom sont déplacés vers les positions sélectionnées dans le menu [Power ON Position].



### 8. Indicateur d'état SYNC [Sync]

	Cet appareil utilise un REF SIGNAL pour se synchroniser avec les sources de synchronisation externes.
	Cet appareil ne se synchronise pas avec une source de synchronisation externe.

**<REMARQUE>**

- En fonction du réglage de l'heure de cet appareil, cela peut prendre quelques minutes pour que ce dernier se synchronise à partir du moment où il y a une source de synchronisation externe.



### 9. Indicateur d'état de la diffusion en flux continu (streaming) [Live]

	Cet appareil est en cours de diffusion en flux continu sur IP vers un dispositif externe (logiciel).
	Cet appareil n'est pas en cours de diffusion en flux continu sur IP vers un dispositif externe (logiciel).

**<REMARQUE>**

- Les états de transmission M-JPEG et ST2110 ne sont pas inclus.

### 10. Bouton Operation lock [Lock]

 [Lock(WEB)]	Ceci permet d'éviter les erreurs en verrouillant les commandes panoramique zoom, mise au point, diaphragme, gain, balance des blancs, obturateur, filtre ND et prédéfinit l'écran du direct [Live]. Le bouton devient rouge durant le verrouillage, et se déverrouille s'il est cliqué une nouvelle fois.
 [Lock(CAM)]	Ceci s'affiche lorsque l'appareil est verrouillé par la fonction verrouillage de la caméra sur un panneau de commande Panasonic (AW-RP150, AW-RP60). La caméra peut être déverrouillée en cliquant dessus.

**<REMARQUE>**

- Lorsque la fonction [Lock(WEB)] est utilisée pour verrouiller, l'état est conservé par le navigateur Web. Pour déverrouiller, relancer le navigateur Web.
- Le verrouillage par la fonction [Lock(CAM)] est conservé par la caméra elle-même, ce qui fait qu'il faut soit déverrouiller la fonction verrouillage de la caméra du panneau de commande Panasonic (AW-RP150, AW-RP60) soit déverrouiller [Lock(CAM)] depuis le navigateur Web lorsque la caméra est verrouillée.
- Il n'est pas possible d'activer la fonction [Lock(CAM)] depuis le navigateur Web.

### 11. Zone principale (zone d'affichage de vidéo IP)

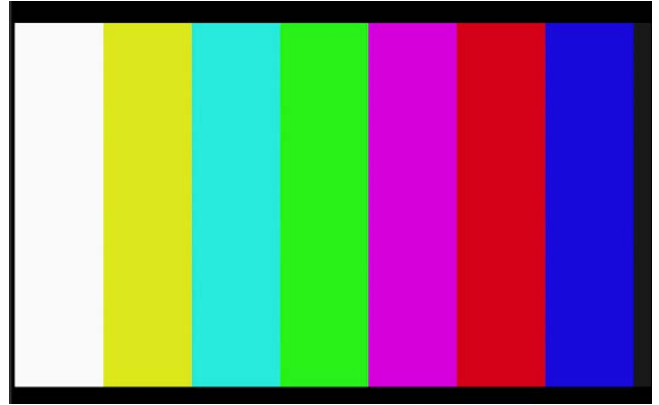

La vidéo IP de la caméra raccordée est affichée.

Lorsque le témoin tally de la caméra est allumé, des lignes rouge, verte et jaune s'affichent par-dessus les images. Lors de la réception du signal de transmission rouge, une ligne rouge s'affiche. Lors de la réception du signal de transmission vert, une ligne verte s'affiche. Lors de la réception du signal de transmission jaune, une ligne jaune s'affiche.





Quand le voyant de Tally est éteint, la zone d'affichage revient à la normale.

Lorsque la zone est cliquée, la caméra se déplace de manière à ce que la position cliquée soit au centre de la zone.

**<REMARQUE>**

- Quand les scènes filmées varient considérablement, les restrictions imposées par le traitement graphique (GDI) du système d'exploitation installé peuvent donner lieu à un phénomène appelé "screen tearing" (déchirement de l'image), où des parties de l'image ne sont pas affichées en synchronisation. Mais cela dépend de l'ordinateur personnel utilisé.
- Seules les images JPEG peuvent être affichées. (Les images H.264 ne sont pas visibles.)
- La vitesse de rafraîchissement des images JPEG peut être réduite en fonction de l'environnement du réseau, des performances de l'ordinateur personnel utilisé, des sujets et du nombre d'utilisateurs d'accès.
- Un total de 14 utilisateurs, y compris les utilisateurs recevant une vidéo IP, peuvent avoir accès simultanément à l'appareil. Cependant, lorsque la bande de transmission de la vidéo IP atteint la limite supérieure, l'accès peut être de moins de 14 utilisateurs.
- Si [Disable] est sélectionné pour [Tally] (→ page 73, page 116), le voyant Tally de la caméra ne s'allume pas, même si le signal Tally entre. Cependant, une ligne rouge et une ligne verte peuvent apparaître au-dessus de la zone principale (zone d'affichage de la vidéo IP).
- La caméra pourrait ne pas se déplacer pour que la position cliquée devienne le centre de la zone si le clic est effectué à l'intérieur de la zone de la plage d'inclinaison située à  $\pm 15^\circ$  par rapport à la verticale de l'appareil.
- Lorsque [IP(UDP)] de [Tracking Data Output] est réglé sur [On], la transmission de la vidéo via IP peut être retardée ou la vidéo peut subir une perte d'image. (→ page 148)  
Nous conseillons de régler [IP(UDP)] de [Tracking Data Output] sur [Off] pour éviter le retard ou la perte d'image causés par la transmission vidéo via IP.

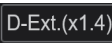
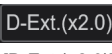

## 12.Zoom [Zoom]

	[T] : Utiliser ceci pour régler le zoom (grossissement) dans la direction "Tele" (téléobjectif). [W] : Utiliser ceci pour régler le zoom (grossissement) dans la direction "Wide" (grand-angle). La position du zoom optique s'affiche au centre sous forme de valeur. Plage des valeurs : 000 (extrémité Wide) à 999 (extrémité Optical Tele)
	<b>Affichage de la touche du panneau d'extension PTZ</b> Les boutons [D-Zoom], [D-Ext.(x1.4)], [D-Ext.(x2.0)] et [x1.0] du zoom et le bouton [O.T.AF] de la mise au point (→ page 105) apparaissent. L'apparence de celle-ci devient [-] lorsqu'elles sont affichées, et elles disparaissent lorsque la touche est une nouvelle fois pressée.
	Utiliser ceci pour régler le zoom (grossissement) sur 1,0x.
	Utiliser cette touche pour activer ou désactiver le multiplicateur numérique x1.4.
	Utiliser cette touche pour activer ou désactiver le multiplicateur numérique x2.0.
	Utiliser cette touche pour activer ou désactiver le zoom numérique.

### <REMARQUE>

- Les valeurs indiquant la position du zoom optique ne changent pas pendant que le zoom est utilisé dans la plage du zoom numérique.
- Lorsque le zoom numérique est activé, il est possible d'effectuer un zoom avant avec le ce dernier en cliquant sur le bouton [T], même si la position du zoom optique est à l'extrémité 999 optical Tele.
- Les touches [D-Zoom], [D-Ext.(x1.4)], [D-Ext.(x2.0)] et [x1.0] ne s'affichent pas immédiatement après l'affichage de l'écran du direct [Live]. Elles s'affichent lorsque [Affichage de la touche du panneau d'extension PTZ] est pressé.

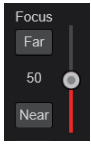
## 13.Mise au point [Focus]

	[Far] : Utiliser ceci pour effectuer la mise au point dans le sens "Far" (loin). Cette commande n'a aucun effet pendant les réglages automatiques. [Near] : Utiliser ceci pour effectuer la mise au point dans le sens "Near" (près). Cette commande n'a aucun effet pendant les réglages automatiques. La distance focale s'affiche au centre sous forme de valeur. Plage des valeurs : 00 (Near) à 99 (Far)
	Utiliser cette touche pour commuter la mise au point entre automatique et manuelle. Si Auto est sélectionné, la mise au point se règle automatiquement.
	Lorsque ceci est pressé durant la mise au point manuelle, cette dernière se règle automatiquement une seule fois. Cette commande n'a aucun effet pendant les réglages automatiques. Cela s'affiche lorsque [Affichage de la touche du panneau d'extension PTZ] (→ page 105) est pressé.



### <REMARQUE>

- Le bouton [O.T.AF] n'apparaît pas immédiatement après l'affichage de l'écran du direct [Live]. Elles s'affichent lorsque [Affichage de la touche du panneau d'extension PTZ] est pressé.

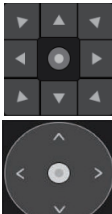
## 14.Le pavé de commande et son clavier

	Pour régler l'image dans le sens horizontal ou vertical (panoramique horizontal/vertical), cliquer sur le pavé et les touches avec le bouton gauche de la souris. Il est possible d'utiliser le motif de grille central lors du glissement, la vitesse du panoramique augmentant à mesure qu'il approche de l'extérieur du pavé.
---	---





## 15.Luminosité [Iris]

	[+] : S'utilise par étape dans la direction d'ouverture du diaphragme. Cette commande n'a aucun effet pendant les réglages automatiques. [-] : S'utilise par étape dans la direction de fermeture du diaphragme. Cette commande n'a aucun effet pendant les réglages automatiques. La valeur F s'affiche au centre.
	Utiliser ceci pour basculer le réglage du diaphragme entre automatique et manuel. Lorsque Auto est sélectionné, la luminosité de l'image se règle automatiquement.

## 16.Vitesse [Speed]

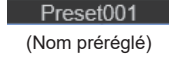
	Utiliser ceci pour sélectionner la vitesse des commandes de panoramique horizontal, panoramique vertical, zoom et mise au point. La vitesse de la commande du panoramique horizontal/vertical est répercutée aux commandes du pavé de contrôle. Elle n'est pas répercutée aux commandes de la touche de la poignée.
---	---

## 17.Préréglage [Preset]

	Lorsqu'une vignette préregistrée est cliquée, la caméra bouge pour faire face à une position prédéfinie préalablement enregistrée. Il est possible de sélectionner Home et Preset1 à Preset100. Les numéros préregistrés sont affichés en vert lorsqu'ils ont une position prédéfinie en mémoire.
	Le noms préregistrés sont affichés. Durant le mode d'enregistrement prédéfini, il est possible de sélectionner un nom préregistré et de changer le nom affiché. Vous pouvez saisir de 1 à 15 caractères. Les caractères disponibles sont 0 à 9, A à Z, a à z, espace et underscore (_).
[1] - [12]	Permet de changer la page des vignettes préregistrées.
	Permet d'aller sur la position d'accueil.
	<b>Touche d'affichage du panneau d'extension préregistré</b> Les touches [SET] et [DEL] pour le préregistré sont affichées. L'apparence de celle-ci devient [-] lorsqu'elles sont affichées, et elles disparaissent lorsque la touche est une nouvelle fois pressée.
	L'appareil bouge vers le mode de suppression prédéfini. Lorsqu'une vignette préregistrée est cliquée dans le mode d'enregistrement prédéfini, il est enregistré dans la position prédéfinie spécifiée par la condition en cours.
	L'appareil bouge vers le mode de suppression prédéfini. Lorsqu'une vignette préregistrée est cliquée dans le mode de suppression prédéfini, les paramètres de la position prédéfinie spécifiée sont supprimés.

### <REMARQUE>

- Si le menu [Preset Thumbnail Update] est sur [Off] lorsque l'enregistrement se préregistre, la vignette préregistrée enregistrée précédemment est conservée.
- Si le menu [Preset Name] est sur [Reset] lorsque l'enregistrement se préregistre, le nom préregistré enregistré précédemment est réinitialisé.
- Les touches [SET] et [DEL] n'apparaissent pas immédiatement après l'affichage de l'écran du direct [Live]. Elles s'affichent lorsque [Touche d'affichage du panneau d'extension préregistré] est pressé.

## 18.Scène [Scene]

	Cliquer sur Scene1-Scene4 pour changer de mode de prise de vues.
	<b>Touche d'affichage du panneau d'extension scène</b> Les touches [Scene1], [Scene2], [Scene3], et [Scene4] des fichiers scène s'affichent. L'apparence de celle-ci devient [-] lorsqu'elles sont affichées, et elles disparaissent lorsque la touche est une nouvelle fois pressée.

### <REMARQUE>

- Les touches [Scene1], [Scene2], [Scene3] et [Scene4] n'apparaissent pas immédiatement après l'affichage de l'écran du direct [Live]. Elles s'affichent lorsque [Touche d'affichage du panneau d'extension scène] est pressée.

## 19.Touche d'affichage plein écran

	Afficher l'image en mode plein écran. Pour revenir sur l'écran du direct [Live], appuyer sur la touche [Esc] du clavier de l'ordinateur pendant que l'image est affichée en plein écran. Le rapport d'image de l'image affichée sera ajusté en fonction de la taille du moniteur.
--	---

## 20.Touche de capture d'image

	Capturer une image (une seule image fixe) et l'afficher dans une nouvelle fenêtre.
--	--

### <REMARQUE>

- En fonction de l'environnement réseau, par l'exemple, si la capture d'image prend plus longtemps qu'escompté, l'image peut ne pas apparaître.
- Si [JPEG transmission(1)] - [JPEG transmission(3)] (→ page 122) sont réglés sur [Off], l'image capturée avec la touche de capture d'image est noire.

## 21.Zone d'affichage du titre de la caméra

Le nom de l'appareil configuré dans [Camera title] de [Live page] de l'écran de base [Basic] (→ page 119) apparaît.

## 22.Gain [Gain]

	Permet d'augmenter le gain des images.
	Permet de diminuer le gain des images.

### <REMARQUE>

- Le paramètre actuel s'affiche au milieu de la touche.

## 23.Balance des blancs [WB]

	Permet de changer la balance des blancs dans l'ordre suivant [AWB A], [AWB B], [3200K], [5600K], [VAR], [ATW].
	Permet de changer la balance des blancs dans l'ordre suivant [AWB A], [ATW], [VAR], [5600K], [3200K], [AWB B].
	La balance des blancs automatique (AWB) est exécutée et la balance des blancs est réinitialisée.
	La balance des noirs automatique (ABB) est exécutée et la balance des noirs est réinitialisée.

### <REMARQUE>

- Le paramètre actuel s'affiche au milieu de la touche.

## 24.Obturbateur [Shutter]

	Permet de changer le mode d'obturation dans l'ordre suivant [Off], [Step], [Synchro], [ELC].
	Permet de changer le mode d'obturation dans l'ordre suivant [ELC], [Synchro], [Step], [Off].

### <REMARQUE>

- Le paramètre actuel s'affiche au milieu de la touche.

## 25.Filtre ND [ND]

	Permet de changer la transmittance du filtre à densité neutre (ND) dans l'ordre suivant [Through], [1/4 ND], [1/16 ND], [1/64 ND].
	Permet de changer la transmittance du filtre à densité neutre (ND) dans l'ordre suivant [1/64 ND], [1/16 ND], [1/4 ND], [Through].

### <REMARQUE>

- Le paramètre actuel s'affiche au milieu de la touche.
- La commutation du filtre à densité neutre (ND) n'est pas possible en mode nuit.

## 26.SRT/MPEG2-TS/RTMP

	Démarre la diffusion vers la destination de transmission qui a été préenregistrée. Le bouton devient rouge durant la transmission, et la transmission s'arrête s'il est cliqué une nouvelle fois.

### <REMARQUE>

- Ce bouton peut être utilisé uniquement lorsque [Streaming mode] est sur [RTMP], [SRT(H.264)], [SRT(H.264 UHD)], [SRT(H.265)], [SRT(H.265 UHD)] ou [MPEG2-TS over UDP].
- Lorsque [Streaming mode] est sur [SRT(H.264)], [SRT(H.264 UHD)], [SRT(H.265)], ou [SRT(H.265 UHD)], la transmission peut être démarrée en cliquant sur ce bouton uniquement lorsque le mode Client(Call) est sélectionné.

## 27.Bouton servant à changer l'écran de l'ordinateur

	Permet d'afficher l'écran des terminaux mobiles. Pour plus de détails, consultez "Affichage de l'écran Web à l'aide d'un terminal mobile" (→ page 179).
--	---

### <REMARQUE>

- Ce bouton apparaît uniquement lors de l'affichage d'un terminal mobile.

## 28.Bouton d'affichage de la liste des vignettes prédéfinies

	Affiche une liste des vignettes prédéfinies dans la fenêtre du direct [Live].
--	---

## 29.Bouton de commutation de mise à jour en temps réel

	Une perte d'images pourrait être observée en fonction des performances d'exploitation de l'ordinateur utilisant le navigateur Web. Vous pouvez régler ce problème en appuyant sur ce bouton qui désactive la fonction de mise à jour en temps réel. Les éléments de données susceptibles d'être mis à jour en temps réel sont les suivants. - Zoom - Focus - Iris - Gain - WB - Shutter - ND
--	---

### <REMARQUE>

- La fonction clic du milieu est désactivée si le bouton est activé.
- La fonction indicateur de niveau sonore est désactivée si le bouton est activé.

## 30.Bouton d'affichage de l'indicateur de niveau sonore

	Affiche l'état de l'entrée audio de cet appareil et l'état des paramètres audio dans la fenêtre du direct [Live].
--	---

## 31.Bouton de commutation de la jauge de niveau

	Avec [On], l'état de l'inclinaison (horizontale, vers la gauche ou la droite, vers l'avant ou l'arrière) s'affiche en haut de l'écran Web. (Ex.) L↑ +3.2/-3.2 R F↓ -1.8/+1.8↑B Dans l'exemple ci-dessus, l'appareil est installé avec une inclinaison de 3,2° vers le haut et la gauche et de 1,8° vers le bas et l'avant. L'inclinaison maximale est de ±9.9° et si elle est de 10° ou plus, l'affichage devient "±9.9".
--	---

# Configurations de l'écran web

## Écran de suivi auto [Auto Tracking]

Permet d'effectuer plusieurs réglages relatifs au suivi automatique.

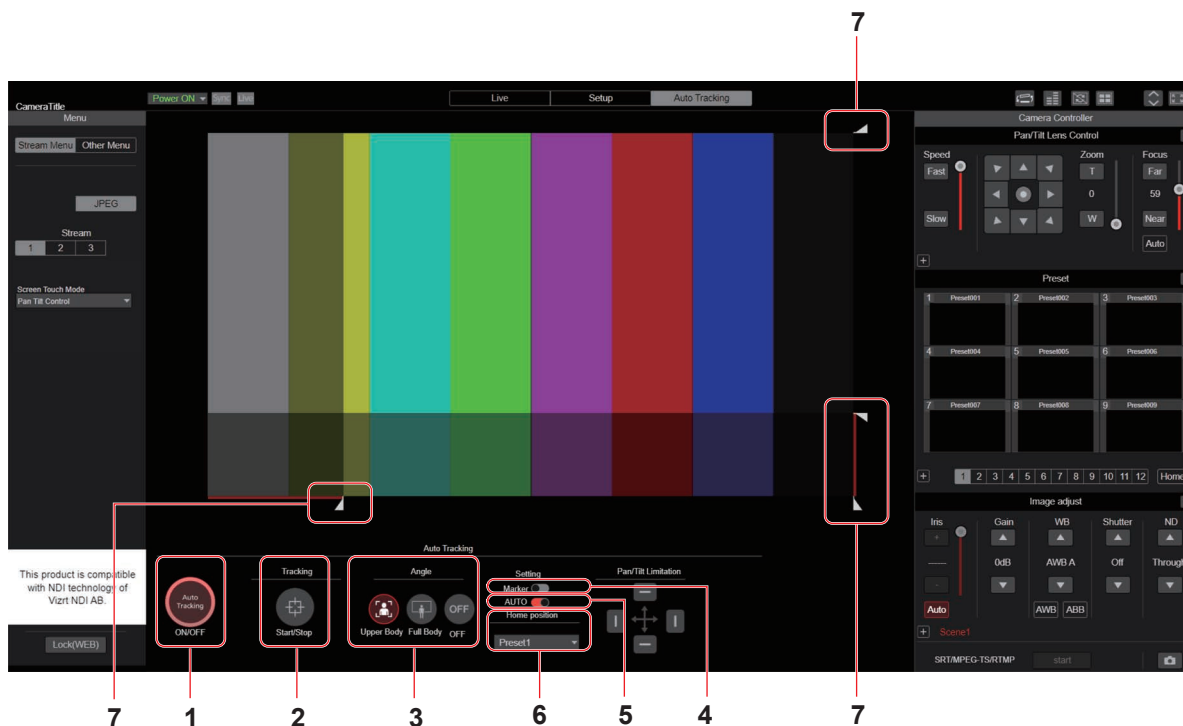

### 1. Auto Tracking Mode

Permet de définir le mode du suivi automatique.

La détection des personnes démarre lorsque ceci est réglé sur [On] et l'affichage du cadre ainsi que le suivi en fonction des menus suivants démarre.

### 2. Tracking

Permet de démarrer/arrêter le suivi.

Start	Permet de démarrer le suivi.
Stop	Permet d'arrêter le suivi.

### 3. Angle

Permet de préciser l'angle de vue durant le suivi.

OFF	Conserve l'angle de vue en cours.
Full Body	Règle un angle de vue qui montre le plus souvent le corps entier de la cible du suivi.
Upper Body	Règle un angle de vue qui montre le torse et la partie supérieure de la cible du suivi.

### 4. Marker

Permet de sélectionner l'affichage du cadre.

Lorsque [Target Marker] est sur [On], le cadre de suivi s'affiche via le connecteur 3G SDI OUT 2.

### 5. AUTO

Permet de définir s'il faut lancer le suivi immédiatement après le démarrage, etc.

Si [Tracking Auto Start] est sur [Enable], lorsque le [Auto Tracking Mode] est réglé sur [On] ou si le [Auto Tracking Mode] est réglé sur [On] et que la caméra est démarrée, le suivi se lance immédiatement.

### 6. Home Position

Permet de définir un comportement lorsque la cible du suivi est perdue.

Preset1 à 3	Lorsque le temps indiqué s'est écoulé après la perte de la cible du suivi, la caméra revient sur une position pré-réglée définie.
None	La position de la caméra ne change pas après la perte de la cible du suivi.
Wide	Après la perte de la cible du suivi, seul le grossissement du zoom est baissé au minimum, sans changement de la position panoramique/inclinaison de la caméra.

Le suivi redémarre si la cible du suivi est détectée durant l'une des actions ci-dessus.

### 7. Mask

Permet d'effectuer les réglages des zones de masquage.

	Permet d'effectuer les réglages de la zone de masquage inférieure.
	Permet d'effectuer les réglages de la zone de masquage de droite.
	Permet d'effectuer les réglages de la zone de masquage de gauche.
	Permet d'effectuer les réglages de la zone de masquage supérieure.

La détection des personnes n'est pas effectuée dans les zones de masquage.

### Sélection de la zone Auto Iris Window

La plage de photométrie AUTO IRIS, lorsque [Auto Iris Window] est réglé sur [User], peut être définie sur l'écran suivant.

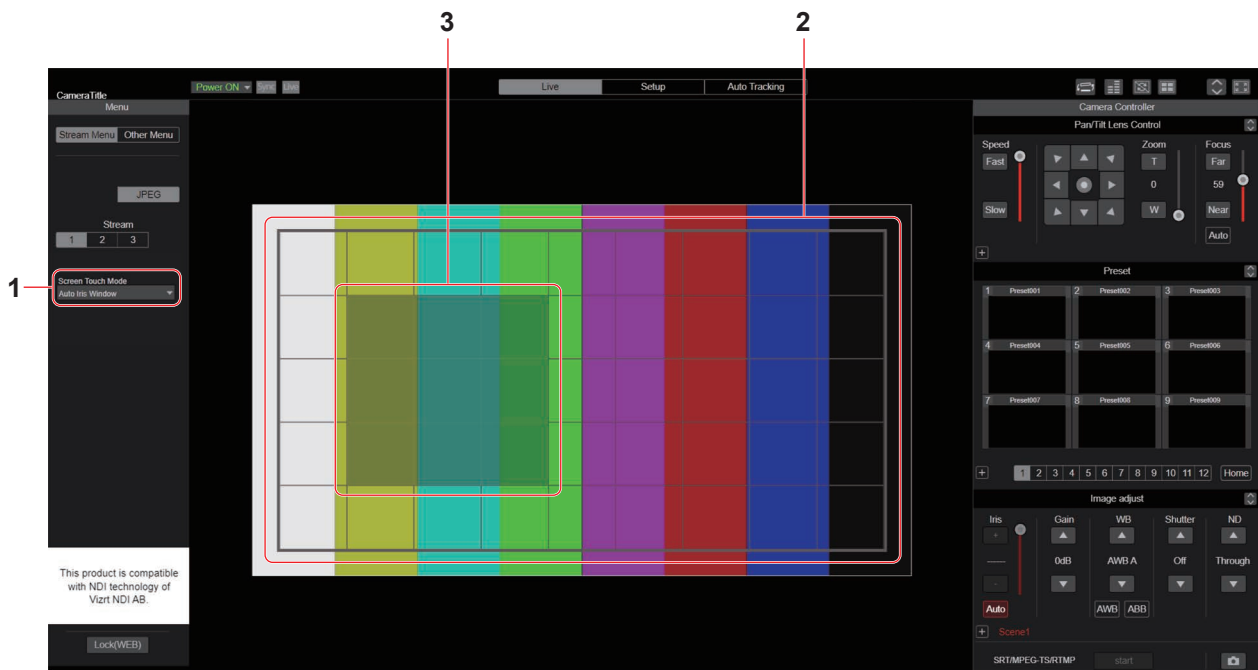

#### 1. Touche [Screen Touch Mode]

Lorsque [Auto Iris Window] est sélectionné, le guide (cadre de fenêtre) pour sélectionner la plage de photométrie du diaphragme auto s'affiche.

##### <REMARQUE>

- Ceci ne peut pas être sélectionné lorsque [Iris Mode] est réglé sur [Manual] ou lorsque [Auto Iris Window] est réglé sur autre chose que [User].
- Ceci ne peut pas être sélectionné lorsque [UHD Crop] est réglé sur [Crop(1080)] ou [Crop(720)].

#### 2. Cadre de la fenêtre de la plage de photométrie (zone entière)

Il s'agit du guide (cadre de la fenêtre) de la zone entière de la plage de photométrie AUTO IRIS.

#### 3. Cadre de la fenêtre de la plage de photométrie (zone sélectionnée)

Il s'agit du guide (cadre de la fenêtre) de la zone sélectionnée de la plage de photométrie AUTO IRIS.

La zone de photométrie peut être sélectionnée par glisser-déposer.

##### <REMARQUE>

- Seules les zones contiguës peuvent être sélectionnées (un quadrilatère). (Il n'est pas possible de sélectionner des zones ne permettant pas une forme quadrangulaire (en forme de L par exemple) ou de sélectionner deux ou plusieurs zones distinctes.)

### Écran de configuration web [Setup]

Les paramètres de l'appareil sont sélectionnés sur cet écran.

#### <REMARQUE>

- L'utilisation de ce menu de configuration est réservée uniquement aux utilisateurs dont le niveau d'accès est "1.Administrator". Pour la procédure employée pour définir le niveau d'accès, se reporter à page 153.
- Si la valeur d'un paramètre est modifiée à l'aide du menu OSD ou d'un navigateur Web différent, la valeur du paramètre et la valeur affichée pourrait ne pas correspondre. Dans ce cas, mettre à jour l'écran d'affichage du menu de configuration de ce navigateur Web.



#### 1. État des réglages [Setting status]

L'écran de l'état des réglages [Setting status] s'affiche lorsque le bouton est cliqué.

→ "État des réglages [Setting status]" (→ page 110)

#### 2. Paramètres de base [Basic]

##### Bouton Système [System]

L'écran du système [System] s'affiche lorsque le bouton est cliqué.

→ "Écran système [System]" (→ page 111)

##### Bouton Date&Heure [Date&Time]

L'écran de date et heure [Date&Time] s'affiche lorsque le bouton est cliqué.

→ "Écran de date et heure [Date&Time]" (→ page 119)

##### Bouton page du direct [Live page]

L'écran de la page du direct [Live page] s'affiche lorsque le bouton est cliqué.

→ "Écran page du direct [Live page]" (→ page 119)

#### 3. Écran d'image [Image/Audio]

##### Bouton des paramètres de vidéo IP [Video over IP]

L'écran des paramètres de la vidéo IP [Video over IP] s'affiche lorsque le bouton est cliqué.

→ "Écran des paramètres de la vidéo IP [Video over IP]" (→ page 120)

##### Bouton Audio [Audio]

L'écran des paramètres audio [Audio] s'affiche lorsque le bouton est cliqué.

→ "Écran des paramètres audio [Audio]" (→ page 131)

##### Bouton du réglage de l'image [Image adjust]

L'écran de réglage de l'image [Image adjust] s'affiche lorsque le bouton est cliqué.

→ "Écran de réglage d'image [Image adjust]" (→ page 132)

##### Bouton objectif [Lens]

L'écran des paramètres de l'objectif [Lens] s'affiche lorsque le bouton est cliqué.

→ "Écran des paramètres de l'objectif [Lens]" (→ page 140)

##### Bouton UHD crop [UHD Crop]

L'écran des paramètres UHD crop [UHD Crop] s'affiche lorsque le bouton est cliqué.

→ "Écran des paramètres UHD crop [UHD Crop]" (→ page 142)

##### Bouton de la position pré-réglée [Preset position]

L'écran de la position pré-réglée [Preset position] s'affiche lorsque le bouton est cliqué.

→ "Écran de position pré-réglée [Preset position]" (→ page 144)

### 4. Capacité de collaboration [Linkage]

#### Bouton de réglage de la production des données de suivi [Tracking Data Output]

L'écran de réglage de la production des données de suivi [Tracking Data Output] s'affiche lorsque le bouton est cliqué.

→ "Écran des réglages de la production des données de suivi [Tracking Data Output]" (→ page 148)

#### Bouton de réglage de la connexion Cloud Server [Cloud Server]

L'écran de réglage de la connexion Cloud Server [Cloud Server] s'affiche lorsque le bouton est cliqué.

→ "Écran de réglage de la connexion Cloud Server [Cloud Server]" (→ page 149)

#### Bouton du paramètre "Cyclic Synchronous Position Control" [CSP Control]

L'écran du paramètre "Cyclic Synchronous Position Control" [Cyclic Synchronous Position Control] s'affiche lorsque le bouton est cliqué.

→ "Écran du paramètre "Cyclic Synchronous Position Control" [Cyclic Synchronous Position Control]" (→ page 150)

### 5. Paramètres de gestion des utilisateurs [User mng.]

#### Bouton d'authentification utilisateur [User auth.]

L'écran d'authentification de l'utilisateur [User auth.] s'affiche lorsque le bouton est cliqué.

→ "Écran d'authentification de l'utilisateur [User auth.]" (→ page 153)

#### Bouton d'authentification de l'hôte [Host auth.]

L'écran d'authentification de l'hôte [Host auth.] s'affiche lorsque le bouton est cliqué.

→ "Écran d'authentification de l'hôte [Host auth.]" (→ page 154)

### 6. Paramètres du réseau [Network]

#### Bouton de configuration du réseau [Network]

L'écran de configuration du réseau [Network] s'affiche lorsque le bouton est cliqué.

→ "Écran de configuration du réseau [Network]" (→ page 155)

#### Bouton des paramètres du réseau avancés [Advanced]

L'écran des paramètres du réseau avancés [Advanced] s'affiche lorsque le bouton est cliqué.

→ "Écran de configuration du réseau avancée [Advanced]" (→ page 158)

### 7. Maintenance [Maintenance]

#### Bouton de relevés de système [System log]

L'écran de relevés de système [System log] s'affiche lorsque le bouton est cliqué.

→ "Écran de relevés de système [System log]" (→ page 171)

#### Bouton des informations sur le produit [Product info.]

L'écran des informations sur le produit [Product info.] s'affiche lorsque le bouton est cliqué.

→ "Écran des informations sur le produit [Product info.]" (→ page 174)

#### Bouton de réinitialisation aux valeurs par défaut [Default reset]

L'écran de réinitialisation aux valeurs par défaut [Default reset] s'affiche lorsque le bouton est cliqué.

→ "Écran de réinitialisation des paramètres [Default reset]" (→ page 175)

#### Bouton Sauvegarde [Backup]

L'écran de sauvegarde [Backup] s'affiche lorsque le bouton est cliqué.

→ "Écran de sauvegarde [Backup]" (→ page 176)

### 8. Bouton Power ON [Power ON]/Bouton Standby [Standby]

<div style="background-color: #333; color: white; padding: 2px; display: inline-block;">Power ON ▾</div> [Power ON]	Mettre l'appareil sous tension.
<div style="background-color: #333; color: white; padding: 2px; display: inline-block;">Standby ▾</div> [Standby]	Placer l'appareil en mode Standby.

Lorsque vous entrez en mode Standby, l'affichage passe automatiquement sur l'écran Live [Live]. De plus, la touche [Setup] de l'écran Live [Live] sera désactivée et vous ne pourrez pas utiliser l'écran de configuration Web [Setup].

### 9. Zone principale

L'écran du menu est affiché.

## État des réglages [Setting status]

Setting status
Model no.
Firmware Version
V01.00
System Frequency
59.94Hz
System Format
2160/59.94p
Streaming mode
H.264

#### Model no.

Permet d'afficher le numéro de modèle de l'appareil.

#### Firmware Version

Permet d'afficher la version du firmware de l'appareil.

Consulter l'écran des informations sur le produit [Product info.] pour avoir des informations détaillées sur la version.

#### System Frequency

Permet d'afficher la fréquence d'images de l'appareil.

#### System Format

Permet d'afficher le format vidéo de l'appareil.

#### Streaming mode

Permet d'afficher le mode streaming de l'appareil.

## Écran de base [Basic]

### ■ Écran système [System]

#### ● System status



#### Frequency

Permet d'afficher le paramètre de la fréquence d'images.

#### Format

Permet d'afficher le paramètre du format vidéo.

#### Shooting Mode

Permet d'afficher le paramètre du mode de prise de vues.

#### Color Setting

Permet d'afficher les réglages de la couleur (gamma et gamut) du système dans son ensemble.

#### HDR

Affiche le paramètre du mode HDR.

##### Gamut

Affiche le paramètre de la gamme des couleurs.

#### Genlock

##### Horizontal Phase

Permet d'afficher le paramètre de la phase horizontale durant le verrouillage de synchronisation (genlock).

#### Wireless Control

Permet d'afficher le paramètre de la télécommande sans fil.

##### Wireless ID

Affiche le paramètre de l'ID du contrôle à distance de cet appareil.

#### Fan1

Permet d'afficher le paramètre du ventilateur près de l'objectif.

#### Fan2

Permet d'afficher le paramètre du ventilateur près de la tête panoramique.

#### Output

##### 12G SDI/OPTICAL

Permet d'afficher le paramètre de sortie du connecteur 12G SDI OUT <12G SDI OUT>.

##### 3G SDI1

Permet d'afficher le paramètre de sortie du connecteur 3G SDI OUT 1 <3G SDI OUT 1>.

##### 3G SDI2

Permet d'afficher le paramètre de sortie du connecteur 3G SDI OUT 2 <3G SDI OUT 2>.

##### HDMI

Permet d'afficher le paramètre de sortie du connecteur HDMI <HDMI>.

#### Pan/Tilt

##### Install Position

Permet d'afficher le paramètre de la position d'installation.

##### Smart Picture Flip

Permet d'afficher le paramètre Smart picture flip.

##### P/T Speed Mode

Permet d'afficher le paramètre du mode P/T speed.

##### Speed With Zoom Position

Permet d'afficher les paramètres de la fonction permettant d'ajuster la vitesse de réglage du panoramique avec le grossissement du zoom.

##### Focus Adjust With PTZ.

Permet d'afficher les paramètres de la fonction permettant de corriger une mauvaise mise au point en utilisant pan/tilt/zoom.

#### ● Frequency

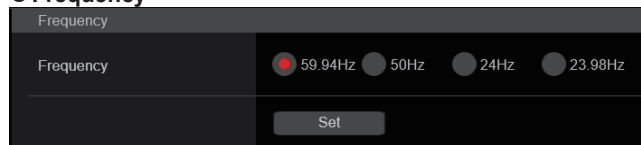

#### Frequency [59.94Hz, 50Hz, 24Hz, 23.98Hz]

Cette option permet de commuter la fréquence d'image complète. Le paramètre est validé avec le bouton [Set].

**Réglages usine :** 59.94Hz (AW-UE150AWP/AW-UE150AKP)  
50Hz (AW-UE150AWE/AW-UE150AKE)

##### <REMARQUE>

- Lorsque la fréquence d'images est modifiée, l'appareil redémarre automatiquement.

#### ● Format

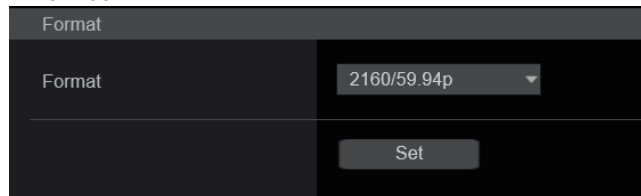

#### Format

##### Pour [59.94Hz]

2160/59.94p, 2160/29.97p, 1080/59.94p, 1080/59.94i, 1080/29.97p, 720/59.94p

##### Pour [50Hz]

2160/50p, 2160/25p, 1080/50p, 1080/50i, 1080/25p, 720/50p

##### Pour [24Hz]

2160/24p, 1080/24p

##### Pour [23.98Hz]

2160/23.98p, 1080/23.98p

Le format vidéo est changé sur cet écran.

Le paramètre est validé avec le bouton [Set].

##### <REMARQUE>

- Afin de sélectionner [H.264(UHD)], [H.265(UHD)], [JPEG(UHD)], [RTMP(UHD)], [SRT(H.264 UHD)] et [SRT(H.265 UHD)] dans [Streaming mode] pour [Video over IP], il faut sélectionner le format 4K ici.

### ● Shooting Mode

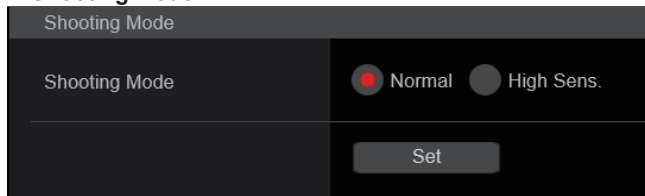

#### Shooting Mode [Normal, High Sens.]

Permet de sélectionner le mode de prise de vues en fonction de l'environnement ambiant.

Le paramètre est validé avec le bouton [Set].

Normal	Sélectionner pour faire des prises de vues dans un endroit où le niveau de luminosité est normal.
High Sens.	Sélectionner pour des prises de vues à haute sensibilité. (Adapté aux prises de vue dans un environnement sombre)

Réglages usine : Normal

### ● Color Setting

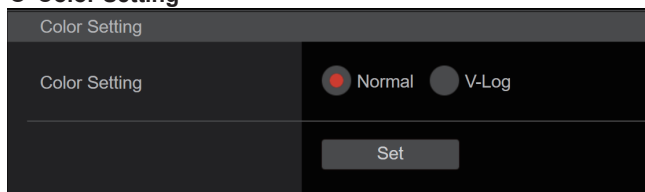

#### Color Setting [Normal, V-Log]

Définissez la couleur (gamma et gamut) pour le système dans son ensemble.

Le paramètre est validé avec le bouton [Set].

Normal	Ce paramètre permet des réglages détaillés de la qualité de l'image sur la caméra.
V-Log	Définissez une courbe gamma qui fournit des tons et une large plage de latitude (plage d'exposition).

Réglages usine : Normal

#### <REMARQUE>

- Les fonctions pour régler la qualité de l'image sont limitées lorsque [Color Setting] est sur [V-Log]. Un étalonnage sera nécessaire après la prise de vue.

### ● HDR

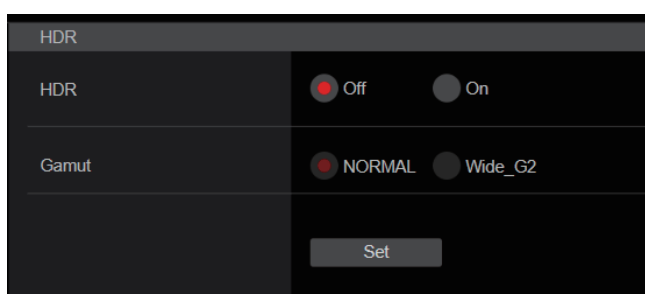

#### HDR [Off, On]

Permet d'activer/désactiver le mode HDR.

Le paramètre est validé avec le bouton [Set].

Réglages usine : Off

#### <REMARQUE>

- Ceci ne peut pas être réglé lorsque [System] – [Color Setting] est sur [V-Log].

#### Gamut [Normal, Wide\_G2]

Permet de définir la gamme de couleur.

Le paramètre est validé avec le bouton [Set].

Normal	Gamme de couleurs équivalente BT.709.
Wide_G2	Gamme de couleurs équivalente BT.2020.

Réglages usine : Wide\_G2

#### <REMARQUE>

- Ceci ne peut pas être réglé lorsque [System] – [HDR] est sur [Off].

### ● Genlock

Cette option est sélectionnée pour effectuer les réglages de phase.

Le réglage de cette option prend effet immédiatement.

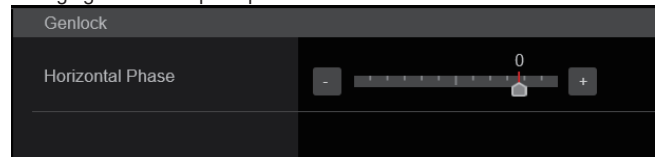

#### Horizontal Phase [-206 à +49]

Cette option sert à régler la phase horizontale pendant le verrouillage de synchronisation (genlock).

Réglages usine : 0

### ● Wireless Control

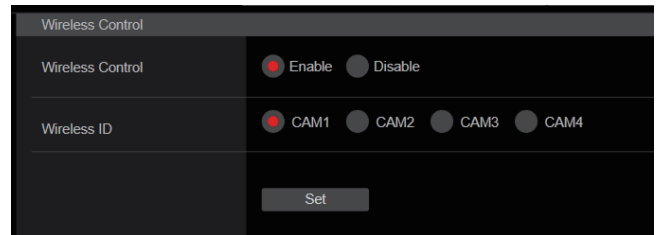

#### Wireless Control [Enable, Disable]

Les opérations pilotées depuis la télécommande sans fil sont réglées ici sur [Enable] ou [Disable].

Le paramètre est validé avec le bouton [Set].

Réglages usine : Enable

#### <REMARQUE>

- Lorsque la mise sous tension se fait avec la télécommande sans fil, les commandes effectuées depuis cette dernière sont possibles indépendamment de la valeur de ce paramètre.
- Cet élément n'est pas immédiatement répercuté lorsque le paramètre est modifié. Il est répercuté lorsque l'appareil est réglé sur le mode veille et qu'il est mis sur ON avec un dispositif externe autre que la télécommande sans fil.
- Ce paramètre n'est pas répercuté lorsque l'appareil est mis sur ON avec cet élément réglé sur [Enable]. Il est répercuté lorsque l'appareil est réglé sur le mode veille et qu'il est mis sur ON avec un dispositif externe autre que la télécommande sans fil.

#### Wireless ID [CAM1, CAM2, CAM3, CAM4]

Définir l'ID du contrôle à distance de cet appareil.

Les paramètres de cet élément correspondent aux touches CAMERA <1> à <4> de la télécommande sans fil.

Réglages usine : CAM1

## Configurations de l'écran web (suite)

### ● Fan

Cette option permet de régler le fonctionnement du ventilateur.

Le paramètre est validé avec le bouton [Set].

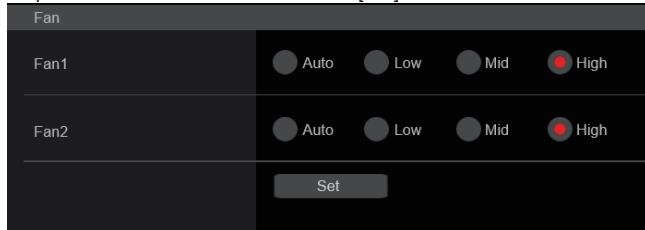

#### <REMARQUE>

- Même si ceci est réglé sur [Low], [Mid], ou [High], le ventilateur peut être forcé à s'arrêter si la température est basse.
- Même si ceci est réglé sur [Low] ou [Mid], le ventilateur peut être forcé à tourner sur [High] si la température est élevée.

#### Fan1 [Auto, Low, Mid, High]

Permet de définir l'action du ventilateur près de l'objectif.

Auto	Active le contrôle automatique du ventilateur.
Low	Permet d'actionner le ventilateur à vitesse lente.
Mid	Permet d'actionner le ventilateur à vitesse moyenne.
High	Permet d'actionner le ventilateur à vitesse rapide.

Réglages usine : High

#### Fan2 [Auto, Low, Mid, High]

Permet de définir l'action du ventilateur près de la tête panoramique.

Auto	Active le contrôle automatique du ventilateur.
Low	Permet d'actionner le ventilateur à vitesse lente.
Mid	Permet d'actionner le ventilateur à vitesse moyenne.
High	Permet d'actionner le ventilateur à vitesse rapide.

Réglages usine : High

### ● Output

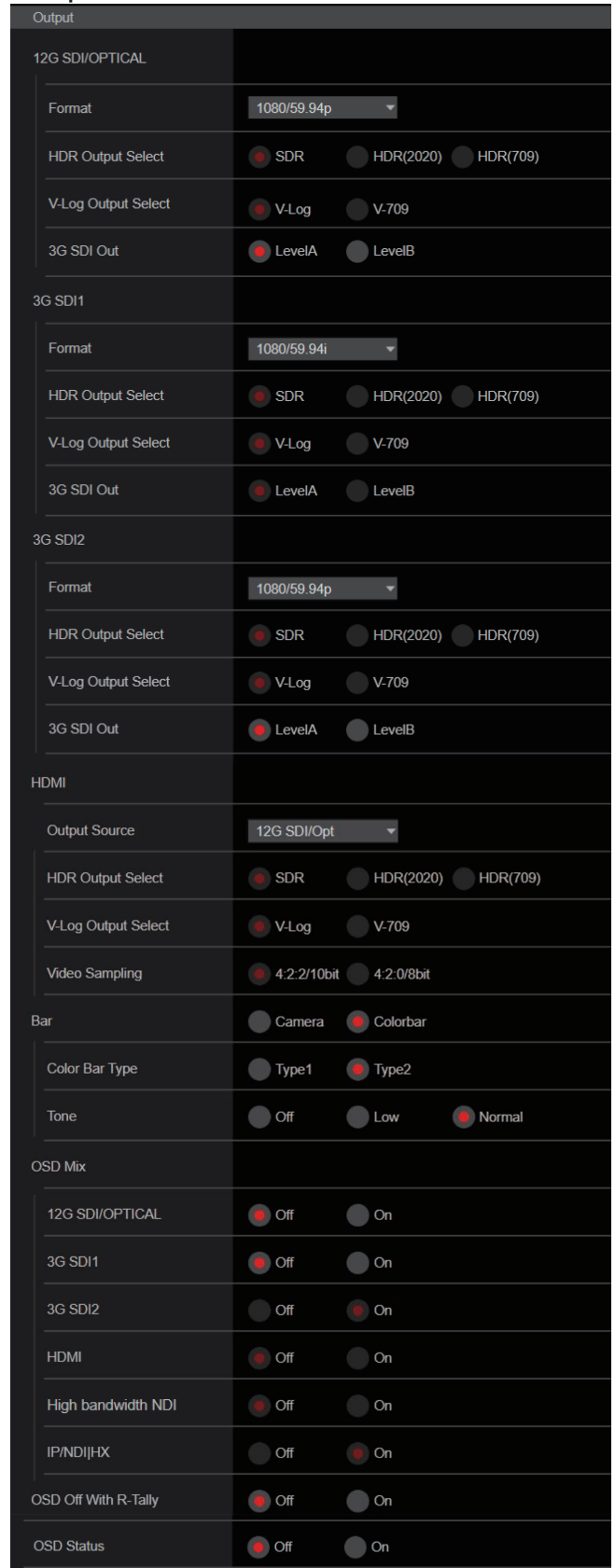

## Configurations de l'écran web (suite)

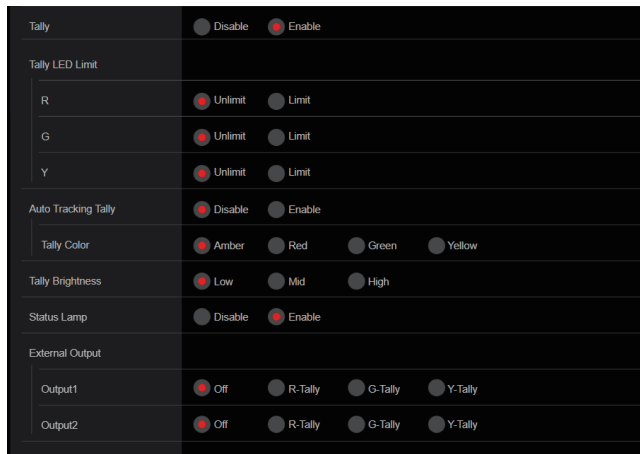

### 12G SDI/OPTICAL

Permet d'effectuer les réglages de sortie du connecteur 12G SDI OUT et SFP.

#### Format

Permet de régler le format de sortie.

Les réglages de format suivants sont possibles en fonction du paramètre de [Format] sur l'écran [System].

Frequency	System Format	Format (12G SDI/OPTICAL)
59.94Hz	2160/59.94p	2160/59.94p*1
	2160/29.97p	2160/29.97p*2
	1080/59.94p	1080/59.94p
	1080/59.94i	1080/59.94i
	1080/29.97p	1080/29.97p
	720/59.94p	720/59.94p
50Hz	2160/50p	2160/50p*3
	2160/25p	2160/25p*4
	1080/50p	1080/50p
	1080/50i	1080/50i
	1080/25p	1080/25p
	720/50p	720/50p
24Hz	2160/24p	2160/24p*5
	1080/24p	1080/24p
23.98Hz	2160/23.98p	2160/23.98p*6
	1080/23.98p	1080/23.98p

\*1 1080/59.94p lorsque [Crop Mode] est sur [Crop(1080)] et 720/59.94p lorsque [Crop Mode] est sur [Crop(720)].

\*2 Lorsque [Crop Mode] est sur [Crop(1080)], la sortie est en 1080/29.97p.

\*3 1080/50p lorsque [Crop Mode] est sur [Crop(1080)] et 720/50p lorsque [Crop Mode] est sur [Crop(720)].

\*4 Lorsque [Crop Mode] est sur [Crop(1080)], la sortie est en 1080/50p.

\*5 Lorsque [Crop Mode] est sur [Crop(1080)], la sortie est en 1080/24p.

\*6 Lorsque [Crop Mode] est sur [Crop(1080)], la sortie est en 1080/23.98p.

**Réglages usine** : 2160/59.94p (AW-UE150AWP/AW-UE150AKP)  
2160/50p (AW-UE150AWE/AW-UE150AKE)

### HDR Output Select [SDR, HDR(2020), HDR(709)]

Affiche la sortie du signal lorsque [HDR] est sur [ON].

SDR	Sortie SDR
HDR(2020)	Sortie HDR (BT.2020 gamme de couleurs équivalente)
HDR(709)	Sortie HDR (BT.709 gamme de couleurs équivalente)

#### <REMARQUE>

- Ce menu est un simple affichage, ce qui fait que les réglages ne peuvent pas être modifiés.

### V-Log Output Select [V-Log, V-709]

Affiche la sortie du signal lorsque [Color Setting] est sur [V-Log].

V-Log	Sortie avec une courbe gamma ayant une large plage de tons et de latitude (plage d'exposition).
V-709	Converti pour la sortie en images adaptées à la prévisualisation.

#### <REMARQUE>

- Ce menu est un simple affichage, ce qui fait que les réglages ne peuvent pas être modifiés.

### 3G SDI Out [LevelA, LevelB]

Lorsque [Format] (12G SDI/OPTICAL) est sur [1080/59.94p] ou [1080/50p], sélectionner le format pour la sortie des signaux 3G SDI.

LevelA	Format de niveau A
LevelB	Format de niveau B

**Réglages usine** : LevelA

#### <REMARQUE>

- [3G SDI Out] ne peut pas être modifié si [Format] (12G SDI/OPTICAL) est sur un autre paramètre que [1080/59.94p] ou [1080/50p].

## Configurations de l'écran web (suite)

### 3G SDI1

Permet d'effectuer les réglages de sortie du connecteur 3G SDI OUT 1.

#### Format

Permet de régler le format de sortie.

Les réglages de format suivants sont possibles en fonction du paramètre de [Format] sur l'écran [System].

Frequency	System Format	Format (3G SDI1)
59.94Hz	2160/59.94p	1080/59.94p*1 1080/59.94i*1
	2160/29.97p	1080/29.97p
	1080/59.94p	1080/59.94p 1080/59.94i
	1080/59.94i	1080/59.94i
	1080/29.97p	1080/29.97p
	720/59.94p	720/59.94p
50Hz	2160/50p	1080/50p*2 1080/50i*2
	2160/25p	1080/25p
	1080/50p	1080/50p 1080/50i
	1080/50i	1080/50i
	1080/25p	1080/25p
	720/50p	720/50p
24Hz	2160/24p	1080/24p
	1080/24p	1080/24p
23.98Hz	2160/23.98p	1080/23.98p
	1080/23.98p	1080/23.98p

\*1 Lorsque [Crop Mode] est sur [Crop(720)], la sortie est en 720/59.94p.

\*2 Lorsque [Crop Mode] est sur [Crop(720)], la sortie est en 720/50p.

**Réglages usine :** 1080/59.94p (AW-UE150AWP/AW-UE150AKP)  
1080/50p (AW-UE150AWE/AW-UE150AKE)

#### HDR Output Select [SDR, HDR(2020), HDR(709)]

Permet de sélectionner le signal à sortir lorsque [HDR] est sur [On].

SDR	Sortie SDR
HDR(2020)	Sortie HDR (BT.2020 gamme de couleurs équivalente)
HDR(709)	Sortie HDR (BT.709 gamme de couleurs équivalente)

**Réglages usine :** HDR(2020)

#### <REMARQUE>

- Ceci est activé uniquement lorsque [HDR] est sur [On] et [Color Setting] est sur [Normal]. (→ page 112)
- Lorsque [Gamut] est sur [Normal], [HDR(2020)] ne peut pas être sélectionné.
- Lorsque [Gamut] est sur [Wide\_G2], [HDR(709)] ne peut pas être sélectionné.

#### V-Log Output Select [V-Log, V-709]

Permet de sélectionner le signal à sortir lorsque [Color Setting] est sur [V-Log].

V-Log	Sortie avec une courbe gamma ayant une large plage de tons et de latitude (plage d'exposition).
V-709	Converti pour la sortie en images adaptées à la prévisualisation.

**Réglages usine :** V-Log

#### <REMARQUE>

- [V-Log Output Select] ne peut pas être modifié lorsque [Color Setting] n'est pas sur [V-Log]. (→ page 112)

#### 3G SDI Out [LevelA, LevelB]

Lorsque [Format] (3G SDI1) est sur [1080/59.94p] ou [1080/50p], sélectionner le format pour la sortie des signaux 3G SDI.

LevelA	Format de niveau A
LevelB	Format de niveau B

**Réglages usine :** LevelA

#### <REMARQUE>

- [3G SDI Out] ne peut pas être modifié si [Format] (3G SDI1) est sur un autre paramètre que [1080/59.94p] ou [1080/50p].

### 3G SDI2

Permet d'effectuer les réglages de sortie du connecteur 3G SDI OUT 2.

#### Format

Permet de régler le format de sortie.

Les réglages de format suivants sont possibles en fonction du paramètre de [Format] sur l'écran [System].

Frequency	System Format	Format (3G SDI2)
59.94Hz	2160/59.94p	1080/59.94p*1 1080/59.94i*1
	2160/29.97p	1080/29.97p
	1080/59.94p	1080/59.94p 1080/59.94i
	1080/59.94i	1080/59.94i
	1080/29.97p	1080/29.97p
	720/59.94p	720/59.94p
50Hz	2160/50p	1080/50p*2 1080/50i*2
	2160/25p	1080/25p
	1080/50p	1080/50p 1080/50i
	1080/50i	1080/50i
	1080/25p	1080/25p
	720/50p	720/50p
24Hz	2160/24p	1080/24p
	1080/24p	1080/24p
23.98Hz	2160/23.98p	1080/23.98p
	1080/23.98p	1080/23.98p

\*1 Lorsque [Crop Mode] est sur [Crop(720)], la sortie est en 720/59.94p.

\*2 Lorsque [Crop Mode] est sur [Crop(720)], la sortie est en 720/50p.

**Réglages usine :** 1080/59.94i (AW-UE150AWP/AW-UE150AKP)  
1080/50i (AW-UE150AWE/AW-UE150AKE)

#### HDR Output Select [SDR, HDR(2020), HDR(709)]

Affiche la sortie du signal lorsque [HDR] est sur [ON].

SDR	Sortie SDR
HDR(2020)	Sortie HDR (BT.2020 gamme de couleurs équivalente)
HDR(709)	Sortie HDR (BT.709 gamme de couleurs équivalente)

#### <REMARQUE>

- Ce menu est un simple affichage, ce qui fait que les réglages ne peuvent pas être modifiés.

#### V-Log Output Select [V-Log, V-709]

Affiche la sortie du signal lorsque [Color Setting] est sur [V-Log].

V-Log	Sortie avec une courbe gamma ayant une large plage de tons et de latitude (plage d'exposition).
V-709	Converti pour la sortie en images adaptées à la prévisualisation.

#### <REMARQUE>

- Ce menu est un simple affichage, ce qui fait que les réglages ne peuvent pas être modifiés.

#### 3G SDI Out [LevelA, LevelB]

Lorsque [Format] (3G SDI2) est sur [1080/59.94p] ou [1080/50p], sélectionner le format pour la sortie des signaux 3G SDI.

LevelA	Format de niveau A
LevelB	Format de niveau B

**Réglages usine :** LevelA

#### <REMARQUE>

- [3G SDI Out] ne peut pas être modifié si [Format] (3G SDI2) est sur un autre paramètre que [1080/59.94p] ou [1080/50p].

## Configurations de l'écran web (suite)

### HDMI

Permet d'effectuer les réglages de sortie du connecteur HDMI.

#### Output Source [12G SDI/Opt, 3G SDI1, 3G SDI2]

Les réglages de la sortie HDMI suivent ceux de la borne sélectionnée.

Réglages usine : 12G SDI/Opt

#### HDR Output Select [SDR, HDR(2020), HDR(709)]

Affiche la sortie du signal lorsque [HDR] est sur [ON].

SDR	Sortie SDR
HDR(2020)	Sortie HDR (BT.2020 gamme de couleurs équivalente)
HDR(709)	Sortie HDR (BT.709 gamme de couleurs équivalente)

#### <REMARQUE>

- Ce menu est un simple affichage, ce qui fait que les réglages ne peuvent pas être modifiés.

#### V-Log Output Select [V-Log, V-709]

Affiche la sortie du signal lorsque [Color Setting] est sur [V-Log].

V-Log	Sortie avec une courbe gamma ayant une large plage de tons et de latitude (plage d'exposition).
V-709	Converti pour la sortie en images adaptées à la prévisualisation.

#### <REMARQUE>

- Ce menu est un simple affichage, ce qui fait que les réglages ne peuvent pas être modifiés.

#### Video Sampling [4:2:2/10bit, 4:2:0/8bit]

Lorsque [Format] dans [HDMI] est sur [2160/59.94p] ou [2160/50p], sélectionner la sortie d'échantillonnage de la vidéo du connecteur HDMI.

4:2:2/10bit	Sortie en mode 4:2:2/10bit.
4:2:0/8bit	Sortie en mode 4:2:0/8bit.

Réglages usine : 4:2:2/10bit

#### <REMARQUE>

- Lorsque [Format] dans [HDMI] est autre que [2160/59.94p] ou [2160/50p], [Video Sampling] ne peut pas être modifié et il est fixé sur [4:2:2/10bit].

### Bar [Camera, Colorbar]

Permet de basculer entre les images de la caméra et les barres de couleur.

Camera	Images de la caméra
Colorbar	Barre de couleur

Réglages usine : Camera

#### Color Bar Type [Type1, Type2]

Permet de sélectionner le type de barre de couleur à afficher.

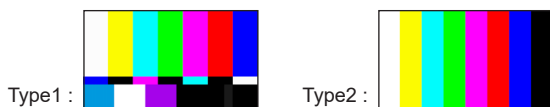

Cette option est activée uniquement lorsque [Bar] est réglé sur [Colorbar].

Réglages usine : Type2

#### <REMARQUE>

- Même si [HDR Output Select] pour chaque sortie est soit sur [HDR(2020)] soit sur [HDR(709)], la barre de couleur pour SDR est reproduite.

#### Tone [Off, Low, Normal]

Permet d'effectuer les réglages de la sortie du signal de la tonalité de test (1 kHz) tandis que la barre de couleur est affichée.

Off	La tonalité de test n'est pas reproduite.
Low	La tonalité de test est reproduite avec un volume faible.
Normal	La tonalité de test est reproduite avec un volume normal.

Cette option est activée uniquement lorsque [Bar] est réglé sur [Colorbar].

Réglages usine : Normal

### OSD Mix

Cette option permet de déterminer l'activation/désactivation des affichages de menu de caméra, d'état et autres pour chaque image sortante.

12G SDI/OPTICAL [Off\*, On]

3G SDI1 [Off\*, On]

3G SDI2 [Off, On\*]

HDMI [Off\*, On]

High bandwidth NDI [Off\*, On]

IP/NDI|HX [Off, On\*]

Off	Les menus de la caméra et les états ne sont pas affichés sur les images de sortie correspondant aux options de réglage ci-dessus.
On	Les menus de la caméra et les états sont affichés sur les images de sortie correspondant aux options de réglage ci-dessus.

\* : Réglages usine

#### <REMARQUE>

- Lorsqu'elle est réglée sur [Off], le menu de la caméra peut être affiché pendant environ 1 minute après la mise sous tension de l'appareil.
- Les éléments autres que 12G SDI/OPTICAL et 3G SDI1 sont de simples affichages et ne peuvent pas être modifiés.
- Les valeurs de réglage de HDMI, High bandwidth NDI et IP/NDI|HX sont dépendantes des paramètres [OSD Mix] des bornes sélectionnées dans [Output Source].
- La valeur de réglage de IP/NDI|HX sera désactivée dans le cas où [Format] sur l'écran [System] est 2160/59.94p ou 2160/50p et Output Source(IP/NDI|HX) est 12G SDI/Opt.

### OSD Off With R-Tally [Off, On]

Cette option permet d'activer/désactiver la fonction désactivant les affichages du menu de caméra, d'état et autres lorsque des signaux tally rouges sont reçus via des commandes ou des contacts. Quand le signal tally rouge est libéré, l'affichage de menu de caméra revient.

Réglages usine : Off

### OSD Status [Off, On]

Cette option permet d'activer/désactiver l'affichage d'état durant AWB et ABB, ou l'affichage de l'erreur si une erreur se produit.

Réglages usine : Off

### Tally

#### [Disable, Enable]

La fonction qui allume ou éteint le voyant Tally en fonction du signal de contrôle Tally est réglée ici sur [Disable] ou [Enable].

Réglages usine : Enable

### Tally LED Limit

Permet de définir si limiter l'éclairage du voyant tally pour chaque couleur (R/G/Y) du signal de contrôle de transmission.

R [Unlimit, Limit]

G [Unlimit, Limit]

Y [Unlimit, Limit]

Unlimit	Allume le voyant tally.
Limit	Limite l'éclairage du voyant tally.

Réglages usine : Unlimit

#### <REMARQUE>

- Si [Limit] est sélectionné pour [Tally LED Limit], seul le voyant tally de cet appareil est limité. L'affichage de l'état de la transmission sur les dispositifs externes (les pupitres de contrôle AW-RP150, AW-RP60, etc.) reste actif.

### Auto Tracking Tally [Enable, Disable]

[Disable] ou [Enable] se sélectionne ici pour déterminer si indiquer l'état du suivi auto à l'aide du voyant Tally. Lorsque ce paramètre est sur [Enable], le voyant Tally s'allume/clignote dans la couleur définie dans [Tally Color].

S'allume dans la couleur indiquée (ambre/rouge/vert/jaune)	Suivi auto en cours. ([Tracking Status] est [Tracking])
Clignote dans la couleur indiquée (ambre/rouge/vert/jaune)	Le suivi auto a été lancé, mais aucune cible de suivi n'a été détectée. ([Tracking Status] est [Lost])
Éteint	Le suivi auto n'a pas été lancé. ([Auto Tracking Mode] est [Off] ou [Tracking Status] est [Not Tracking])

**Réglages usine :** Disable

#### <REMARQUE>

- Même lorsque ce paramètre est sur [Enable], si un signal Tally est reçu (signal Tally rouge/signal Tally vert/signal Tally jaune), l'éclairage du signal Tally (en rouge/en vert/en jaune) est prioritaire.
- Lorsque [Tally] est désactivé, même si cet élément est sur "Enable", le voyant Tally ne s'allume pas/ne clignote pas pendant le suivi auto.

### Tally Color [Amber, Red, Green, Yellow]

Permet de définir la couleur dans laquelle le voyant Tally s'allume pour indiquer l'état du suivi auto.

**Réglages usine :** Amber

#### <REMARQUE>

- Si R, G ou Y est réglé sur Limit dans [Tally LED Limit], alors si [Red], [Green], ou [Yellow] est sélectionné avec ce paramètre, le voyant Tally ne s'allume pas/ne clignote pas pendant le suivi auto.

### Tally Brightness [Low, Mid, High]

Cette option permet de régler la luminosité du voyant tally.

**Réglages usine :** Low

### Status Lamp

#### [Disable, Enable]

Le voyant d'affichage de l'état se règle sur [Disable] ou [Enable] ici. Si vous souhaitez que le voyant d'affichage de l'état reste éteint pendant l'utilisation de cet appareil, réglez ce paramètre sur [Disable].

**Réglages usine :** Enable

#### <REMARQUE>

- Même si ce paramètre est réglé sur [Disable], le voyant d'affichage de l'état pourrait s'illuminer durant le démarrage de cet appareil, la mise à jour du firmware ou en cas d'anomalie.

### External Output

Cette option permet de sélectionner le type de signal de sortie à partir des lignes de signal de sortie externe (Output1, Output2) du connecteur RS-422. (→ page 17)

#### Output1 [Off, R-Tally, G-Tally, Y-Tally]

#### Output2 [Off, R-Tally, G-Tally, Y-Tally]

Off	Le signal n'est pas produit.
R-Tally	L'état de réception du signal tally rouge est produit.
G-Tally	L'état de réception du signal tally vert est produit.
Y-Tally	L'état de réception du signal tally jaune est produit.

**Réglages usine :** Off

### ● Pan/Tilt

Le paramètre est validé avec le bouton [Set].

### Install Position

#### [Desktop, Hanging]

La méthode d'installation de l'appareil [Desktop] ou [Hanging] se choisit ici.

Desktop	Installation autonome
Hanging	Installation suspendue

**Réglages usine :** Desktop

#### <REMARQUE>

- Si [Hanging] est sélectionné, le haut, le bas, la gauche et la droite des images seront inversés, et le réglage haut/bas/gauche/droite pour le panoramique horizontal et vertical sera également inversé.

### Smart Picture Flip

#### Mode [Off, Auto]

Lorsque le panoramique vertical devient l'angle défini pour [Flip Detect Angle], l'image est retournée automatiquement dans le sens vertical.

Off	L'image n'est pas retournée.
Auto	L'image est automatiquement retournée.

**Réglages usine :** Off

#### Flip Detect Angle [60deg à 120deg]

Cette option permet de définir l'angle de panoramique vertical duquel l'image est basculée automatiquement lorsque [Smart Picture Flip] est réglé sur [Auto].

**Réglages usine :** 90deg

## Configurations de l'écran web (suite)

### P/T Speed Mode [Normal(60deg/s), Fast1(90deg/s), Fast2(180deg/s)]

Permet de régler la vitesse de la commande panoramique.

Normal(60deg/s)	Le panoramique s'effectue à une vitesse normale (environ 60° par seconde maximum).
Fast1(90deg/s)	Le panoramique s'effectue à une vitesse rapide 1 (environ 90° par seconde maximum).
Fast2(180deg/s)	Le panoramique s'effectue à une vitesse rapide 2 (environ 180° par seconde maximum).

Réglages usine : Normal(60deg/s)

### P/T Acceleration Setting

#### P/T Acceleration [Manual, Auto]

Permet de définir s'il faut effectuer un réglage avancé pour l'accélération et la décélération, etc. pendant l'actionnement manuel pan/tilt.

Manual	Permet d'effectuer les réglages avancés de la vitesse d'accélération etc. durant le démarrage/arrêt ou le changement de la vitesse de l'action pan/tilt.
Auto	Permet de régler les paramètres de la vitesse d'accélération et de décélération automatique etc. durant le démarrage/arrêt ou le changement de la vitesse de l'action pan/tilt.

Réglages usine : Auto

#### Rise S-Curve [0 à 30]

Permet de régler la courbe en S de l'action d'accélération pan/tilt en 31 pas. (Plus le chiffre est élevé, plus le S est fort)

Lorsqu'il est nécessaire d'augmenter la vitesse à la vitesse indiquée à l'aide du contrôle manuel du pan/tilt par action du levier, etc. via le contrôleur, le processus d'accélération est effectué sur la base de la courbe en S indiquée dans ce paramètre.

Ceci est activé uniquement lorsque [P/T Acceleration] est sur [Manual].

Réglages usine : 15

#### <REMARQUE>

- Afin de limiter la réponse d'accélération, dans l'étape de la courbe en S, lorsque la vitesse d'accélération augmente, la limite est automatiquement appliquée.

#### Fall S-Curve [0 à 30]

Permet de régler la courbe en S de l'action de décélération pan/tilt en 31 pas. (Plus le chiffre est élevé, plus le S est fort)

Lorsqu'il est nécessaire de réduire la vitesse à la vitesse indiquée à l'aide du contrôle manuel du pan/tilt par action du levier, etc. via le contrôleur, le processus de décélération est effectué sur la base de la courbe en S indiquée dans ce paramètre.

Ceci est activé uniquement lorsque [P/T Acceleration] est sur [Manual].

Réglages usine : 15

#### <REMARQUE>

- Afin de limiter la réponse de décélération, dans l'étape de la courbe en S, lorsque la vitesse de décélération augmente, la limite est automatiquement appliquée.

#### Rise Acceleration [1 à 255]

Définit la vitesse d'accélération pour l'action d'accélération pan/tilt en 255 pas. (La vitesse d'accélération augmente à mesure que le chiffre augmente)

Lorsqu'il est nécessaire d'augmenter la vitesse à la vitesse indiquée à l'aide du contrôle manuel du pan/tilt par utilisation du levier, etc. via le contrôleur, le processus d'accélération est effectué sur la base de la vitesse d'accélération indiquée dans ce paramètre.

Ceci est activé uniquement lorsque [P/T Acceleration] est sur [Manual].

Réglages usine : 128

#### <REMARQUE>

- Lorsque la vitesse d'accélération indiquée est petite, il n'est pas possible d'atteindre la vitesse maximale du produit.

#### Fall Acceleration [1 à 255]

Définit la vitesse de décélération pour l'action de décélération pan/tilt en 255 pas. (La vitesse de décélération augmente à mesure que le chiffre augmente)

Lorsqu'il est nécessaire de réduire la vitesse à la vitesse indiquée à l'aide du contrôle manuel du pan/tilt par action du levier, etc. via le contrôleur, le processus de décélération est effectué sur la base de la vitesse de décélération indiquée dans ce paramètre.

Ceci est activé uniquement lorsque [P/T Acceleration] est sur [Manual].

Réglages usine : 128

#### <REMARQUE>

- Les processus de décélération et d'arrêt sont effectués jusqu'à l'extrémité de la section du mécanisme de l'objectif et afin d'éviter une collision avec celui-ci, durant l'action réelle, [Fall Acceleration] peut être restreint.

### Speed With Zoom Position [Off, On]

Choisir ici [Off] ou [On] pour la fonction servant à régler la vitesse de réglage du panoramique en même temps que le grossissement du zoom.

Si [On] est choisi, les opérations de panoramique horizontal et vertical deviennent plus lentes quand le zoom est utilisé.

Il est possible de modifier le mode de fonctionnement Pan/Tilt en changeant le réglage [Mode].

Cette fonction n'a aucun effet pendant le fonctionnement préréglé.

Réglages usine : On

### Mode [Legacy, Linear]

Lorsque [Speed With Zoom Position] est sur [On], régler le mode de fonctionnement Pan/Tilt selon la position du zoom.

Legacy	La vitesse de fonctionnement du Pan/Tilt est réglée sur 3 niveaux en fonction du grossissement du zoom.
Linear	La vitesse de fonctionnement du Pan/Tilt est ajustée de façon à optimiser les mouvements panoramique et inclinaison en fonction de l'angle de vue de la caméra et du grossissement du zoom.

Réglages usine : Legacy

### Focus Adjust With PTZ. [Off, On]

Choisir ici [Off] ou [On] pour la fonction qui compense une mauvaise mise au point pendant un panoramique horizontal ou vertical ou l'utilisation du zoom.

Si [Off] est choisi, régler la mise au point après avoir actionné le zoom si nécessaire, ou passer [Focus Mode] sur [Auto].

Ceci est uniquement activé si [Manual] a été sélectionné comme paramètre [Focus Mode].

Réglages usine : Off

### Privacy Mode [Off, On]

Active/désactive la fonction permettant d'orienter la caméra vers l'arrière lorsque cet appareil est passé en mode Veille.

Off	Ne change pas la position de la caméra lorsque celle-ci passe en mode veille. (Elle reste dans la même direction que lorsqu'elle était en marche)
On	Orienté la caméra vers l'arrière (Panoramique : -175°, Inclinaison : -30°) lorsqu'elle est passée en mode Veille. Place la caméra dans la position indiquée dans [Power On Position] lors de la remise en marche.

Réglages usine : Off

### Power On Position [None, Standby, Home, Preset]

Sélectionner les positions initiales pour Pan/Tilt/Zoom lors de la mise sous tension.

None	Permet de conserver les positions Pan/Tilt de la dernière mise sous tension, avec Zoom à l'extrémité Wide.
Standby	Permet de déplacer les positions Pan/Tilt/Zoom là où elles étaient lorsque la caméra a été mise en mode Standby la dernière fois.
Home	Pan/Tilt reviennent sur leur position d'accueil (avant) et Zoom va sur l'extrémité Wide.
Preset	La lecture préréglée s'effectue à la position préréglée spécifiée dans [Preset Number].

Réglages usine : None

### Preset Number [Preset001 à Preset100]

Permet de préciser un numéro pour la lecture pré-réglée lors de la mise sous tension lorsque [Preset] est sélectionné dans [Power On Position].

**Réglages usine :** Preset001

#### <REMARQUE>

- Si un numéro pré-réglé non enregistré est sélectionné, la lecture pré-réglée ne se lance pas et la commande est la même qu'avec [Standby].

### ■ Écran de date et heure [Date&Time]

Effectuer les réglages de l'horloge.

Les trois types de réglage suivants sont possibles [PC Synchronization], [NTP], ou [Manual].

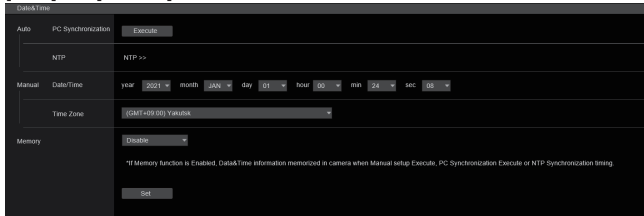

#### Auto

##### PC Synchronization

En cliquant sur le bouton [Execute], l'appareil synchronise la date et l'heure en fonction de ceux de l'ordinateur.

#### <REMARQUE>

- Le fuseau horaire de l'ordinateur n'est pas répercuté sur l'appareil. Régler le fuseau horaire sur l'appareil.

#### NTP

Cliquer sur [NTP>>] et l'écran des paramètres du serveur NTP apparaissent. (→ page 159)

#### Manual

##### Date/Time

Permet de configurer les paramètres mois, jour et année ainsi que heure, minute et seconde.

#### <REMARQUE>

- L'heure est au format 24 heures.

##### Time Zone

Sélectionner le fuseau horaire en fonction de la région où la caméra est utilisée.

#### Réglages usine :

(GMT) Greenwich Mean Time: Dublin, Edinburgh, Lisbon, London

#### Memory

Définit si sauvegarder les informations concernant l'heure sur cet appareil lors de l'utilisation de [PC Synchronization], de la synchronisation [NTP], ou du paramètre [Manual].

**Réglages usine :** Disable

#### <REMARQUE>

Régler cette fonction sur [Enable] lorsque la fonction 802.1X doit être utilisée.

La validité du certificat pourrait ne pas être correctement déterminée si ceci est réglé sur [Disable].

### ■ Écran page du direct [Live page]

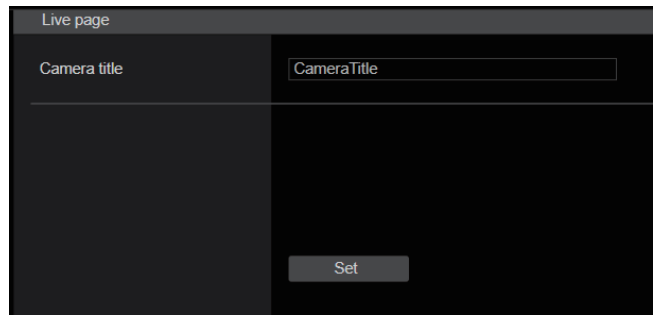

#### Camera title

Saisir le nom de la caméra ici.

Quand la touche [Set] est cliquée, le nom saisi apparaît dans la zone d'affichage du titre de la caméra.

- Le paramètre par défaut est le numéro de modèle de l'appareil.
- Vous pouvez saisir de 0 à 20 caractères.
- Les caractères suivants peuvent être affichés.

Caractères numériques	0123456789
Caractères alphabétiques (majuscules et minuscules)	ABCDEFGHIJKLMNOPQRSTUVWXYZ abcdefghijklmnopqrstuvwxyz
Symboles	!#\$%&'()*+,-./:;<=>?@[^_`{ }~\

### Écran d'image [Image/Audio]

#### ■ Écran des paramètres de la vidéo IP [Video over IP]

Les réglages des images JPEG et des images H.264 ainsi que les réglages liés à la qualité d'image sont sélectionnés sur cet écran.

##### <REMARQUE>

- Le contrôle IP peut être effectué mais si la transmission de l'image IP n'est pas désirée, régler [JPEG transmission], [H.264 transmission], [H.265 transmission], [RTMP transmission], [SRT transmission] et [Ts transmission] sur [Off].
- Lorsque la transmission d'image JPEG est réglée sur [Off], les images sur IP ne s'affichent pas dans les navigateurs. Ceci inclut les terminaux mobiles.

#### ● Setting status

Setting status					
Streaming mode	Output source(IP/NDI HX)	Output source(High bandwidth NDI)			
H.264	3G SDI2	12G SDI/Opt			
Initial display setting					
H.264(1)					
JPEG(1)	Transmission	Image capture size	Refresh interval	Image quality	
	On	1280x720	30fps	Fine	
JPEG(2)	Transmission	Image capture size	Refresh interval	Image quality	
	On	640x360	5fps	Fine	
JPEG(3)	Transmission	Image capture size	Refresh interval	Image quality	
	On	320x180	30fps	Fine	
H.264(1)					
H.264(1)	Transmission	Image capture size	Transmission priority	Frame rate	Max bit rate
	On	1920x1080	Frame rate	30fps	14336-6144kbps
H.264(2)					
H.264(2)	Transmission	Image capture size	Transmission priority	Frame rate	Max bit rate
	On	1280x720	Frame rate	30fps	8192-4096kbps
H.264(3)					
H.264(3)	Transmission	Image capture size	Transmission priority	Frame rate	Max bit rate
	On	640x360	Frame rate	30fps	4096-1024kbps
H.264(4)					
H.264(4)	Transmission	Image capture size	Transmission priority	Frame rate	Max bit rate
	On	640x360	Frame rate	30fps	4096-1024kbps

#### Streaming mode

Affiche le paramètre du mode streaming.

##### Output Source (IP/NDI | HX) [12G SDI/Opt, 3G SDI 1, 3G SDI 2]

Affiche quelles bornes les réglages de la sortie IP/NDI|HX suivent.

##### Output Source (High bandwidth NDI) [12G SDI/Opt, 3G SDI 1, 3G SDI 2]

Affiche quelles bornes les réglages de la sortie IP/NDI|HX suivent.

#### Initial display setting

Affiche le réglage de l'image lorsque l'écran du direct [Live] est ouvert.

#### JPEG

Affiche les paramètres de transmission JPEG.

#### H.264

Affiche les paramètres de transmission H.264.

Ils ne s'affichent pas lorsque [Streaming mode] est sur [H.265], [H.265(UHD)], [SRT(H.265)] ou [SRT(H.265 UHD)].

#### H.265

Affiche les paramètres de transmission H.265.

Ils s'affichent lorsque [Streaming mode] est sur [H.265], [H.265(UHD)], [SRT(H.265)] ou [SRT(H.265 UHD)].

## Configurations de l'écran web (suite)

### ● Streaming mode

Il est possible d'effectuer les commandes de la transmission IP adaptées à l'application en commutant [Streaming mode] sur cet appareil. Le paramètre est validé avec le bouton [Set].

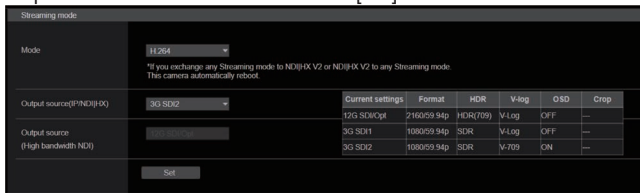

**Mode [H.264(UHD), H.264, H.265(UHD), H.265, JPEG(UHD), RTMP, RTMP(UHD), SRT(H.264), SRT(H.264 UHD), SRT(H.265), SRT(H.265 UHD), NDI|HX V2, MPEG2-TS over UDP, High bandwidth NDI]**

H.264(UHD)	Les vidéos IP peuvent être transmises sur plusieurs canaux. Les images 4K sont transmises via IP au format H.264. • Les images 4K au format H.264 ne peuvent pas s'afficher sur l'écran du direct [Live] de l'appareil. Utiliser des dispositifs externes et un logiciel compatible 4K pour afficher les images 4K.
H.264	Les vidéos IP peuvent être transmises sur plusieurs canaux. Les images Full HD sont transmises via IP au format H.264.
H.265(UHD)	Les vidéos IP peuvent être transmises sur plusieurs canaux. Les images 4K sont transmises via IP au format H.265. • Les images 4K au format H.265 ne peuvent pas s'afficher sur l'écran du direct [Live] de l'appareil. Utiliser des dispositifs externes et un logiciel compatible 4K pour afficher les images 4K.
H.265	Les vidéos IP peuvent être transmises sur plusieurs canaux. Les images Full HD sont transmises via IP au format H.265.
JPEG(UHD)	Les vidéos IP peuvent être transmises sur plusieurs canaux. Les images 4K sont transmises via IP au format JPEG.
RTMP	Les images Full HD sont transmises par IP au format H.264 vers le serveur RTMP/RTMPS.
RTMP(UHD)	Les images 4K sont transmises par IP au format H.264 vers le serveur RTMP/RTMPS.
SRT(H.264)	Les images Full HD sont transmises par IP au format H.264 vers le décodeur ou le service compatible SRT.
SRT(H.264 UHD)	Les images 4K sont transmises par IP au format H.264 vers le décodeur ou le service compatible SRT.
SRT(H.265)	Les images Full HD sont transmises par IP au format H.265 vers le décodeur ou le service compatible SRT.
SRT(H.265 UHD)	Les images 4K sont transmises par IP au format H.265 vers le décodeur ou le service compatible SRT.
NDI HX V2	Les vidéos sont envoyées via un réseau vers des applications logicielles et matérielles compatibles avec NDI HX de Vizrt NDI.
MPEG2-TS over UDP	Les vidéos IP peuvent être transmises sur plusieurs canaux. Les images Full HD sont transmises via IP au format H.264.
High bandwidth NDI	Les vidéos sont envoyées via un réseau vers des applications logicielles et matérielles compatibles avec le High Bandwidth NDI de Vizrt NDI.

**Réglages usine :** H.264

#### <REMARQUE>

- Lorsque [IP(UDP)] de [Tracking Data Output] est réglé sur [On], la transmission de la vidéo via IP peut être retardée ou la vidéo peut subir une perte d'image. (→ page 148)

Nous conseillons de régler [IP(UDP)] de [Tracking Data Output] sur [Off] pour éviter le retard ou la perte d'image causés par la transmission vidéo via IP.

### Output Source (IP/NDI | HX) [12G SDI/Opt, 3G SDI1, 3G SDI2]

Les réglages de la transmission sur IP suivent ceux de la borne sélectionnée.

Le paramètre est validé avec le bouton [Set].

**Réglages usine :** 3G SDI2

### Output Source (High bandwidth NDI) [12G SDI/Opt, 3G SDI1, 3G SDI2]

Les réglages High bandwidth NDI suivent ceux de la borne sélectionnée.

Le paramètre est validé avec le bouton [Set].

**Réglages usine :** 12G SDI/Opt

### Current Setting

Lorsque Output Source (IP/NDI|HX) ou Output Source (High bandwidth NDI) est sélectionné, ceci affiche Output Format, HDR Output Select, V-log Output Select, OSD Mix et Crop output (Crop/Full).

### ● Timecode overlay

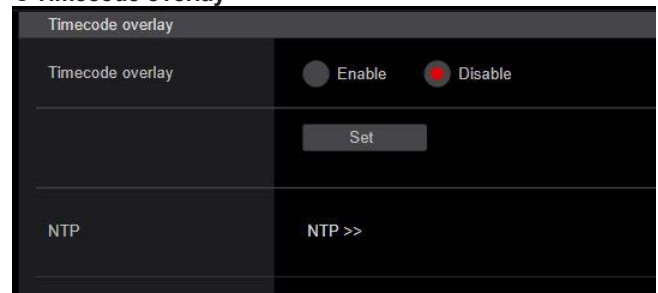

### Timecode overlay [Enable, Disable]

Permet de définir si les informations du timecode sont superposées sur les données de transmission sur IP.

**Réglages usine :** Disable

#### <REMARQUE>

- Cette fonction peut être sélectionnée uniquement lorsque NTP est activé.
- Cette fonction recouvre les informations temporelles synchronisées avec NTP.

## Configurations de l'écran web (suite)

### ● JPEG

Permet de régler les paramètres de l'image JPEG.

Le paramètre est validé avec le bouton [Set].

Il y a un total de 3 canaux disponibles pour le paramètre de l'image JPEG.

JPEG(1)	
JPEG transmission	<input checked="" type="radio"/> On <input type="radio"/> Off
Image capture size	1280×720
Refresh interval	30fps
Image quality	<input checked="" type="radio"/> Fine <input type="radio"/> Normal
<input type="button" value="Set"/>	

#### <REMARQUE>

- [JPEG(2)] et [JPEG(3)] ne peuvent pas être sélectionnés lorsque [Streaming mode] est sur [JPEG(UHD)], [NDI|HX V2] ou [High bandwidth NDI].

#### JPEG transmission [On, Off]

Permet de choisir si transmettre les images JPEG.

Réglages usine : On

#### Image capture size [3840×2160, 1920×1080, 1280×720, 640×360, 320×180]

Lorsque les images JPEG sont affichées, sélectionner la résolution de l'affichage de l'image parmi ce qui suit.

JPEG(1)	3840×2160, 1920×1080, 1280×720, 640×360, 320×180
JPEG(2)	640×360, 320×180
JPEG(3)	640×360, 320×180

#### Réglages usine :

JPEG(1) : 1280×720

JPEG(2) : 640×360

JPEG(3) : 320×180

#### <REMARQUE>

- [3840×2160] peut être sélectionné lorsque [Streaming mode] est sur [JPEG(UHD)].

#### Refresh interval [1fps, 4fps, 5fps, 12fps, 12.5fps, 15fps, 24fps, 25fps, 30fps]

Sélectionner la fréquence d'images des images JPEG.

59.94Hz	1fps/5fps/15fps/30fps
50Hz	1fps/5fps/12.5fps/25fps
24/23.98Hz	1fps/4fps/12fps/24fps

#### Réglages usine :

Pour 59.94Hz :

JPEG(1) : 30fps

JPEG(2) : 5fps

JPEG(3) : 30fps

Pour 50Hz :

JPEG(1) : 25fps

JPEG(2) : 5fps

JPEG(3) : 25fps

Pour 24/23.98Hz :

JPEG(1) : 24fps

JPEG(2) : 4fps

JPEG(3) : 24fps

#### <REMARQUE>

- La fréquence d'images peut être ralentie par l'environnement réseau, la résolution, la qualité d'image, le volume d'accès, etc.
- Si des images ne sont pas envoyées avec la fréquence d'images spécifiée, réduire la résolution ou la qualité d'image peut permettre une transmission s'approchant de la valeur spécifiée.

#### Image quality [Fine, Normal]

Définir la qualité d'image JPEG pour chaque résolution.

Réglages usine : Fine

### ● H.264

Permet de régler les paramètres de l'image H.264.

Le paramètre est validé avec le bouton [Set].

H.264(1)	
H.264 transmission	<input checked="" type="radio"/> On <input type="radio"/> Off
Image capture size	1920×1080
Transmission priority	Frame rate
Frame rate	30fps
Max bit rate(per client)	Max 14336kbps - Min 3144kbps
Image quality	Adaptive priority
Transmission type	Unicast port(AUTO)
Unicast port(Image)	32004 (1024 - 50000)
Unicast port(Audio)	33004 (1024 - 50000)
Multicast address	239.192.0.20
Multicast port	37004 (1024 - 50000)
Multicast TTL/HOPLimit	16 (1 - 254)
Set	

#### <REMARQUE>

- Seul [H.264(1)] peut être sélectionné lorsque [Streaming mode] est sur [H.264(UHD)].
  - H.264 ne peut pas être sélectionné lorsque [Streaming mode] est sur le mode [H.265(UHD)], [H.265], [SRT(H.265)], [SRT(H.265 UHD)], [NDI|HX V2] ou [High bandwidth NDI].
  - Lors du démarrage des transmissions RTSP/RTP, définir l'URL suivante pour les décodeurs et les applications.
    - Pour H.264(1) :  
rtsp://[Adresse IP de l'appareil]/MediaInput/h264/stream\_1
    - Pour H.264(2) :  
rtsp://[Adresse IP de l'appareil]/MediaInput/h264/stream\_2
    - Pour H.264(3) :  
rtsp://[Adresse IP de l'appareil]/MediaInput/h264/stream\_3
    - Pour H.264(4) :  
rtsp://[Adresse IP de l'appareil]/MediaInput/h264/stream\_4
- [/MediaInput/h264/stream\_\*] peut être modifié dans [RTSP] de [Advanced]. (→ page 161)

### H.264 transmission [On, Off]

Choisir ici de transmettre ou pas les images H.264.

Réglages usine : On

### Image capture size [3840×2160, 1920×1080, 1280×720, 640×360, 320×180]

Sélectionner la résolution des images H.264.

Les options pouvant être choisies varieront selon le paramètre de résolution sélectionné.

H.264(1)	3840×2160, 1920×1080, 1280×720
H.264(2)	1920×1080, 1280×720, 640×360, 320×180
H.264(3)	1280×720, 640×360, 320×180
H.264(4)	1280×720, 640×360, 320×180

#### Réglages usine :

H.264(1) : 1920×1080

H.264(2) : 1280×720

H.264(3) : 640×360

H.264(4) : 640×360

#### <REMARQUE>

- [3840×2160] peut être sélectionné lorsque [Streaming mode] est sur [H.264(UHD)].

### Transmission priority [Constant bit rate, Frame rate, Best effort]

Définir le mode de transmission des images H.264.

Constant bit rate	Permet de transmettre les images H.264 au débit binaire spécifié dans [Max bit rate(per client)]. • La valeur "Frame rate" est automatiquement déterminée (de 5fps à 30fps ou de 5fps à 25fps) en fonction du débit binaire sélectionné. (→ page 124)
Frame rate	Transmettre les images H.264 à la fréquence d'images spécifiée dans [Frame rate]. • Régler la fréquence d'images et le débit binaire et transmettre. (→ page 123, page 124)
Best effort	Permet de transmettre des images H.264 à un débit binaire variant entre les valeurs minimales et maximales spécifiées dans [Max bit rate(per client)] en fonction de la bande passante du réseau. • En fonction de la manière dont le débit binaire a été modifié, la valeur "Frame rate" est automatiquement déterminée (de 5fps à 30fps ou de 5fps à 25fps). (→ page 124)

Réglages usine : Frame rate

#### <REMARQUE>

- Ceci ne peut pas être réglé lorsque [Streaming mode] est sur [H.264(UHD)].
- Ceci ne peut pas être réglé lorsque la fréquence d'images est de 24/23.98Hz.

### Frame rate [5fps, 12.5fps, 15fps, 24fps, 25fps, 30fps, 50fps, 60fps]

Paramétrer la fréquence d'images des images H.264.

59.94Hz	5fps/15fps/30fps/60fps
50Hz	5fps/12.5fps/25fps/50fps
24/23.98Hz	24fps

#### Réglages usine :

Pour 59.94Hz : 30fps

Pour 50Hz : 25fps

Pour 24/23.98Hz : 24fps

#### <REMARQUE>

- [60fps(50fps)] ne peut pas être sélectionné lorsque le format vidéo est [29.97p(25p)].

### Max bit rate(per client)

**[512kbps, 768kbps, 1024kbps, 1536kbps, 2048kbps, 3072kbps, 4096kbps, 6144kbps, 8192kbps, 10240kbps, 12288kbps, 12800kbps, 14336kbps, 16384kbps, 20480kbps, 24576kbps, 25600kbps, 51200kbps, 76800kbps]**

Définir le débit binaire pour les images H.264 par client.

Lorsque [Transmission priority] est réglé sur [Best effort], spécifier les débits binaires maximum et minimum.

#### Réglages usine :

H.264(1) : 14336kbps  
 H.264(2) : 8192kbps  
 H.264(3) : 4096kbps  
 H.264(4) : 4096kbps

#### <REMARQUE>

- Lorsque [Streaming mode] est réglé sur [H.264(UHD)], la valeur est fixée en fonction du débit binaire.
- La plage de réglage dépend de la résolution.

### Image quality [Motion priority, Image quality priority]

Sélectionner la qualité des images H.264.

Motion priority	Ce mode donne la priorité au mouvement de l'image.
Image quality priority	Ce mode donne la priorité à la qualité de l'image.

Réglages usine : Motion priority

#### <REMARQUE>

- Ce paramètre est activé uniquement lorsque [Transmission priority] est réglé sur [Constant bit rate] ou [Best effort].

### Transmission type [Unicast port(AUTO), Unicast port(MANUAL), Multicast]

Sélectionner le format de transmission des images H.264.

Unicast port(AUTO)	Jusqu'à 14 utilisateurs peuvent accéder simultanément à une seule caméra. [Unicast port(Image)] et [Unicast port(Audio)] seront configurés automatiquement lorsque les images et le son sont envoyés par la caméra. Nous vous conseillons de sélectionner le paramètre [Unicast port(MANUAL)] lorsque le numéro de port transmettant les images H.264 n'a pas besoin d'être fixé (c.-à-d. durant l'utilisation en réseau).
Unicast port(MANUAL)	Jusqu'à 14 utilisateurs peuvent accéder simultanément à une seule caméra. [Unicast port(Image)] et [Unicast port(Audio)] doivent être configurés manuellement lorsque les images et le son sont envoyés par la caméra. Lors de la transmission d'images H.264 via internet, configurer un port de transmission fixe pour le routeur haut débit (ci-après appelé "router") (→ page 155). Pour en savoir plus, se reporter au mode d'emploi du routeur.
Multicast	Un nombre illimité d'utilisateurs peut accéder simultanément à une seule caméra. Lors de la transmission d'images H.264 en multicast, saisir [Multicast address], [Multicast port] et [Multicast TTL/HOPLimit].

Réglages usine : Unicast port(AUTO)

#### <REMARQUE>

- Pour en savoir plus sur le nombre maximal d'accès simultanés, voir page 100.

### Unicast port(Image) [1024 à 50000]

Saisir le numéro de port pour la monodiffusion (utilisé lorsque des images sont envoyées depuis l'appareil).

Seuls des nombres pairs peuvent être réglés.

Le numéro de port ne peut pas être fixé à 10670.

#### Réglages usine :

H.264(1) : 32004  
 H.264(2) : 32014  
 H.264(3) : 32024  
 H.264(4) : 32034

### Unicast port(Audio) [1024 à 50000]

Seuls des nombres pairs peuvent être réglés.

Le numéro de port ne peut pas être fixé à 10670.

#### Réglages usine :

H.264(1) : 33004  
 H.264(2) : 33014  
 H.264(3) : 33024  
 H.264(4) : 33034

#### <REMARQUE>

- Le numéro de port pour la monodiffusion doit être configuré lorsque [Transmission type] est réglé sur [Unicast port(MANUAL)].

### Multicast address

**[IPv4: 224.0.0.0 à 239.255.255.255**

**IPv6: Adresse de multidiffusion commençant par FF]**

Saisir l'adresse IP pour la multidiffusion.

Les images et l'audio seront envoyés à l'adresse IP spécifiée.

#### Réglages usine :

H.264(1) : 239.192.0.20  
 H.264(2) : 239.192.0.21  
 H.264(3) : 239.192.0.22  
 H.264(4) : 239.192.0.23

#### <REMARQUE>

- Vérifier les adresses IP utilisables pour la multidiffusion avant de définir ce paramètre.
- Ce paramètre ne fonctionne pas avec l'adresse de multidiffusion pour la portée locale de lien.

### Multicast port [1024 à 50000]

Saisir le numéro de port pour la multidiffusion (utilisé lorsque des images sont envoyées depuis l'appareil).

Seuls des nombres pairs peuvent être réglés.

Le numéro de port ne peut pas être fixé à 10670.

#### Réglages usine : 37004

#### <REMARQUE>

- Lorsque de l'audio est envoyé par l'appareil, un numéro de port correspondant au numéro de port pour la multidiffusion auquel "1000" a été ajouté sera utilisé.

### Multicast TTL/HOPLimit [1 à 254]

Saisir la valeur TTL/HOPLimit pour la multidiffusion.

#### Réglages usine : 16

#### <REMARQUE>

- Lors de la transmission d'images H.264 via internet, il se peut que les images envoyées n'apparaissent pas du fait des paramètres de serveur proxy, de pare-feu, etc. Dans de tels cas, s'adresser à votre administrateur réseau.
- Lorsque des images provenant d'une multidiffusion sont affichées sur un ordinateur personnel sur lequel plusieurs cartes LAN sont installées, désactiver les cartes LAN qui ne sont pas utilisées pour la réception.

## Configurations de l'écran web (suite)

### ● H.265

Permet de régler les paramètres de l'image H.265.

Le paramètre est validé avec le bouton [Set].

H.265(1)	
H.265 transmission	<input checked="" type="radio"/> On <input type="radio"/> Off
Image capture size	3840x2160
Frame rate	30fps
Max bit rate(per client)	Max 51200kbps
Transmission type	Unicast port(AUTO)
Unicast port(Image)	32004 (1024 - 50000)
Unicast port(Audio)	33004 (1024 - 50000)
Multicast address	239.192.0.20
Multicast port	37004 (1024 - 50000)
Multicast TTL/HOPLimit	16 (1 - 254)
<input type="button" value="Set"/>	

#### <REMARQUE>

- Les images au format H.265 ne peuvent pas s'afficher sur l'écran du direct [Live] de l'appareil.
  - Utiliser des dispositifs externes et un logiciel compatible avec les images H.265 pour afficher les images H.265.
  - Lors du démarrage des transmissions RTSP/RTP, définir l'URL suivante pour les décodeurs et les applications.
    - Pour H.265(1) :  
rtsp://[Adresse IP de l'appareil]/MediaInput/h265/stream\_1
    - Pour H.265(2) :  
rtsp://[Adresse IP de l'appareil]/MediaInput/h265/stream\_2
- [/MediaInput/h265/stream\_\*] peut être modifié dans [RTSP] de [Advanced]. (→ page 161)

### H.265 transmission [On, Off]

Choisir ici de transmettre ou pas les images H.265.

Réglages usine : On

### Image capture size [3840×2160, 1920×1080, 1280×720, 640×360]

Sélectionner la résolution des images H.265.

Les options pouvant être choisies varieront selon le paramètre de résolution sélectionné.

H.265(1)	3840×2160, 1920×1080, 1280×720
H.265(2)	1920×1080, 1280×720, 640×360

#### Réglages usine :

H.265(1) : 1920×1080

H.265(2) : 1280×720

#### <REMARQUE>

- [3840×2160] peut être sélectionné lorsque [Streaming mode] est sur [H.265(UHD)].

### Frame rate [24fps, 25fps, 30fps, 50fps, 60fps]

Sélectionner la résolution des images H.265.

59.94Hz	30fps, 60fps
50Hz	25fps, 50fps
24/23.98Hz	24fps

#### Réglages usine :

Pour 59.94Hz : 30fps

Pour 50Hz : 25fps

Pour 24/23.98Hz : 24fps

#### <REMARQUE>

- [60fps(50fps)] ne peut pas être sélectionné lorsque le format vidéo est [29.97p(25p)].

### Max bit rate(per client)

**[512kbps, 768kbps, 1024kbps, 1536kbps, 2048kbps, 3072kbps, 4096kbps, 6144kbps, 8192kbps, 10240kbps, 12288kbps, 12800kbps, 14336kbps, 16384kbps, 20480kbps, 24576kbps, 25600kbps, 51200kbps, 76800kbps]**

Définir le débit binaire pour les images H.265 par client.

#### Réglages usine :

H.265(1) : 14336kbps

H.265(2) : 8192kbps

### Transmission type

Le même que pour H.264 Transmission type (→ page 124).

#### Unicast port(Image)

Le même que pour H.264 Unicast port(Image) (→ page 124).

#### Unicast port(Audio)

Le même que pour H.264 Unicast port(Audio) (→ page 124).

### Multicast address

La même que pour H.264 Multicast address (→ page 124).

### Multicast port

Le même que pour H.264 Multicast port (→ page 124).

### Multicast TTL/HOPLimit

Le même que pour H.264 Multicast TTL/HOPLimit (→ page 124).

## Configurations de l'écran web (suite)

### ● RTMP

Permet d'effectuer les réglages de la transmission RTMP/RTMPS.

#### Server setup

Le paramètre est validé avec le bouton [Set].

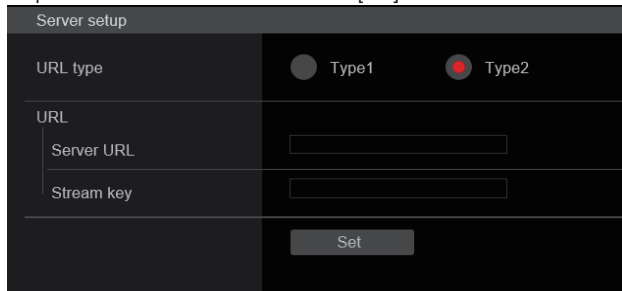

#### <REMARQUE>

- Passer sur la méthode appropriée d'enregistrement des informations du serveur de transmission RTMP/RTMPS adaptées aux informations de réglage notifiées par le serveur de transmission RTMP/RTMPS utilisé.
- Le champ du paramètre Stream Key s'affiche uniquement si [Type2] est sélectionné.
- Lors des transmissions RTMP, définir l'URL du serveur et la clé de flux acquise à partir de l'application externe, puis cliquer sur le bouton [start] pour [SRT/MPEG2-TS/RTMP] dans la fenêtre du direct [Live].
- Lors des transmissions RTMP, activer la connexion avec le réseau sur l'écran [Network].

#### URL type [Type1, Type2]

Permet de sélectionner la méthode d'enregistrement des informations pour le serveur de transmission RTMP/RTMPS.

Type1	À sélectionner pour régler en même temps le serveur URL et la clé de flux RTMP/RTMPS dans [Server URL].
Type2	À sélectionner pour régler individuellement le serveur URL et la clé de flux RTMP/RTMPS dans [Server URL] et [Stream Key].

#### URL

##### Server URL

Permet de régler l'URL pour le serveur RTMP/RTMPS auquel transmettre.

##### Stream key

La clé de flux obtenue auprès du serveur RTMP/RTMPS est définie durant la diffusion en streaming uniquement lorsque le service est réglé sur [Type2].

### Streaming format

Permet de définir les paramètres des images H.264 à utiliser dans la transmission RTMP/RTMPS.

Le paramètre est validé avec le bouton [Set].

Consulter les explications relatives à la norme H.264 (→ page 123) pour avoir des informations sur la taille de la capture d'image, la fréquence d'images et le débit binaire maximal (par client).

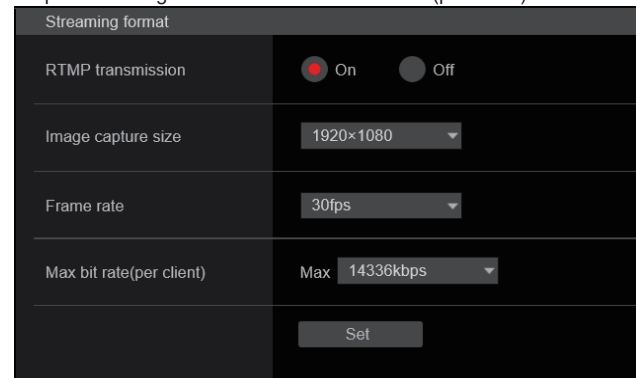

#### <REMARQUE>

- Les paramètres de format de diffusion en Streaming ne peuvent pas être modifiés pendant les transmissions RTMP/RTMPS.
- Définir le format de diffusion en Streaming sur les paramètres recommandés pour le serveur de destination de la transmission. Visitez le site Web de l'éditeur ou contactez-le pour connaître les valeurs recommandées.
- Lorsque [IP(UDP)] de [Tracking Data Output] est réglé sur [On], la transmission de la vidéo via IP peut être retardée ou la vidéo peut subir une perte d'image. (→ page 148)  
Nous conseillons que [IP(UDP)] de [Tracking Data Output] soit réglé sur [Off] durant la transmission RTMP/RTMPS.
- Si une valeur plus grande que 20480kbps, est sélectionnée pour le débit binaire maximal (par client) durant une transmission RTMPS, le débit binaire réellement transmis est limité à 20480kbps au maximum.

## Configurations de l'écran web (suite)

### ● SRT

Permet d'effectuer les réglages de la transmission SRT.

#### <REMARQUE>

- Lors du démarrage des transmissions SRT en mode [Listener], régler le décodeur et l'application sur le mode [Client(Caller)] et entrer l'URL suivante :  
srt://[Adresse IP de l'appareil]:[valeur définie dans le port Client(Caller)]
- Lors des transmissions SRT en mode [Client(Caller)] mode, régler l'adresse IP et le numéro de port du décodeur et de l'application dans [Destination IP address(IPv4)] et [Destination port], puis cliquer sur le bouton [start] de [SRT/MPEG2-TS/RTMP] dans la fenêtre du direct [Live].

### Common setup

Le paramètre est validé avec le bouton [Set].

#### Mode [Client(Caller), Listener]

Sélectionne la méthode pour connecter le décodeur ou le service compatible SRT.

Client(Caller)	Indiquer l'adresse IP et le numéro de port de la destination de transmission lors du démarrage de la transmission depuis cet appareil.
Listener	Indiquer le port d'écoute en attente de la demande externe pour démarrer la transmission.

Réglages usine : Listener

#### Destination IP address(IPv4)

Lorsque [Client(Caller)] est sélectionné dans [Mode], saisir l'adresse IP. Les images et l'audio seront envoyés à l'adresse IP spécifiée.

Réglages usine : 192.168.0.3

#### <REMARQUE>

- Seul IPv4 peut être défini comme adresse IP.

#### Destination port [1024 à 50000]

Lorsque [Client(Caller)] est sélectionné dans [Mode], saisir le numéro de port (utilisé lors de la transmission des images depuis cet appareil). La connexion est établie avec le numéro de port indiqué.

Réglages usine : 7002

#### Stream ID

Lorsque [Client(Caller)] est sélectionné dans [Mode], saisir le Stream ID.

Les informations saisies sont notifiées à la destination de connexion lorsque la transmission SRT est lancée.

Si le bouton [InsertTemplate] est cliqué, le modèle suivant remplit les champs de saisie.

#!:m=publish,r=PanasonicStream

- Les caractères suivants peuvent être affichés.

Caractères numériques	0123456789
Caractères alphabétiques (majuscules et minuscules)	ABCDEFGHIJKLMNOPQRSTUVWXYZabcdefghijklmnopqrstuvwxyz
Symboles	!"#\$%&'()*~^-^!@[]{}*+;<>.,?_

Réglages usine : #!:m=publish,r=PanasonicStream

#### Client(Caller) port [1 à 65535]

Lorsque [Listener] est sélectionné dans [Mode], saisir le numéro de port (utilisé lorsque cet appareil est en attente d'une connexion).

Les numéros de port suivants sont utilisés par l'appareil et ne sont donc pas disponibles.

20, 21, 23, 25, 42, 53, 67, 68, 69, 80, 110, 123, 161, 162, 443, 546, 547, 554, 995, 5960 à 5985, 7960 à 8060, 10669, 10670, 11900, 59000 à 61000

Réglages usine : 2020

#### TTL/HOP Limit

Le même que pour H.264 Multicast TTL/HOPLimit (→ page 124).

#### Latency

Permet de définir le temps entre l'envoi des images et du son et leur lecture sur le dispositif de réception dans une plage comprise entre 0 et 65535 (ms).

Réglages usine : 120

#### <REMARQUE>

- Dans certains cas, selon la bande réseau, le temps défini n'est pas garanti.

#### Encryption [Off, AES-128, AES-256]

Définit s'il faut crypter les images IP transmises. (10 à 24 caractères)

Off	Transmet des images IP non cryptées
AES-128	Crypte des images IP en AES-128 avant la transmission.
AES-256	Crypte des images IP en AES-256 avant la transmission.

Réglages usine : Off

- Les caractères suivants peuvent être affichés.

Caractères numériques	0123456789
Caractères alphabétiques (majuscules et minuscules)	ABCDEFGHIJKLMNOPQRSTUVWXYZabcdefghijklmnopqrstuvwxyz
Symboles	_-

#### Passphrase

Définit la phrase utilisée pour décoder les images IP cryptées.

### Streaming format

Permet de définir les paramètres des images H.264 ou H.265 à utiliser dans la transmission SRT.

Le paramètre est validé avec le bouton [Set].

Consulter les explications relatives à la norme H.264 (→ page 123) ou H.265 (→ page 125) pour avoir des informations sur la taille de la capture d'image, la fréquence d'images et le débit binaire maximal (par client).

#### <REMARQUE>

- Les paramètres de format de diffusion en Streaming ne peuvent pas être modifiés pendant les transmissions STR.
- Lorsque [IP(UDP)] de [Tracking Data Output] est réglé sur [On], la transmission de la vidéo via IP peut être retardée ou la vidéo peut subir une perte d'image. (→ page 148)  
Nous conseillons que [IP(UDP)] de [Tracking Data Output] soit réglé sur [Off] durant la transmission STR.
- Lorsque la fréquence d'images est 24/23.98Hz, il n'est pas possible de définir les modes SRT(H.264), SRT(H.264 UHD), SRT(H.265), ou SRT(H.265 UHD).

### ● MPEG2-TS over UDP

Effectuer les réglages de la transmission MPEG2-TS over UDP.

#### <REMARQUE>

- Afin de recevoir les images en cours de transmission par la caméra, saisir l'URL suivante dans l'application ou le service.
  - Pour Unicast  
udp://@[unicast ipaddress]:[unicast port]
  - Pour Multicast  
udp://@[multicast ipaddress]:[multicast port]

The screenshot shows the 'Common setup' configuration page. It includes the following fields and controls:

- Transmission type:** A dropdown menu set to 'Unicast'.
- Unicast address(IPv4):** An empty text input field.
- Unicast Port:** A text input field containing '0', with a range '(1024 - 50000)' indicated to the right.
- Multicast address(IPv4):** An empty text input field.
- Multicast Port:** A text input field containing '0', with a range '(1024 - 50000)' indicated to the right.
- Multicast TTL/HOPLimit:** A text input field containing '0', with a range '(1 - 254)' indicated to the right.
- Push UDP:** Two radio buttons, 'Enable' (selected) and 'Disable'.
- Set:** A button at the bottom right of the configuration area.

#### Transmission type [Unicast, Multicast]

Permet de définir le type Unicast ou Multicast pour la transmission MPEG2-TS over UDP.

**Réglages usine :** Unicast

#### Unicast address(IPv4)

Permet de définir l'adresse Unicast utilisée pour la transmission MPEG2-TS over UDP.

Indiquer cette adresse IP sur l'application ou le service de réception.

**Réglages usine :** 192.168.0.3

#### Unicast Port [1024 à 50000]

Permet de définir le numéro de port Unicast utilisé pour la transmission MPEG2-TS over UDP.

Indiquer ce numéro de port sur l'application ou le service de réception.

**Réglages usine :** 7002

#### Multicast address(IPv4)

Permet de définir l'adresse Multicast utilisée pour la transmission MPEG2-TS over UDP.

Indiquer cette adresse IP sur l'application ou le service de réception.

**Réglages usine :** 239.192.0.20

#### Multicast Port [1024 à 50000]

Permet de définir le numéro de port Multicast utilisé pour la transmission MPEG2-TS over UDP.

Indiquer ce numéro de port sur l'application ou le service de réception.

**Réglages usine :** 32004

#### Multicast TTL/HOPLimit

Le même que pour H.264 Multicast TTL/HOPLimit (→ page 124).

#### Push UDP [Enable, Disable]

Lorsque [Push UDP] a été réglé sur [Enable], la transmission MPEG2-TS over UDP se lance automatiquement lorsque la caméra démarre.

**Réglages usine :** Enable

### Streaming format

Effectuer les réglages des images H.264 utilisée dans la transmission MPEG2-TS over UDP.

Le paramètre est validé avec le bouton [Set].

Consulter la description de la norme H.264 (→ page 123) pour avoir des informations sur la taille de la capture d'image, la fréquence d'images et le débit binaire maximal (par client).

The screenshot shows the 'Streaming format' configuration page with the following settings:

- Ts transmission:** A toggle switch set to 'On'.
- Image capture size:** A dropdown menu set to '1920x1080'.
- Frame rate:** A dropdown menu set to '30fps'.
- Max bit rate(per client):** A dropdown menu set to 'Max 14336kbps'.
- Set:** A button at the bottom right of the configuration area.

#### <REMARQUE>

- Les paramètres du format de diffusion en continu (Streaming) ne peuvent pas être modifiés pendant les transmissions MPEG2-TS over UDP.
- Lorsque [IP(UDP)] de [Tracking Data Output] est réglé sur [On], la transmission de la vidéo via IP peut être retardée ou la vidéo peut subir une perte d'image. (→ page 148)  
Nous vous conseillons de régler [IP(UDP)] de [Tracking Data Output] sur [Off] durant la transmission MPEG2-TS over UDP.

## Configurations de l'écran web (suite)

### ● NDI|HX V2

Permet d'effectuer les réglages de la transmission NDI|HX V2. Le paramètre est validé avec le bouton [Set].

#### NDI|HX V2

Common setup

Source name: NDI\_Device-000000000

Protocol:  TCP  UDP

Multicast Transmit:  On  Off

Address(IPv4): 239.192.0.30

Subnet(IPv4): 255.255.255.0

TTL/HOP Limit: 16 (1 - 254)

Group:  Enable  Disable

Name:

Use discovery server:  Enable  Disable

Server address(IPv4):

Set

#### <REMARQUE>

- Cet appareil redémarre lorsque le [Streaming mode] est changé pour [NDI|HX V2], ou lorsqu'il est changé de [NDI|HX V2] vers un autre mode.

#### Source name

Définit le nom du dispositif affiché lorsque cet appareil est détecté par des applications logicielles et du matériel compatibles avec le codec NDI|HX.

**Réglages usine :** NDI\_Device-[numéro de série de cet appareil]

Nombre maximal de caractères	1 à 32 caractères
Caractères utilisables	Caractères alphanumériques, symboles : - _

#### Protocol [TCP, UDP]

Définit le format de la transmission monodiffusion à utiliser.

**Réglages usine :** TCP

#### Multicast Transmit [On, Off]

Définit s'il faut effectuer la transmission multidiffusion des images pour les applications logicielles et le matériel compatibles avec le codec NDI.

**Réglages usine :** Off

#### Address(IPv4) [IPv4 : 244.0.0.0 à 239.255.255.255]

Saisir l'adresse IP pour la multidiffusion.

Les images et le son sont envoyés à l'adresse spécifiée pour la multidiffusion.

**Réglages usine :** 239.192.0.30

#### <REMARQUE>

- Vérifier les adresses IP multidiffusion disponibles à utiliser avant la saisie.

#### Subnet(IPv4)

Saisir le masque de sous-réseau.

**Réglages usine :** 244.0.0.0

#### <REMARQUE>

- [Address (IPv4)] et [Subnet (IPv4)] clarifient les plages d'adresses multidiffusion sélectionnées aléatoirement lors des transmissions multidiffusion.
- Lorsque [Address (IPv4)] est défini pour [239.255.0.0] et [Subnet (IPv4)] pour [255.255.0.0], la sélection est effectuée aléatoirement dans la plage située entre [239.255.0.0] et [239.255.255.255].
- Pour utiliser l'adresse IP définie dans [Address (IPv4)], définir [Subnet (IPv4)] pour [255.255.255.255].

#### TTL/HOP Limit

Le même que pour H.264 [Multicast TTL/HOPLimit] (→ page 124).

#### Group [Enable, Disable]

Définit s'il faut utiliser la fonction de regroupement lors de l'exécution d'une transmission NDI.

**Réglages usine :** Disable

#### Name

Définit le nom de groupe à utiliser lorsque la fonction de regroupement est utilisée.

Nombre maximal de caractères	1 à 32 caractères
Caractères utilisables	Caractères alphanumériques

#### Use discovery server

Définit s'il faut utiliser la découverte de serveur lors de l'exécution de la transmission NDI.

#### Server address(IPv4)

Définit l'adresse IPv4 du serveur lors de l'utilisation de la découverte de serveur.

#### Streaming format

Streaming format

Image capture size: 1920x1080

Frame rate: 60fps

Max bit rate(per client): Max 10240kbps

Set

Effectuer les réglages des images H.264 utilisées dans la transmission NDI|HX V2.

Valider les paramètres avec le bouton [Set].

Consulter la description de la norme H.264 (→ page 123) pour avoir des informations sur [Image capture size], [Frame rate], et [Max bit rate(per client)].

## Configurations de l'écran web (suite)

### ● High bandwidth NDI

Permet d'effectuer les réglages de la transmission NDI.  
Le paramètre est validé avec le bouton [Set].

#### High bandwidth NDI

The screenshot shows a web interface for configuring High bandwidth NDI. The interface is dark-themed and contains the following fields and controls:

- Format:** A dropdown menu showing "2160/59.94P".
- Source name:** A text input field containing "NDI Device : 123456780".
- Protocol:** Two radio buttons, "TCP" (selected) and "UDP".
- Multicast Transmit:** Two radio buttons, "On" and "Off" (selected).
- Address(IPv4):** A text input field containing "239.192.0.30".
- Subnet(IPv4):** A text input field containing "224.0.0.0".
- TTL/HOP Limit:** A text input field containing "16" and a range indicator "(1-254)".
- Group:** Two radio buttons, "Enable" and "Disable" (selected).
- Name:** An empty text input field.
- Use discovery server:** Two radio buttons, "Enable" and "Disable" (selected).
- Server address(IPv4):** An empty text input field.
- Set:** A button at the bottom right to save the configuration.

#### Format

Affiche la résolution des images NDI.

#### <REMARQUE>

- Pour la résolution définie dans Format, vérifier les conditions de sortie de chaque format vidéo (→ page 18).

#### Source name

Définir le nom du dispositif affiché lorsque cet appareil est détecté par des applications logicielles et du matériel compatibles avec NDI.

**Réglages usine :** NDI Device [numéro de série de cet appareil]

#### Protocol [TCP, UDP]

Définir le format de transmission unicast (point à point) à utiliser.

**Réglages usine :** TCP

#### Multicast Transmit [On, Off]

Définir s'il faut effectuer une transmission à multidiffusion des images pour les applications logicielles et le matériel compatible avec NDI.

**Réglages usine :** Off

#### Address(IPv4)

[IPv4 : 244.0.0.0 à 239.255.255.255]

Saisir l'adresse IP pour la multidiffusion.

Les images et l'audio seront envoyés à l'adresse IP spécifiée.

**Réglages usine:** 239.192.0.30

#### <REMARQUE>

- Vérifier les adresses IP utilisables pour la multidiffusion avant de définir ce paramètre.

#### Subnet(IPv4)

Saisir le masque de sous-réseau

**Réglages usine :** 224.0.0.0

#### <REMARQUE>

- Address(IPv4) et Subnet(IPv4) clarifient les plages d'adresses de multidiffusion sélectionnées aléatoirement lors des transmissions à multidiffusion.
- Lorsque "239.255.0.0" est défini pour Address(IPv4) et "255.255.0.0" pour Subnet(IPv4), la sélection est effectuée aléatoirement dans la plage située entre "239.255.0.0" et "239.255.255.255".
- Pour utiliser l'adresse IP définie dans Address(IPv4), définir "255.255.255.255" pour Subnet(IPv4).

#### TTL/HOP Limit

Le même que pour H.264 Multicast TTL/HOPLimit (→ page 124).

#### Group [Enable, Disable]

Définir s'il faut utiliser la fonction de regroupement lors de l'exécution d'une transmission NDI.

**Réglages usine:** Disable

#### Name

Définir le nom de groupe à utiliser lorsque la fonction de regroupement est utilisée.

#### Use discovery server

Définir s'il faut utiliser la découverte de serveur lors de l'exécution de la transmission NDI.

#### Server address(IPv4)

Définir l'adresse IPv4 du serveur lors de l'utilisation de la découverte de serveur.

### ■ Écran des paramètres audio [Audio]

Configurer les paramètres audio.

#### <REMARQUE>

- Les images et le son ne sont pas synchronisés. C'est pourquoi, les images et le son peuvent être légèrement décalés.
- L'audio peut varier selon l'environnement réseau.

#### ● Setting status

Setting status				
Audio	Audio	Input Type	Volume Level	Plugin Power
	Off	Line	0dB	Off
Audio over IP	Audio transmission	Audio bit rate		
	On	128kbps		

#### Audio

##### Audio

Affiche l'état du paramètre de l'entrée audio.

##### Input Type

Affiche l'état du paramètre du type de l'entrée audio.

##### Volume Level

Affiche l'état du paramètre du volume de la sortie audio.

##### Plugin Power

Affiche l'état du paramètre du Plugin Power audio.

#### Audio over IP

##### Audio transmission

Affiche l'état du paramètre des données audio de la transmission IP.

##### Audio bit rate

Affiche l'état du paramètre du débit binaire des données audio par transmission IP.

#### ● Audio

Le paramètre est validé avec le bouton [Set].

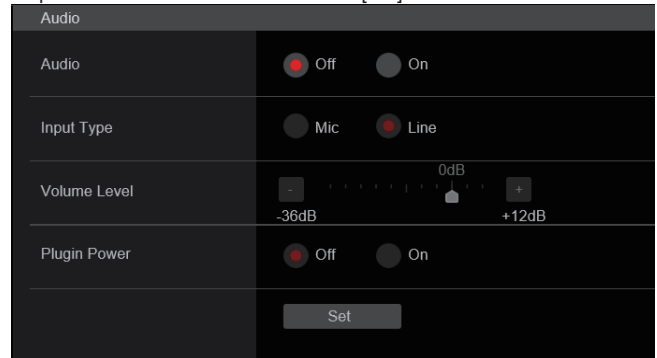

#### Audio

##### [Off, On]

Cette option active/désactive l'entrée audio.

**Réglages usine :** Off

##### Input Type [Mic, Line]

Mic	Permet de régler l'entrée du microphone.
Line	Permet de régler l'entrée ligne.

Ceci est activé uniquement lorsque [Audio] est réglé sur [On].

**Réglages usine :** Line

##### Volume Level [-36dB à +12dB]

Permet de régler le volume de la sortie du son.

Ceci est activé uniquement lorsque [Audio] est réglé sur [On].

**Réglages usine :** 0dB

##### Plugin Power [Off, On]

Cette option permet d'activer/désactiver l'alimentation PIP (plugin power) de l'audio.

Ceci est activé uniquement lorsque [Audio] est réglé sur [On].

Ceci est activé uniquement lorsque [Input Type] est réglé sur [Mic].

**Réglages usine :** Off

#### ● Audio over IP

Le paramètre est validé avec le bouton [Set].

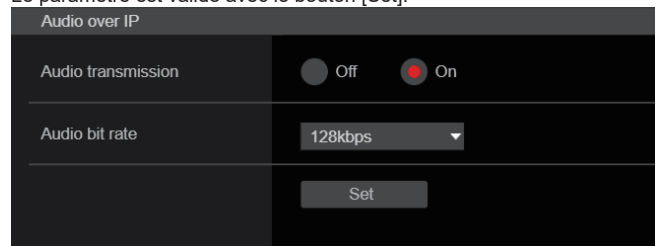

##### Audio transmission [Off, On]

Permet de définir le mode de communication utilisé pour transmettre les données audio vers une ordinateur, etc.

Off	Ne transmet pas les données audio. Tous les paramètres relatifs aux commandes du son seront désactivés.
On	Transmet les données audio. Ceci permet de visionner le son aussi bien que les images sur l'ordinateur.

**Réglages usine :** On

##### Audio bit rate [64kbps, 96kbps, 128kbps]

Paramétrer le débit binaire de la transmission audio.

**Réglages usine :** 128kbps

### ■ Écran de réglage d'image [Image adjust]

Régler la qualité de l'image.

Les paramètres de cet écran (à l'exception de [Scene] et [Matrix]) sont appliqués immédiatement. Après avoir sélectionné les réglages pour [Scene] et [Matrix], il faut appuyer sur la touche [Set] pour valider.

#### Scene [Scene1, Scene2, Scene3, Scene4]



Sélectionner le mode de prise de vues en fonction de l'environnement ambiant.

Sélectionner un mode de prise de vues en fonction des conditions de prise de vues et de vos préférences.

Sélectionner un mode de prise de vues dans le menu déroulant, puis cliquer sur la touche [Set] pour basculer sur le mode sélectionné.

Scene1	Modes vous permettant de définir manuellement des paramètres détaillés pour les diverses conditions de prise de vues et en fonction de vos préférences.
Scene2	
Scene3	
Scene4	

Réglages usine : Scene1

#### Bouton Camera control/Setup Menu

Camera control >>

Setup Menu <<

Il est possible d'afficher l'écran de contrôle de la caméra en cliquant sur le bouton [Camera control].

Il est possible de contrôler la caméra tout en ajustant la qualité de l'image.

### ● Brightness

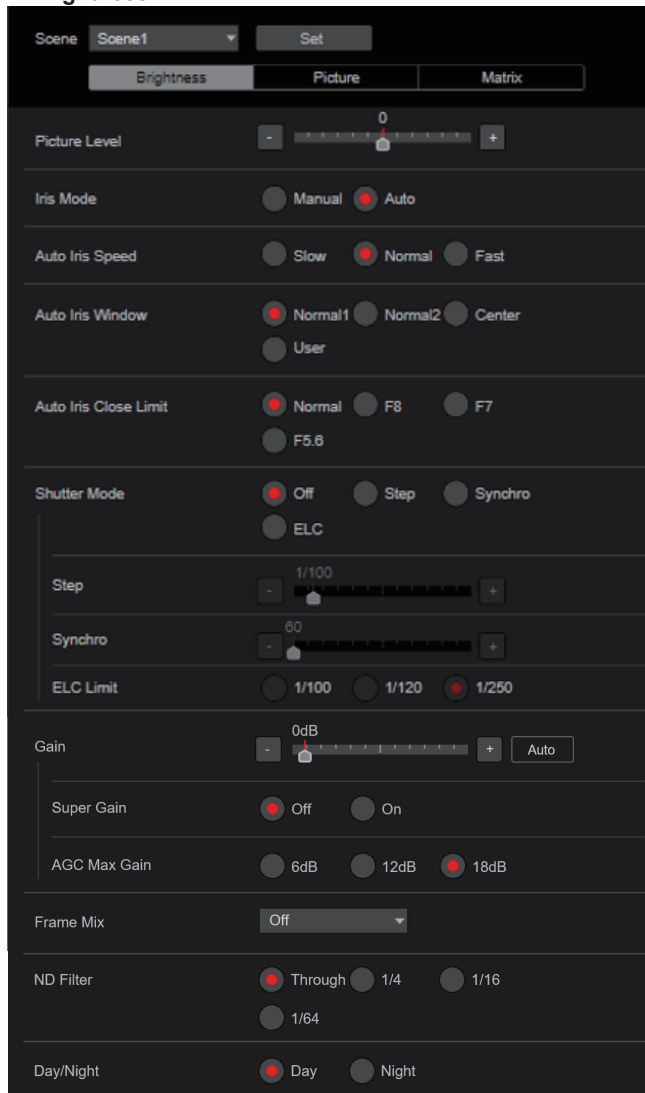

#### Picture Level [-50 à +50]

Sélectionner cette option de menu pour régler le niveau de l'image cible avec compensation automatique de l'exposition.

Ce réglage prend effet si une des fonctions suivantes de compensation automatique de l'exposition a été réglée sur [Auto] ou [ELC].

- Quand [Iris Mode] est réglé sur [Auto]
- Quand [Shutter Mode] est réglé sur [ELC]
- Quand [Gain] est réglé sur [Auto]

Réglages usine : 0

#### Iris Mode [Manual, Auto]

Cette option de menu sert à choisir si le diaphragme doit être réglé automatiquement ou manuellement.

Manual	Le diaphragme est réglé manuellement.
Auto	La compensation automatique de l'exposition est appliquée de manière que le niveau cible établi à [Picture Level] soit atteint.

Réglages usine : Auto

#### Auto Iris Speed [Slow, Normal, Fast]

Permet de régler la vitesse de contrôle de la fonction diaphragme auto.

Slow	Permet de contrôler le diaphragme à vitesse lente.
Normal	Permet de contrôler le diaphragme à vitesse normale.
Fast	Permet de contrôler le diaphragme à vitesse rapide.

Réglages usine : Normal

#### Auto Iris Window [Normal1, Normal2, Center, User]

Permet de sélectionner la fenêtre de détection (plage photométrique) du diaphragme auto.

Normal1	Fenêtre vers le centre de l'écran. (La zone est indiquée dans l'illustration ci-dessous)
Normal2	Fenêtre vers le bas de l'écran. (La zone est indiquée dans l'illustration ci-dessous)
Center	Fenêtre en pointillé au centre de l'écran. (La zone est indiquée dans l'illustration ci-dessous)
User	La fenêtre peut être précisée. La zone peut être définie à l'aide d'un navigateur Web. (→ page 108)

Réglages usine : Normal1

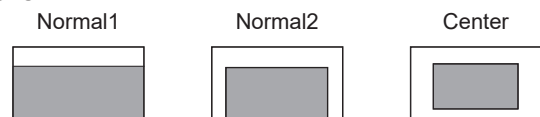

#### <REMARQUE>

- [User] ne peut pas être sélectionné lorsque le [Zoom Mode] est [D.Zoom].
- Lorsque [Auto Iris Window] est sur [User] et que [Zoom Mode] est modifié pour [D.Zoom], le réglage de [Auto Iris Window] est forcé de changer pour [Normal1].

#### Auto Iris Close Limit [Normal, F8, F7, F5.6]

Permet de régler la valeur limite du côté CLOSE dans le diaphragme auto.

Normal	Remonte à la position normale (aux alentours de F9).
F8	La limite est aux alentours de F8.
F7	La limite est aux alentours de F7.
F5.6	La limite est aux alentours de F5.6.

Réglages usine : Normal

## Configurations de l'écran web (suite)

### Shutter Mode [Off, Step, Synchro, ELC]

Permet de sélectionner le mode d'obturation de la caméra.

Off	L'obturateur est réglé sur OFF.
Step	L'obturateur incrémental est sélectionné (les incréments peuvent être modifiés).
Synchro	L'obturateur synchro est sélectionné (le réglage peut être modifié en continu).
ELC	L'obturateur électronique est contrôlé et la quantité de lumière est réglée automatiquement.

Réglages usine : Off

#### Step/Synchro

Cette option sert à ajuster la vitesse d'obturation dans le mode sélectionné au paramètre [Shutter Mode].

Quand une vitesse d'obturation plus élevée est sélectionnée, les sujets rapides sont moins flous, mais les images deviennent plus sombres.

La vitesse d'obturation peut être choisie dans la liste ci-dessous.

	Quand [Step] est sélectionné à [Shutter Mode]	Quand [Synchro] est sélectionné à [Shutter Mode]
Mode 59.94p/59.94i	1/60, 1/100, 1/120, 1/250, 1/500, 1/1000, 1/2000, 1/4000, 1/8000, 1/10000	60,0 Hz à 7200 Hz
Mode 29.97p	1/30, 1/60, 1/100, 1/120, 1/250, 1/500, 1/1000, 1/2000, 1/4000, 1/8000, 1/10000	30,0 Hz à 7200 Hz
Mode 23.98p/24p	1/24, 1/48, 1/60, 1/100, 1/120, 1/250, 1/500, 1/1000, 1/2000, 1/4000, 1/8000, 1/10000	24,0 Hz à 7200 Hz
Mode 50p/50i	1/60, 1/100, 1/120, 1/250, 1/500, 1/1000, 1/2000, 1/4000, 1/8000, 1/10000	50,0 Hz à 7200 Hz
Mode 25p	1/25, 1/50, 1/60, 1/100, 1/120, 1/250, 1/500, 1/1000, 1/2000, 1/4000, 1/8000, 1/10000	25,0 Hz à 7200 Hz

Réglages usine :

Quand [Shutter Mode] est réglé sur [Step]

[59.94Hz] 1/100 [50Hz] 1/120

Quand [Shutter Mode] est réglé sur [Synchro]

[59.94Hz] 60.0Hz [50Hz] 50.0Hz

#### <REMARQUE>

- Lorsque [Shutter Mode] est réglé sur [Off] en mode 29.97p, 23.98p/24p ou 25p, la vitesse d'obturation est définie à [1/50].

#### ELC Limit [1/100, 1/120, 1/250]

Permet de sélectionner le niveau d'obturation maximal lorsque ELC est activé.

Réglages usine : 1/250

### Gain

**[Quand [Super Gain] est réglé sur [Off]: Auto, -3dB à 36dB, Quand [Super Gain] est réglé sur [On]: Auto, -3dB à 42dB]**

Le gain d'image est ajusté ici.

Dans les endroits trop obscurs, régler le gain vers le haut; inversement, dans les endroits trop lumineux, régler le gain vers le bas.

Si [Auto] est choisi, la quantité de lumière est réglée automatiquement.

Le bruit augmente quand le gain est augmenté.

Réglages usine : 0dB

#### Super Gain [Off, On]

Cette option permet de régler le mode super Gain (sensibilité accrue).

Off	Ne pas régler le mode super Gain.
On	Régler le mode super Gain.

Réglages usine : Off

#### AGC Max Gain [6dB, 12dB, 18dB]

Si [Auto] est sélectionné au paramètre [Gain], la quantité maximum d'augmentation de gain peut être définie.

Réglages usine : 18dB

#### Frame Mix [Off, 6dB, 12dB, 18dB, 24dB]

Sélectionner la quantité d'adjonction d'images (augmentation du gain grâce à la mémoire de capteur).

Son réglage prend effet si le réglage sélectionné à [Shutter Mode] est [Off] (→ page 133).

Quand l'adjonction d'images est réalisée, le film apparaît comme s'il manquait quelques images.

Ceci ne peut être configuré lorsque le format est 2160/29.97p, 2160/23.98p, 2160/24p, 2160/25p, 1080/29.97p, 1080/23.98p, 1080/24p ou 1080/25p.

Réglages usine : Off

#### <REMARQUE>

- Sous un éclairage utilisant une lampe à décharge, comme un lampe fluorescente ou à vapeur de mercure, la luminosité peut varier de manière synchronisée, de même que les couleurs et des bandes horizontales peuvent apparaître et disparaître à l'image.

#### ND Filter [Through, 1/4, 1/16, 1/64]

C'est ici qu'est paramétrée la transmittance du filtre à densité neutre (ND) intégré à l'objectif.

Le filtre est commuté quand le réglage est établi.

Through	Ne pas régler le filtre ND.
1/4	Régler la transmittance du filtre ND à 1/4.
1/16	Régler la transmittance du filtre ND à 1/16.
1/64	Régler la transmittance du filtre ND à 1/64.

Réglages usine : Through

#### Day/Night

##### [Day, Night]

C'est ici que s'opère la commutation entre prise de vues standard et prise de vues nocturne (prise de vue avec éclairage infrarouge).

Day	Prise de vues standard (mode jour)
Night	Prise de vues nocturne (mode nuit)

Ceci ne peut pas être réglé lorsque [Color Setting] est sur [V-Log].

Réglages usine : Day

#### <REMARQUE>

- En mode nuit, la sortie vidéo s'effectue en noir et blanc. De plus, l'ouverture du diaphragme sera forcée.
- La balance de réglage des blancs n'est pas accessible en mode nuit.
- La commutation du filtre à densité neutre (ND) n'est pas possible en mode nuit.
- [Pedestal] ne peut pas être correctement effectué en mode nuit.

● Picture

Brightness Picture Matrix

White Balance Mode  ATW  AWB A  AWB B  
 3200K  5600K  VAR

AWB

Color Temperature

R Gain

B Gain

Color Temperature Setting

Color Temperature

R Gain

B Gain

G Axis

AWB Gain Offset  Off  On

ATW Speed  Slow  Normal  Fast

ATW Target R

ATW Target B

Chroma Level

Chroma Phase

ABB

Master Pedestal

R Pedestal

G Pedestal

B Pedestal

Pedestal Offset  Off  On

Detail  Off  On

Master Detail

Detail Coring

V Detail Level

Detail Frequency

Level Depend.

Knee Aperture Level

Detail Gain(+)

Detail Gain(-)

Skin Detail  Off  On

Skin Detail Effect

DownCon Detail  Off  On

DC. Master Detail

DC. Detail Coring

DC. Detail Frequency

Gamma Mode

F-REC Dynamic Level

F-REC Black STR. Level

V-REC Knee Slope

V-REC Knee Point

Gamma

Black Gamma

Black Gamma Range

DRS  Off  Low  Mid  High

Knee Mode  Off  Auto  Manual

Auto Knee Response

Knee Point

Knee Slope

HLG Knee  Off  On

HLG Knee Point

HLG Knee Slope

White Clip  Off  On

White Clip Level

DNR  Off  Low  High

### White Balance Mode

#### [ATW, AWB A, AWB B, 3200K, 5600K, VAR]

C'est ici que l'on paramètre le mode de balance des blancs.

Sélectionner le mode quand la nature de la source lumineuse ou d'autres facteurs produisent des couleurs pas naturelles.

Si la couleur blanche servant de référence peut être reconnue, les sujets peuvent être filmés dans des couleurs naturelles.

ATW	Dans ce mode, la balance des blancs est compensée automatiquement, même si la source de lumière ou la température de couleur changent, grâce à un système de réglage automatique continu.
AWB A AWB B	Lorsque [AWB A] ou [AWB B] est sélectionné et que la balance des blancs est effectuée, les résultats du réglage sont stockés dans la mémoire sélectionnée. Lorsque [AWB A] ou [AWB B] est sélectionné par la suite, la balance des blancs sauvegardée dans la mémoire sélectionnée peut être rappelée.
3200K	C'est le mode de balance des blancs idéal quand la source de lumière est un éclairage à halogène à 3200 K.
5600K	C'est le mode de balance des blancs idéal quand la source de lumière est un éclairage fluorescent ou la lumière du soleil à 5600 K.
VAR	Vous pouvez définir une température de couleur comprise entre 2000K et 15000K.

**Réglages usine :** AWB A

#### AWB

Lorsque le bouton [Execute] est cliqué, la balance des blancs automatique (AWB) est exécutée et la balance des blancs est réinitialisée.

Son réglage prend effet si le réglage sélectionné à [White Balance Mode] est [AWB A] ou [AWB B].

#### Color Temperature [2000K à 15000K]

Vous pouvez définir une température de couleur comprise entre 2000K et 15000K.

Son réglage prend effet si le réglage sélectionné à [White Balance Mode] est [VAR].

**Réglages usine :** 3200K

#### R Gain [-200 à +200]

Cette option permet de régler le gain R.

Son réglage prend effet si le réglage sélectionné à [White Balance Mode] est [AWB A], [AWB B] ou [VAR].

**Réglages usine :** 0

#### B Gain [-200 à +200]

Cette option permet de régler le gain B.

Son réglage prend effet si le réglage sélectionné à [White Balance Mode] est [AWB A], [AWB B] ou [VAR].

**Réglages usine :** 0

### Color Temperature Setting

#### Color Temperature [2000K à 15000K]

Ceci permet d'afficher la température de la couleur lorsque le [White Balance Mode] est [AWB A] ou [AWB B].

Faire varier la balance de sortie Rch et Bch permet de faire varier la température de la couleur.

Faire varier [R Gain] et [B Gain] dans [Color TEMP. Setting] permet également d'activer le réglage de la température de la couleur.

Son réglage prend effet si le réglage sélectionné à [White Balance Mode] est [AWB A] ou [AWB B].

**Réglages usine :** 3200K

#### R Gain [-400 à +400]

Ceci permet d'activer les réglages R Gain lorsque le [White Balance Mode] est [AWB A] ou [AWB B].

Faire varier la sortie Rch permet de faire varier les couleurs sur l'axe Rch.

Son réglage prend effet si le réglage sélectionné à [White Balance Mode] est [AWB A] ou [AWB B].

**Réglages usine :** 0

#### B Gain [-400 à +400]

Ceci permet d'activer les réglages B Gain lorsque le [White Balance Mode] est [AWB A] ou [AWB B].

Faire varier la sortie Bch permet de faire varier les couleurs sur l'axe Bch.

Son réglage prend effet si le réglage sélectionné à [White Balance Mode] est [AWB A] ou [AWB B].

**Réglages usine :** 0

#### G Axis [-400 à +400]

Ceci permet d'activer les réglages G Axis lorsque le [White Balance Mode] est [AWB A] ou [AWB B].

Faire varier la sortie Rch et Bch permet de faire varier les couleurs sur l'axe G.

Son réglage prend effet si le réglage sélectionné à [White Balance Mode] est [AWB A] ou [AWB B].

**Réglages usine :** 0

#### AWB Gain Offset [Off, On]

Lorsque la balance des blancs automatique est effectuée en réglant [White Balance Mode] sur [AWB A] ou [AWB B], régler les valeurs de gain du canal R et du canal B.

Off	Règle la valeur de [R Gain] et [B Gain] sur [0].
On	Conserve la valeur définie dans [R Gain] et [B Gain].

**Réglages usine :** Off

### ATW Speed [Slow, Normal, Fast]

Cette option permet de définir la vitesse de commande de la fonction ATW.

Slow	Suivi à une vitesse plus lente que [Normal].
Normal	Suivi à vitesse normale.
Fast	Suivi à une vitesse plus rapide que [Normal].

Cette option est activée uniquement lorsque [White Balance Mode] est réglé sur [ATW].

Réglages usine : Normal

### ATW Target R [-10 à +10]

Permet d'effectuer les réglages de la sortie du canal R lors de la convergence avec la balance des blancs par suivi automatique. Cette option est activée uniquement lorsque [White Balance Mode] est réglé sur [ATW].

Réglages usine : 0

### ATW Target B [-10 à +10]

Permet d'effectuer les réglages de la sortie du canal B lors de la convergence avec la balance des blancs par suivi automatique. Cette option est activée uniquement lorsque [White Balance Mode] est réglé sur [ATW].

Réglages usine : 0

### Chroma Level [Off, -99% à 99%]

C'est ici que l'on règle l'intensité de couleur (niveau de chroma) des images.

Ceci ne peut pas être réglé lorsque [Color Setting] est sur [V-Log].

Réglages usine : 0%

### Chroma Phase [-31 à +31]

Permet d'effectuer des réglages fins de la teinte des couleurs des images.

Ceci ne peut pas être réglé lorsque [Color Setting] est sur [V-Log].

Réglages usine : 0

### ABB

Lorsque le bouton [Execute] est cliqué, la balance des noirs automatique (ABB) est exécutée et la balance des noirs est réinitialisée.

### Master Pedestal [-200 à +200]

Cette option sert à régler le niveau du noir (réglage du pedestal). Ces parties deviennent plus sombres si un paramètre négatif est sélectionné, et inversement, elles deviennent plus claires si un paramètre positif est sélectionné. Ceci ne peut pas être réglé lorsque [Color Setting] est sur [V-Log]. Tous les éléments Master Pedestal suivants ne peuvent pas non plus être définis lorsque [Color Setting] est sur [V-Log].

Réglages usine : 0

### R Pedestal [-100 à +100]

Cette option permet de régler le pedestal R.

Réglages usine : 0

### G Pedestal [-100 à +100]

Cette option permet de régler le pedestal G.

Réglages usine : 0

### B Pedestal [-100 à +100]

Cette option permet de régler le pedestal B.

Réglages usine : 0

### Pedestal Offset [Off, On]

Permet de régler le niveau de "pedestal" des canaux R, G et B lorsque la balance automatique des noirs a été réglée.

Off	Règle le niveau de pedestal sur [0] pour [R Pedestal], [G Pedestal] et [B Pedestal].
On	Conserve les valeurs définies pour [R Pedestal], [G Pedestal] et [B Pedestal].

Réglages usine : Off

### Detail [Off, On]

Active/désactive le réglage du contour (netteté des images) des images.

Ceci ne peut pas être réglé lorsque [Color Setting] est sur [V-Log]. Tous les éléments Detail suivants ne peuvent pas non plus être définis lorsque [Color Setting] est sur [V-Log].

Réglages usine : On

### Master Detail [-31 à +31]

Cette option permet d'ajuster le niveau de correction des contours (maître).

Elle est activée uniquement lorsque [Detail] est réglé sur [On].

Réglages usine : 0

### Detail Coring [0 à 60]

Permet de définir le niveau du signal (parasite sonore compris) pour que l'effet de détail ne fonctionne pas.

Elle est activée uniquement lorsque [Detail] est réglé sur [On].

Réglages usine : 15

### V Detail Level [-7 à +7]

Permet de régler le niveau de correction du contour dans le sens vertical.

Elle est activée uniquement lorsque [Detail] est réglé sur [On].

Réglages usine : 0

### Detail Frequency [-7 à +7]

Permet de régler la fréquence d'accentuation du détail.

-7: Basse fréquence

à

+7: Haute fréquence

Quand une fréquence élevée est sélectionnée, un effet de détail est ajouté à des sujets qui ont une définition plus élevée.

Elle est activée uniquement lorsque [Detail] est réglé sur [On].

Réglages usine : 0

### Level Depend. [-7 à +7]

Lorsque les détails des signaux lumineux sont mis en valeur, le détail des parties sombres est compressé.

Plus le réglage [Level Depend.] est grand, plus le détail des parties lumineuses est compressé.

Elle est activée uniquement lorsque [Detail] est réglé sur [On].

Réglages usine : 0

### Knee Aperture Level [0 à 5]

Permet de régler le niveau de détail des parties très lumineuses.

Elle est activée uniquement lorsque [Detail] est réglé sur [On].

Réglages usine : 2

### Detail Gain(+) [-31 à +31]

Permet de régler le niveau de détail de la direction plus (vers le plus lumineux).

Elle est activée uniquement lorsque [Detail] est réglé sur [On].

Réglages usine : 0

### Detail Gain(-) [-31 à +31]

Permet de régler le niveau de détail de la direction moins (vers le plus sombre).

Elle est activée uniquement lorsque [Detail] est réglé sur [On].

Réglages usine : 0

### Skin Detail [Off, On]

Cette fonction adoucit la peau et reproduit une plus belle image.

Elle est activée uniquement lorsque [Detail] est réglé sur [On].

Ceci ne peut pas être réglé lorsque [Color Setting] est sur [V-Log].

Tous les éléments Skin Detail suivants ne peuvent pas non plus être définis lorsque [Color Setting] est sur [V-Log].

Réglages usine : Off

### Skin Detail Effect [0 à 31]

Plus la valeur est grande, plus la peau des sujets humains apparaît douce.

Ceci est activé uniquement lorsque [Detail] est réglé sur [On] et [Skin Detail] sur [On].

Réglages usine : 16

### DownCon Detail [Off, On]

Permet d'activer/désactiver le réglage du contour (netteté des images) des images 4K converties en HD.

Ceci est activé lorsque [Format] est l'un des suivants.

- 2160/59.94p, 2160/29.97p, 2160/23.98p, 2160/24p, 2160/50p, 2160/25p

Ceci ne peut pas être réglé lorsque [Color Setting] est sur [V-Log].

Tous les éléments DownCon Detail suivants ne peuvent pas non plus être définis lorsque [Color Setting] est sur [V-Log].

**Réglages usine :** On

### DC. Master Detail [1 à 3]

Permet de régler le niveau de correction du contour (maître) des images 4K converties en HD.

Ceci est activé lorsque [Format] est l'un des suivants.

- 2160/59.94p, 2160/29.97p, 2160/23.98p, 2160/24p, 2160/50p, 2160/25p

Elle est activée uniquement lorsque [DownCon Detail] est réglé sur [On].

**Réglages usine :** 1

### DC. Detail Coring [0 à 7]

Permet de définir le niveau du signal (parasite sonore compris) qui rend l'effet de détail inopérant pour les images 4K converties en HD.

Ceci est activé lorsque [Format] est l'un des suivants.

- 2160/59.94p, 2160/29.97p, 2160/23.98p, 2160/24p, 2160/50p, 2160/25p

Elle est activée uniquement lorsque [DownCon Detail] est réglé sur [On].

**Réglages usine :** 0

### DC. Detail Frequency [1 à 3]

Permet de régler la fréquence d'accentuation du détail des images 4K converties en HD.

- 1 : Basse fréquence
- à
- 3 : Haute fréquence

Quand une fréquence élevée est sélectionnée, un effet de détail est ajouté à des sujets qui ont une définition plus élevée.

Ceci est activé lorsque [Format] est l'un des suivants.

- 2160/59.94p, 2160/29.97p, 2160/23.98p, 2160/24p, 2160/50p, 2160/25p

Elle est activée uniquement lorsque [DownCon Detail] est réglé sur [On].

**Réglages usine :** 3

### Gamma Mode

#### [HD, FILMLIKE1, FILMLIKE2, FILMLIKE3, FILM REC, VIDEO REC]

Cette option permet de sélectionner le type de courbe gamma.

HD	Gamma caractéristique pour la vidéo HD (haute définition).
FILMLIKE1	Capacité de reproduire de meilleurs dégradés dans les zones fortement éclairées que le gamma HD.
FILMLIKE2	Capacité de reproduire de meilleurs dégradés dans les zones fortement éclairées que [FILMLIKE1].
FILMLIKE3	Capacité de reproduire de meilleurs dégradés dans les zones fortement éclairées que [FILMLIKE2].
FILM REC	Caractéristique gamma pour un film cinéma.
VIDEO REC	Caractéristique gamma pour une vidéo cinéma.

Ceci ne peut pas être réglé lorsque [Color Setting] est sur [V-Log].

Tous les éléments Gamma Mode suivants ne peuvent pas non plus être définis lorsque [Color Setting] est sur [V-Log].

**Réglages usine :** HD

#### F-REC Dynamic Level [200%, 300%, 400%, 500%, 600%]

Permet de régler la plage dynamique.

Ceci est activé uniquement lorsque [Gamma Mode] est réglé sur [FILM REC].

**Réglages usine :** 500%

#### F-REC Black STR. Level [0% à 30%]

Permet d'étendre le noir.

Ceci est activé uniquement lorsque [Gamma Mode] est réglé sur [FILM REC].

**Réglages usine :** 0%

#### V-REC Knee Slope [150%, 200%, 250%, 300%, 350%, 400%, 450%, 500%]

Cette option permet de régler la pente du coude.

Ceci est activé uniquement lorsque [Gamma Mode] est réglé sur [VIDEO REC].

**Réglages usine :** 150%

#### V-REC Knee Point [30% à 107%]

Permet de régler la position d'inflexion (knee point).

Ceci est activé uniquement lorsque [Gamma Mode] est réglé sur [VIDEO REC].

**Réglages usine :** 30%

#### <REMARQUE>

- Active le réglage du [Knee Mode] lorsque [FILM REC] ou [VIDEO REC] doit être utilisé.

#### Gamma [0.30 à 0.75]

Cette option permet de régler le niveau de correction de gamma.

Définir des valeurs plus basses adoucit la pente de la courbe gamma pour les zones de faible luminosité et introduit un contraste plus marqué.

Des valeurs plus grandes obtiennent un dégradé étendu pour les zones sombres et produisent des images plus claires. La courbe gamma des zones à basse luminosité sera plus raide et le contraste plus doux.

Ceci ne peut pas être réglé lorsque [HDR] est sur [On].

Ceci ne peut pas être réglé lorsque [Color Setting] est sur [V-Log].

**Réglages usine :** 0.45

### Black Gamma [-8 à +8]

Permet de régler la courbe gamma des zones sombres.

-8 à -1	Permet de compresser les parties noires.
1 à 8	Permet d'étendre les parties noires.

Réglages usine : 0

### Black Gamma Range [1 à 3]

Permet de régler le niveau maximum de compression/extension.

1	Environ 20%
2	Environ 30%
3	Environ 40%

Réglages usine : 1

### DRS [Off, Low, Mid, High]

Cette option permet de régler la fonction de plage dynamique étendue (DRS) effectuant des corrections lorsqu'une vidéo présentant un contraste élevé entre zones très éclairées et sombres est affichée.

Vous pouvez sélectionner un niveau d'effet parmi [Low], [Mid] et [High].

Ceci ne peut pas être réglé lorsque [HDR] est sur [On].

Ceci ne peut pas être réglé lorsque [Color Setting] est sur [V-Log].

Réglages usine : Off

### Knee Mode [Off, Auto, Manual]

Cette option permet de régler le mode de fonctionnement de la compression de dégradé (coude).

Off	Désactiver la fonction coude.
Auto	Activer la fonction coude et déterminer automatiquement le point d'inflexion ainsi que la pente.
Manual	Activer la fonction coude et définir manuellement le point d'inflexion ainsi que la pente.

Ceci ne peut pas être réglé lorsque [HDR] est sur [On].

Ceci ne peut pas être réglé lorsque [Color Setting] est sur [V-Log].

Tous les éléments Knee Mode suivants ne peuvent pas non plus être définis lorsque [Color Setting] est sur [V-Log].

Réglages usine : Auto

### Auto Knee Response [1 à 8]

Permet de régler la vitesse de la réponse du coude auto (auto knee).

Plus la vitesse de réponse augmente, plus la valeur de réglage est basse.

Ceci ne peut pas être réglé lorsque [HDR] est sur [On].

Ceci ne peut pas être réglé lorsque [Color Setting] est sur [V-Log].

Réglages usine : 4

### Knee Point [70.0% à 107.0%]

Cette option permet de définir la position du niveau de compression (point d'inflexion) pour les signaux vidéo à haute luminosité.

Elle est activée uniquement lorsque [Knee Mode] est réglé sur [Manual].

Ceci ne peut pas être réglé lorsque [HDR] est sur [On].

Ceci ne peut pas être réglé lorsque [Color Setting] est sur [V-Log].

Réglages usine : 93.0%

### Knee Slope [0 à 99]

Cette option permet de régler la pente du coude.

Elle est activée uniquement lorsque [Knee Mode] est réglé sur [Manual].

Ceci ne peut pas être réglé lorsque [HDR] est sur [On].

Ceci ne peut pas être réglé lorsque [Color Setting] est sur [V-Log].

Réglages usine : 99

#### <REMARQUE>

- Quand [DRS] est activé, le réglage du coude est désactivé.

### HLG Knee [Off, On]

Permet d'activer ou de désactiver le fonctionnement Knee (compression des blancs) HLG.

Elle est activée uniquement lorsque [HDR] est réglé sur [On].

Ceci ne peut pas être réglé lorsque [Color Setting] est sur [V-Log].

Tous les éléments HLG Knee suivants ne peuvent pas non plus être définis lorsque [Color Setting] est sur [V-Log].

Réglages usine : Off

### HLG Knee Point [55% à 100%]

Permet de régler le point Knee (position d'inflexion) HLG.

Ceci est activé uniquement lorsque [HDR] est sur [On] et [HLG Knee] également sur [On].

Ceci ne peut pas être réglé lorsque [Color Setting] est sur [V-Log].

Réglages usine : 55%

### HLG Knee Slope [0 à 100]

Permet de régler la pente Knee (compression des blancs) HLG.

Ceci est activé uniquement lorsque [HDR] est sur [On] et [HLG Knee] également sur [On].

Ceci ne peut pas être réglé lorsque [Color Setting] est sur [V-Log].

Réglages usine : 10

### White Clip [Off, On]

Cette option active/désactive la fonction white clip.

Ceci ne peut pas être réglé lorsque [HDR] est sur [On].

Ceci ne peut pas être réglé lorsque [Color Setting] est sur [V-Log].

Tous les éléments White Clip suivants ne peuvent pas non plus être définis lorsque [Color Setting] est sur [V-Log].

Réglages usine : On

### White Clip Level [90% à 109%]

Cette option permet de paramétrer le niveau de white clip.

Elle est activée uniquement lorsque [White Clip] est réglé sur [On].

Ceci ne peut pas être réglé lorsque [HDR] est sur [On].

Ceci ne peut pas être réglé lorsque [Color Setting] est sur [V-Log].

Réglages usine : 109%

#### <REMARQUE>

- Lorsque [Knee Mode] est réglé sur [Auto] et que la valeur de [White Clip Level] est modifiée, la valeur du coude est également modifiée.

### DNR [Off, Low, High]

Cette option permet de définir le niveau de réduction du bruit

numérique afin de pouvoir sortir des images lumineuses, claires et sans bruit, même la nuit et dans des conditions de faible éclairage.

Sélectionner [Low] ou [High] pour éliminer le bruit.

Néanmoins, un décalage d'image peut se produire.

Réglages usine : Low

● Matrix

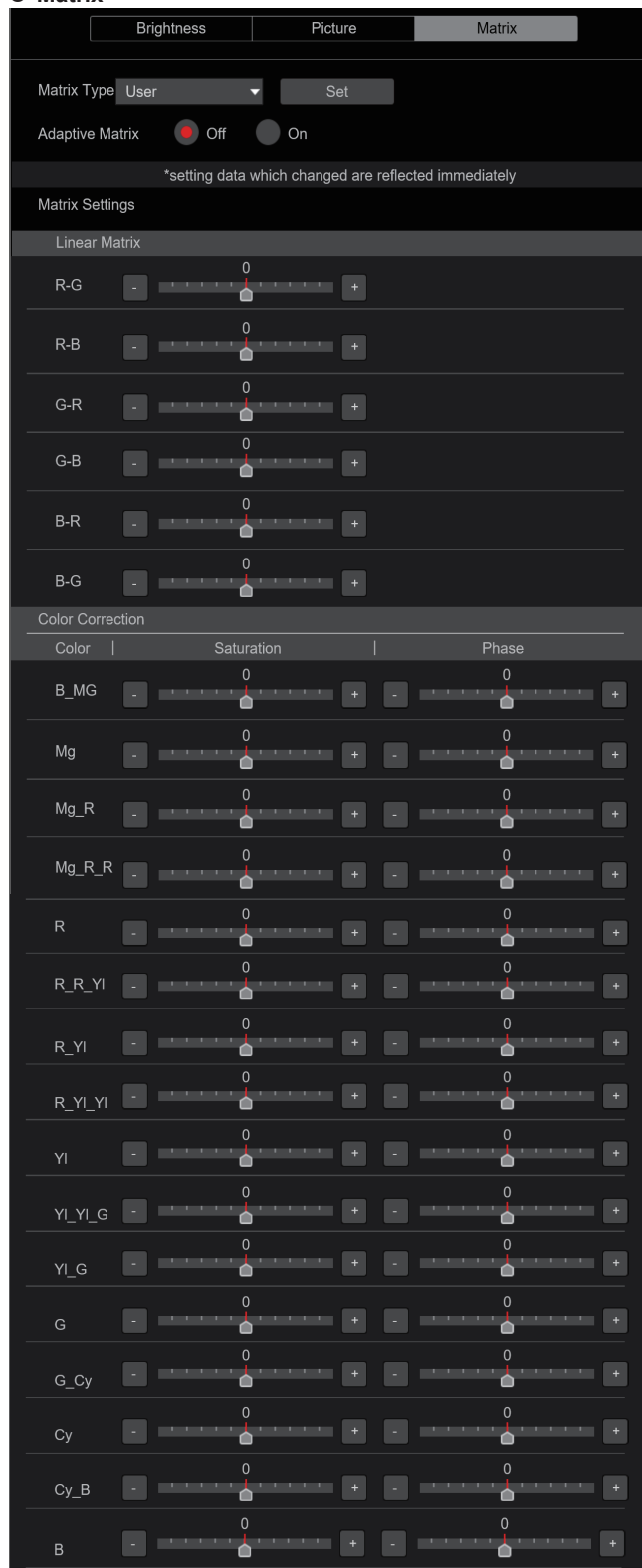

**Matrix Type [Normal, EBU, NTSC, User]**

Sélection du type de matrice de couleur.  
Le paramètre est validé avec le bouton [Set].

Normal	Cette option sert à charger les données matricielles des couleurs préréglées et à compenser la saturation et la phase de couleur.
EBU	
NTSC	
User	Sur l'écran [Matrix], les valeurs [Linear Matrix] et [Color Correction] peuvent être réglées par l'utilisateur.

Ceci ne peut pas être réglé lorsque [Color Setting] est sur [V-Log].  
**Réglages usine :** Normal

**Adaptive Matrix [Off, On]**

Désactiver/activer la fonction qui supprime la matrice linéaire pour correspondre aux conditions de la prise de vue.  
Ceci ne peut pas être réglé lorsque [Color Setting] est sur [V-Log].  
**Réglages usine :** Off

**Matrix Settings**

**Linear Matrix**

Cette option peut être réglée si [User] a été sélectionné au paramètre [Matrix Type].

R-G	Régler la couleur sur un plage allant de -63 à +63 dans le sens de chaque axe.
R-B	
G-R	
G-B	
B-R	
B-G	

Ceci ne peut pas être réglé lorsque [Color Setting] est sur [V-Log].  
**Réglages usine :** (→ page 92)

**Color Correction**

Cette option peut être réglée si [User] a été sélectionné au paramètre [Matrix Type].

Permet de régler la saturation et la teinte de chaque couleur.  
Ceci ne peut pas être réglé lorsque [Color Setting] est sur [V-Log].  
Tous les éléments Color Correction suivants ne peuvent pas non plus être définis lorsque [Color Setting] est sur [V-Log].

**Saturation [-63 à +63]**

Régler la saturation pour chaque couleur.

**Phase [-63 à +63]**

Régler la teinte de chaque couleur.

B_Mg	Couleur entre bleu et magenta
Mg	Magenta
Mg_R	Couleur entre magenta et rouge
Mg_R_R	Couleur comportant une proportion d'1/3 de magenta par rapport au rouge
R	Rouge
R_R_Yl	Couleur comportant une proportion d'3/1 de rouge par rapport au jaune
R_Yl	Couleur entre rouge et jaune
R_Yl_Yl	Couleur comportant une proportion d'1/3 de rouge par rapport au jaune
Yl	Jaune
Yl_Yl_G	Couleur comportant une proportion de 3/1 de jaune par rapport au vert
Yl_G	Couleur entre jaune et vert
G	Vert
G_Cy	Couleur entre vert et cyan
Cy	Cyan
Cy_B	Couleur entre cyan et bleu
B	Bleu

**Réglages usine :** (→ page 93)

## ■ Écran des paramètres de l'objectif [Lens]

Le paramètre est validé avec le bouton [Set].

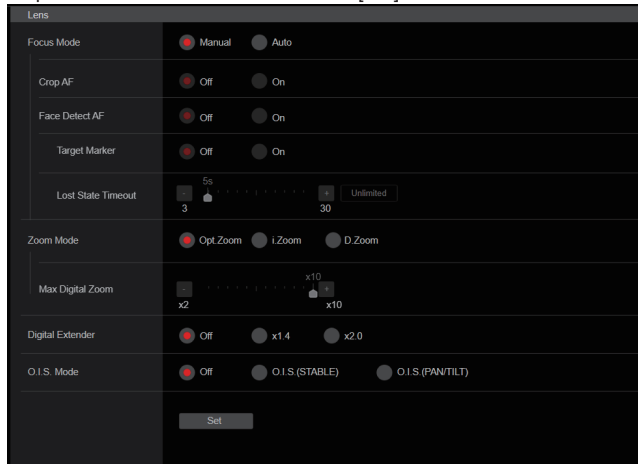

### Focus Mode [Manual, Auto]

Cette option permet de sélectionner les modes automatique ou manuel de la fonction de réglage de la mise au point.

Manual	Régler la mise au point manuellement.
Auto	Régler toujours la mise au point de façon automatique.

Réglages usine : Auto

### Crop AF [Off, On]

Permet de sélectionner Marche/Arrêt pour la fonction de réglage de la mise au point sur les images présentes à l'intérieur du Crop frame dans [Crop Out] de [UHD Crop].

Off	Permet de régler automatiquement la mise au point pour correspondre au sujet qui apparaît sur l'image entière et non à l'intérieur du Crop frame.
On	Permet de régler automatiquement la mise au point pour correspondre au sujet qui apparaît à l'intérieur du Crop frame indiqué dans [Crop Out] de [UHD Crop].

Réglages usine : Off

#### <REMARQUE>

- Ceci est activé uniquement lorsque [Crop Mode] est sur [Crop(1080)] ou [Crop(720)].
- Si le coefficient indiqué avec [Crop Zoom Ratio] est élevé, la caméra peut faire la mise au point sur un sujet en-dehors du Crop frame.
- Ceci ne peut pas être défini lorsque [Face Detect AF] est sur [On].

### Face Detect AF [Off, On]

Active ou désactive (Off/On) la fonction de réglage de la mise au point dans la zone où les visages sont détectés automatiquement.

Off	Permet de régler automatiquement la mise au point en fonction du sujet qui apparaît sur l'image entière.
On	Permet de régler automatiquement la mise au point dans la zone où des visages sont détectés automatiquement.

Réglages usine : Off

#### <REMARQUE>

- Ceci ne peut pas être défini lorsque [Focus Mode] est sur [Manual].
- Ceci ne peut pas être défini lorsque [Crop AF] est sur [On].
- Même si cet élément est réglé sur [On], lorsque les visages ne peuvent pas être détectés automatiquement, la mise au point s'effectue normalement dans la zone de mise au point automatique (la partie centrale de l'image dans son ensemble). Si l'état passe d'une situation où des visages étaient détectés automatiquement à une situation où ils ne le sont plus, la mise au point se comporte selon le réglage [Lost State Timeout].

### Target Marker [Off, On]

Détermine s'il faut activer ou désactiver (Off/On) l'affichage du cadre autour des visages détectés automatiquement.

Le cadre des visages peut uniquement être affiché sur les images émises depuis le connecteur 3G SDI2 ou le connecteur LAN, et lorsque [OSD Mix] est réglé sur [On] pour ce connecteur.

Off	Le cadre des visages détectés automatiquement n'est pas affiché.
On	Affiche le cadre des visages détectés automatiquement.

Réglages usine : Off

#### <REMARQUE>

- Ceci ne peut pas être défini lorsque [Face Detect AF] est sur [Off].
- Même si cet élément est réglé sur [On], le cadre des visages ne s'affiche pas si aucun visage n'a été détecté automatiquement.

### Lost State Timeout [3s à 30s, Unlimited]

Définit le temps nécessaire avant le retour à la zone normale de mise au point automatique (la partie centrale de l'image dans son ensemble) lorsque l'état passe d'une détection automatique des visages à une impossibilité de détection.

3s à 30s	La mise au point revient à la zone normale de mise au point automatique (la partie centrale de l'image dans son ensemble) une fois que le temps indiqué ici (3 à 30 secondes) est écoulé.
Unlimited	La mise au point ne revient pas à la zone normale de mise au point automatique, mais continue de s'effectuer dans la zone proche de l'endroit où se trouvaient les derniers visages détectés.

Réglages usine : 5s

#### <REMARQUE>

- Ceci ne peut pas être défini lorsque [Face Detect AF] est sur [Off].
- Si l'état passe d'une situation où les visages ne peuvent pas être détectés (fonctionnement dans la zone normale de mise au point automatique) à une situation où ils peuvent l'être, la mise au point bascule immédiatement à proximité de la zone où les visages ont été détectés.

### Zoom Mode [Opt.Zoom, i.Zoom, D.Zoom]

Permet de régler le taux de grossissement maximum du zoom.

Opt.Zoom	Permet d'utiliser uniquement le zoom optique. Il est possible d'effectuer un zoom optique jusqu'à 20x.
i.Zoom	Permet d'activer la fonction i.Zoom. Lorsque cette fonction est activée, le zoom numérique est utilisé tout en réduisant la dégradation de l'image. <b>Lorsque [Format] sur l'écran [System] est 2160/59.94p, 2160/29.97p, 2160/50p, 2160/25p, 2160/24p, 2160/23.98p</b> Il est possible de zoomer jusqu'à 24x en combinant le zoom optique et le zoom numérique. • Lorsque [Format] sur l'écran [System] est sur un autre paramètre, il est possible de zoomer jusqu'à 32x en combinant le zoom optique et le zoom numérique.
D.Zoom	Activer la fonction zoom numérique. Un agrandissement plus grand du zoom produira des images moins nettes.

Réglages usine : Opt.Zoom

#### <REMARQUE>

- Lorsque [Auto Iris Window] est sur [User] et que [Zoom Mode] est modifié pour [D.Zoom], le réglage de [Auto Iris Window] est forcé de changer pour [Normal1].

### Max Digital Zoom

[x2, x3, x4, x5, x6, x7, x8, x9, x10]

Cette option permet de définir l'agrandissement maximal du zoom numérique.

Elle est activée uniquement lorsque [Zoom Mode] est réglé sur [D.Zoom].

Réglages usine : x10

#### <REMARQUE>

- Un agrandissement plus grand du zoom produira des images moins nettes.

### Digital Extender [Off, x1.4, x2.0]

Permet d'effectuer les réglages de la fonction du multiplicateur numérique.

Off	Cette option désactive la fonction du multiplicateur numérique.
x1.4	Le zoom numérique est fixé à 1,4x.
x2.0	Le zoom numérique est fixé à 2,0x.

Elle est activée uniquement lorsque [Zoom Mode] est réglé sur [Opt.Zoom].

Réglages usine : Off

### O.I.S. Mode

[Off, O.I.S.(STABLE), O.I.S.(PAN/TILT)]

Permet de sélectionner le mode de stabilisation optique de l'image (O.I.S.).

Off	Désactive la fonction de stabilisation optique de l'image (O.I.S.).
O.I.S.(STABLE)	Active la fonction de stabilisation optique de l'image (O.I.S.). À utiliser avec une scène de prise de vue fixe panoramique/inclinaison.
O.I.S.(PAN/TILT)	Active la fonction de stabilisation optique de l'image (O.I.S.). À utiliser avec une scène pour augmenter l'effet de stabilisation de l'image durant la prise de vue lors de l'utilisation de la commande panoramique/inclinaison.

Réglages usine : Off

#### <REMARQUE>

- En mode [O.I.S.(STABLE)], le niveau de correction de la fonction de stabilisation optique de l'image (O.I.S.) est réduit lors de l'utilisation des commandes du panoramique horizontal/vertical pour diminuer la convergence qui résulte de ces actions.
- En mode [O.I.S.(PAN/TILT)], comme il est important d'augmenter l'effet de stabilisation de l'image lors de l'utilisation des commandes panoramique/inclinaison, la convergence qui résulte de ces actions peut être une source de préoccupation dans certaines scènes. Utiliser [O.I.S.(STABLE)] avec les scènes où la convergence résultant de la stabilisation de l'image doit être restreinte.

### ■ Écran des paramètres UHD crop [UHD Crop]

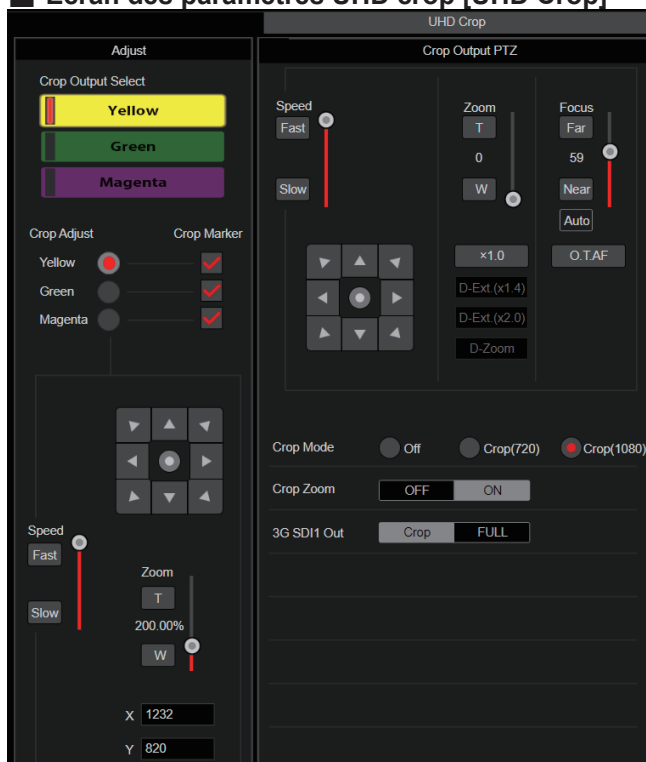

#### Crop Output PTZ

Ceci est utilisé pour contrôler la caméra. Les mêmes commandes sont possibles avec le panneau de commande de la caméra de l'écran du direct [Live]. (→ page 105)

#### Crop Mode [Off, Crop(1080), Crop(720)]

Permet de régler la fonction Crop qui permet de recadrer les images UHD(3840×2160).

Off	Désactive la fonction recadrage.
Crop(1080)	Permet de recadrer la zone indiquée des images UHD(3840×2160) et produit des images 1920×1080. Les images sont recadrées dans les tailles suivantes. <ul style="list-style-type: none"> <li>Lorsque [Crop Zoom] est sur [OFF] Recadre avec un angle de vue de 1920×1080 pour produire une taille de 1920×1080.</li> <li>Lorsque [Crop Zoom] est sur [ON] Recadre la zone en fonction de la valeur indiquée dans [Zoom] (Crop Zoom Ratio) sur l'écran [UHD Crop] et produit des images recadrées à la taille de 1920×1080. (→ page 142) Ceci est activé lorsque [Format] est l'un des suivants. 2160/59.94p, 2160/29.97p 2160/50p, 2160/25p 2160/24p, 2160/23.98p</li> </ul>
Crop(720)	Permet de recadrer la zone indiquée des images UHD(3840×2160) et produit des images 1280×720. Les images sont recadrées dans les tailles suivantes. <ul style="list-style-type: none"> <li>Lorsque [Crop Zoom] est sur [OFF] Recadre avec un angle de vue de 1280×1080 pour produire une taille de 1280×720.</li> <li>Lorsque [Crop Zoom] est sur [ON] Recadre la zone en fonction de la valeur indiquée dans [Zoom] (Crop Zoom Ratio) sur l'écran [UHD Crop] et produit des images recadrées à la taille de 1280×720. (→ page 142) Ceci est activé lorsque [Format] est l'un des suivants. 2160/59.94p, 2160/50p</li> </ul>

Réglages usine : Off

#### <REMARQUE>

- Lorsque [Crop Mode] est modifié, la transmission vidéo IP s'arrête temporairement.
- Lorsque [Crop Mode] passe de [Off] à [Crop(1080)], le [Format] de [Output] de chacun des connecteurs 12G SDI OUT et 3G SDI OUT change en FHD (1920×1080).
- Lorsque [Crop Mode] passe de [Off] à [Crop(720)], le [Format] de [Output] de chacun des connecteurs 12G SDI OUT et 3G SDI OUT change en HD (1280×720).
- Lorsque [Crop Mode] passe de [Crop(1080)] ou [Crop(720)] à [Off], le [Format] de [Output] de chacun des connecteurs 12G SDI OUT ne repasse pas en UHD (3840×2160).
- Lorsque [Crop Mode] est sur [Crop(1080)] ou sur [Crop(720)], les valeurs suivantes ne peuvent pas être définies dans [Streaming mode].  
H.264(UHD), U.265(UHD), JPEG(UHD), RTMP(UHD), SRT(H.264 UHD), SRT(H.265 UHD)  
(→ page 121)
- Lorsque H.264(UHD), U.265(UHD), JPEG(UHD), RTMP(UHD), SRT(H.264 UHD) ou SRT(H.265 UHD) est sélectionné dans [Streaming mode] et que [Crop Mode] est commuté sur [Crop(1080)] ou [Crop(720)], le paramètre [Streaming mode] change pour [H.264].
- Lorsque [Crop Mode] est sur [Crop(1080)] ou sur [Crop(720)], le [Zoom Mode] est désactivé et fonctionne comme [Opt.Zoom].

#### Crop Zoom [OFF, ON]

Permet de définir si les images UHD(3840×2160) devraient être recadrées en utilisant le zoom numérique.

OFF	Les images sont recadrées dans les tailles suivantes. <ul style="list-style-type: none"> <li>Lorsque [Crop Mode] est sur Crop(1080) 1920×1080</li> <li>Lorsque [Crop Mode] est sur Crop(720) 1280×720</li> </ul>
ON	Active le changement de la taille du recadrage dans la plage suivante, en utilisant le zoom numérique. <ul style="list-style-type: none"> <li>1097×617 (Lorsque [Zoom] (Crop Zoom Ratio) sur l'écran [UHD Crop] est réglé sur 350.00%)</li> <li>3200×1800 (Lorsque [Zoom] (Crop Zoom Ratio) sur l'écran [UHD Crop] est réglé sur 120.00%)</li> </ul> (→ page 142) <ul style="list-style-type: none"> <li>Lorsque [Crop Zoom] est réglé sur [ON], la qualité de l'image est plus granuleuse que lorsqu'il est sur [OFF].</li> </ul>

Ceci est activé uniquement lorsque [Crop Mode] est réglé sur [Crop(1080)] ou [Crop(720)].

Réglages usine : OFF

#### Zoom (Crop Zoom Ratio) [120.00% à 350.00%]

Indique la taille du Crop frame lorsque [Crop Zoom] est sur [ON]. Le coefficient du zoom de recadrage peut être choisi dans la plage de 120.00% à 350.00%, et la taille du grain peut être définie en unité de 10.00% depuis le menu OSD.

La plage variable de la valeur de réglage de cet élément, la taille du Crop frame, la [Crop H Position] et la [Crop V Position] sont montrées ci-dessous.

Crop Zoom Ratio	Taille du Crop frame	Plage variable	
		Crop H Position	Crop V Position
120.00%	3200×1800	0 à 640	0 à 360
⋮	⋮	⋮	⋮
200.00%	1920×1080	0 à 1920	0 à 1080
⋮	⋮	⋮	⋮
300.00%	1280×720	0 à 2560	0 à 1440
⋮	⋮	⋮	⋮
350.00%	1097×617	0 à 2742	0 à 1543

Ceci est activé uniquement lorsque [Crop Mode] est réglé sur [Crop(1080)] ou [Crop(720)].

Réglages usine : 200.00%

## Configurations de l'écran web (suite)

### 3G SDI1 Out [Crop, FULL]

Permet d'effectuer les réglages Crop/FULL des images produites par le connecteur 3G SDI OUT 1.

Crop	Des images FHD recadrées à partir d'images UHD sont générées. Dans ce cas, les images sont générées selon le contour de recadrage indiqué dans [Crop Out].
FULL	Les images converties FHD sont générées telles quelles sans recadrage des images UHD.

Ceci est activé uniquement lorsque [Crop Mode] est réglé sur [Crop(1080)] ou [Crop(720)].

**Réglages usine** : Crop

#### <REMARQUE>

- Le connecteur 12G SDI OUT/SFP+ est fixé sur Crop.
- Le connecteur 3G SDI OUT 2 est fixé sur FULL.

### Crop Marker [Off, Yellow, Green, Magenta, Yellow+Green, Yellow+Magenta, Green+Magenta, Yellow+Green+Magenta]

Permet d'effectuer les réglages de la zone de recadrage affichée pour les images envoyées au connecteur 3G SDI OUT 2 et au connecteur LAN (uniquement lorsque le mode d'affichage FULL est utilisé).

Off	Le contour de recadrage n'est pas affiché.
Yellow	Seul le contour de recadrage jaune est affiché.
Green	Seul le contour de recadrage vert est affiché.
Magenta	Seul le contour de recadrage magenta est affiché.
Yellow+Green	Les contours de recadrage jaune et vert sont affichés.
Yellow+Magenta	Les contours de recadrage jaune et magenta sont affichés.
Green+Magenta	Les contours de recadrage vert et magenta sont affichés.
Yellow+Green+Magenta	Les contours de recadrage jaune, vert et magenta sont affichés.

Ceci est activé uniquement lorsque [Crop Mode] est réglé sur [Crop(1080)] ou [Crop(720)].

**Réglages usine** : Yellow+Green+Magenta

### Crop Output Select [Yellow, Green, Magenta]

Permet d'effectuer les réglages de la zone de recadrage des images envoyées au connecteur 12G SDI/Opt et au connecteur 3G SDI OUT 1.

Yellow	Permet de générer les images du contour de recadrage jaune.
Green	Permet de générer les images du contour de recadrage vert.
Magenta	Permet de générer les images du contour de recadrage magenta.

Ceci est activé uniquement lorsque [Crop Mode] est réglé sur [Crop(1080)] ou [Crop(720)].

**Réglages usine** : Yellow

#### <REMARQUE>

- Le contour de couleur indiqué dans [Crop Output Select] aura une teinte plus foncée que les autres couleurs utilisées pour les contours.

### Crop Adjust [Yellow, Green, Magenta]

Permet d'ajuster le positionnement du contour de recadrage.

La position du contour de recadrage sélectionné peut être ajustée avec le pavé de contrôle affiché dans la zone Crop Adjust.

Yellow	Permet d'effectuer les réglages de la position du contour de recadrage jaune.
Green	Permet d'effectuer les réglages de la position du contour de recadrage vert.
Magenta	Permet d'effectuer les réglages de la position du contour de recadrage magenta.

Ceci est activé uniquement lorsque [Crop Mode] est réglé sur [Crop(1080)] ou [Crop(720)].

**Réglages usine** : Yellow

#### <REMARQUE>

- Le contour de couleur indiqué dans [Crop Adjust] sera plus épais que les autres contours de couleur.

### X [0 à 2560]

Permet de régler dans le sens horizontal la position du contour de recadrage précisé dans [Crop Adjust].

La plage des variables va de 0 à 1920 lorsque [Crop Mode] est sur [Crop(1080)] et que Crop Zoom Ratio est de 200.00%, avec 0 comme bord gauche et 1920 comme bord droit, et seuls les nombres pairs pouvant être sélectionnés.

La plage des variables va de 0 à 2560 lorsque [Crop Mode] est sur [Crop(720)] et que Crop Zoom Ratio est de 300.00%, avec 0 comme bord gauche et 2560 comme bord droit, et seuls les nombres pairs pouvant être sélectionnés.

Ceci est activé uniquement lorsque [Crop Mode] est réglé sur [Crop(1080)] ou [Crop(720)].

**Réglages usine** : 960

### Y [0 à 1440]

Permet de régler dans le sens vertical la position du contour de recadrage précisé dans [Crop Adjust].

La plage des variables va de 0 à 1080 lorsque [Crop Mode] est sur [Crop(1080)] et que Crop Zoom Ratio est de 200.00%, avec 0 comme bord supérieur et 1080 comme bord inférieur.

La plage des variables va de 0 à 1440 lorsque [Crop Mode] est sur [Crop(720)] et que Crop Zoom Ratio est de 300.00%, avec 0 comme bord supérieur et 1440 comme bord inférieur.

Ceci est activé uniquement lorsque [Crop Mode] est réglé sur [Crop(1080)] ou [Crop(720)].

**Réglages usine** : 540

■ Écran de position préréglée [Preset position]

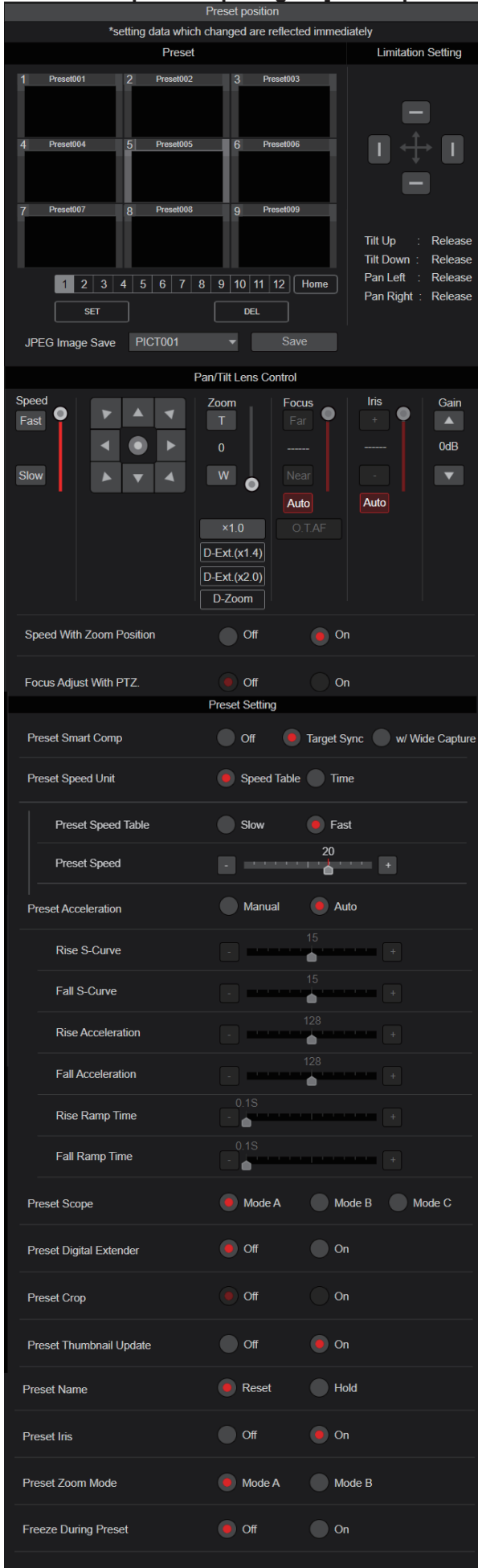

● Preset

Le paramètre est validé avec le bouton [SET].

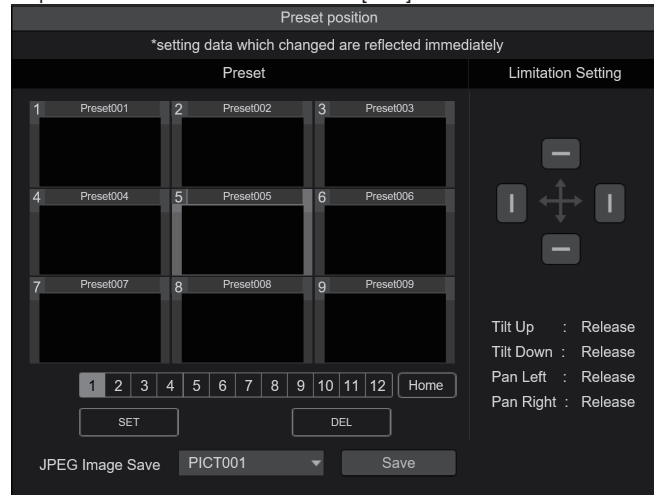

	Lorsqu'une vignette préréglée est cliquée, la caméra bouge pour faire face à une position prédéfinie préalablement enregistrée. Il est possible de sélectionner Home et Preset001 à Preset100. Les numéros préréglés sont affichés en vert lorsqu'ils ont une position prédéfinie en mémoire.
<b>Preset001</b> (Nom préréglé)	Le noms préréglés sont affichés. Durant le mode d'enregistrement prédéfini, il est possible de sélectionner un nom préréglé et de changer le nom affiché. Vous pouvez saisir de 1 à 15 caractères. Les caractères disponibles sont 0 à 9, A à Z, a à z, espace et underscore (_).
[1] - [12]	Permet de changer la page des vignettes préréglées.
<b>Home</b> [Home]	Permet d'aller sur la position d'accueil.
<b>SET</b> [SET]	L'appareil bouge vers le mode d'enregistrement prédéfini. Lorsqu'une vignette préréglée est cliquée dans le mode d'enregistrement prédéfini, il est enregistré dans la position prédéfinie spécifiée par la condition en cours.
<b>DEL</b> [DEL]	L'appareil bouge vers le mode de suppression prédéfini. Lorsqu'une vignette préréglée est cliquée dans le mode de suppression prédéfini, les paramètres de la position prédéfinie spécifiée sont supprimés.
JPEG Image Save [PICT001] [Save]	Acquérir les images JPEG (images fixes) et les sauvegarder. Elles peuvent être sauvegardées sous l'indication [PICT001] à [PICT100] ou [STIL001] à [STIL005] dans la destination de sauvegarde. Si [PICT***] est sélectionné, la vignette du numéro préréglé correspondant peut être mise à jour, et si [STIL001] à [STIL005] est sélectionné, il est possible de sauvegarder des images fixes ayant une résolution plus élevée. En outre, lorsque [STIL001] à [STIL005] est sélectionné, les boutons [Load] et [DEL] sont actifs et il est possible de charger et de supprimer les images fixes sauvegardées.

● Limitation Setting

Ce réglage établit les limites haut, bas, gauche et droite de la tête panoramique. D'abord, utiliser le pavé de contrôle pour faire tourner la tête panoramique sur la position qui déterminera la limite.

Une fois la position de la limite sélectionnée, cliquer sur les boutons correspondant aux options suivantes pour valider.

Le paramètre est effacé si le bouton est une nouvelle fois pressé.

Tilt Up	Utiliser ce paramètre pour sauvegarder la limite haut sur la position actuelle.
Tilt Down	Utiliser ce paramètre pour sauvegarder la limite bas sur la position actuelle.
Pan Left	Utiliser ce paramètre pour sauvegarder la limite gauche sur la position actuelle.
Pan Right	Utiliser ce paramètre pour sauvegarder la limite droite sur la position actuelle.

## Configurations de l'écran web (suite)

### ● Pan/Tilt Lens Control

Ceci est utilisé pour contrôler la caméra. Les mêmes commandes sont possibles avec le panneau de commande de la caméra de l'écran du direct [Live]. (→ page 105)

### Speed With Zoom Position [Off, On]

Choisir ici [Off] ou [On] pour la fonction servant à régler la vitesse de réglage du panoramique en même temps que le grossissement du zoom. Si [On] est choisi, les opérations de panoramique horizontal et vertical deviennent plus lentes quand le zoom est utilisé.

Cette fonction n'a aucun effet pendant le fonctionnement préréglé.

Réglages usine : On

### Focus Adjust With PTZ. [Off, On]

Choisir ici [Off] ou [On] pour la fonction qui compense une mauvaise mise au point pendant un panoramique horizontal ou vertical ou l'utilisation du zoom.

Si [Off] est choisi, régler la mise au point après avoir actionné le zoom si nécessaire, ou passer [Focus Mode] sur [Auto].

Ceci est uniquement activé si [Manual] a été sélectionné comme paramètre [Focus Mode].

Réglages usine : Off

### ● Preset Setting

#### Preset Smart Comp [Off, Target Sync, w/ Wide Capture]

Définir les modes de fonctionnement panoramique, inclinaison et zoom lors de la lecture d'une mémoire de préréglage.

Off	<p>La composition de la prise de vue n'est pas conservée pendant l'exécution d'un préréglage.</p> <ul style="list-style-type: none"> <li>• Les mouvements panoramique, inclinaison et zoom sont effectués selon les réglages définis dans [Preset Zoom Mode].</li> <li>• Ce mode est conçu pour se déplacer vers la position de préréglage afin de préparer la prise de vue.</li> </ul>
Target Sync	<p>Les mouvements panoramique, inclinaison et zoom sont effectués de manière à ce que les changements de composition soient fluides lors du passage de la position actuelle vers la position de préréglage.</p> <ul style="list-style-type: none"> <li>• Si les positions de destination préréglées sont comprises dans l'angle de vue de la caméra, les mouvements sont effectués de manière à maintenir dans la composition, l'angle de vue correspondant à l'extrémité téléobjectif défini dans le préréglage.*1</li> <li>• Même si les positions de destination préréglées ne sont pas dans l'angle de vue de la caméra, les mouvements panoramique, inclinaison et zoom sont réalisés sans faire de zoom arrière.*2</li> </ul>
w/ Wide Capture	<p>Les mouvements panoramique, inclinaison et zoom sont effectués de façon à ce que, lorsque des mouvements de panoramique sont nécessaires pour atteindre une position éloignée, les transitions de composition restent naturelles entre la position actuelle et celle définie par le préréglage.</p> <ul style="list-style-type: none"> <li>• Si les positions de destination préréglées ne sont pas comprises dans l'angle de vue de la caméra, des mouvements panoramique, inclinaison et zoom arrière sont réalisés jusqu'à ce qu'elles entrent dans l'angle de vue de la caméra. Des mouvements panoramique, inclinaison et zoom avant sont effectués lorsque la position de destination préréglée est comprise dans l'angle de vue de la caméra.*3</li> <li>• Le mode w/ Wide Capture ne s'active que dans la plage où les positions de destination préréglées sont totalement en-dehors de l'angle de vue. Si certaines zones des positions préréglées se superposent, même partiellement, le mode w/ Wide Capture se comportera comme le mode Target Sync.*4</li> <li>• Lorsque la composition comprend un important changement de zoom, la vitesse des mouvements Pan/Tilt peut être réduite en raison des limitations de la vitesse du zoom.</li> </ul>

#### <REMARQUE>

- Certains éléments de réglage de [Preset Acceleration] ne sont pas disponibles lorsque [Preset Smart Comp] est sur [Target Sync] ou [w/ Wide Capture]. (→ page 146)
- [Preset Zoom Mode] ne peut pas être réglé lorsque [Preset Smart Comp] est sur [Target Sync] ou [w/ Wide Capture]. (→ page 147)
- Le réglage Preset Smart Comp ne peut pas être modifié lorsqu'une mémoire de préréglage est en cours de lecture (pendant le préréglage).

Réglages usine : Target Sync

#### Exemples d'utilisation :

- \*1 Scènes où les positions de destination préréglées sont comprises dans l'angle de vue

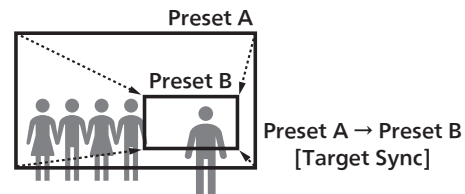

- \*2 Scènes nécessitant un panoramique sans zoom arrière

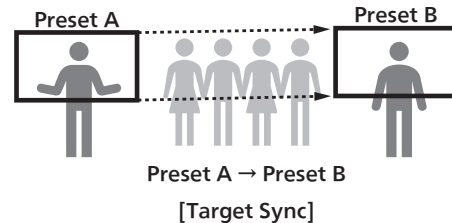

- \*3 Scènes nécessitant un panoramique important

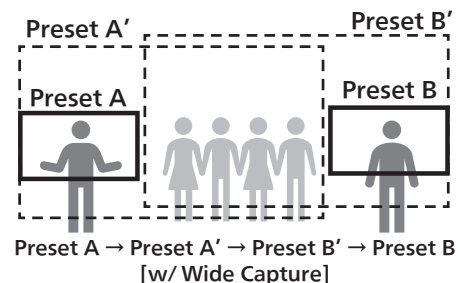

- \*4 Plage utile du mode w/ Wide Capture

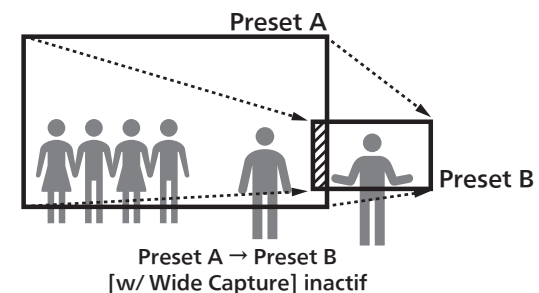
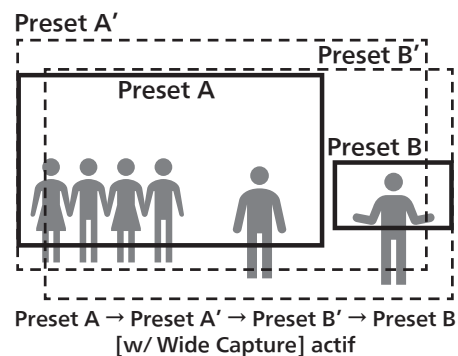

### Preset Speed Unit [Speed Table, Time]

En produisant des informations comme la direction de la caméra mémorisée dans la mémoire préregistrée, il est possible de choisir de spécifier le temps de lecture par la vitesse ou la durée.

Speed Table	Indique la vitesse de lecture durant la lecture préregistrée.
Time	Indique la durée de lecture durant la lecture préregistrée.

Réglages usine : Speed Table

### Preset Speed Table [Slow, Fast]

Cette option permet de paramétrer le tableau des vitesses préregistrées (Slow, Fast). Lors de la lecture préregistrée, des préreglages sont effectués en fonction des valeurs (de 1 à 30) de [Preset Speed] fondés sur le tableau paramétré ici.

Ceci est activé uniquement lorsque [Preset Speed Unit] est réglé sur [Speed Table].

Réglages usine : Fast

### Preset Speed [1 à 30/1s à 99s]

#### Lorsque [Preset Speed Unit] est sur [Speed Table] : [1 à 30]

Permet de régler la vitesse de la commande panoramique sur 30 pas lors de la lecture de la mémoire préregistrée.

Réglages usine : 20

#### <REMARQUE>

- Lorsque vous définissez des valeurs élevées pour [Preset Speed], l'image peut trembler quand le mouvement cesse.

#### Lorsque [Preset Speed Unit] est sur [Time] : [1s à 99s]

Permet de régler la durée de la commande panoramique entre 1 et 99 secondes lors de la lecture de la mémoire préregistrée.

Réglages usine : 20s

#### <REMARQUE>

- En fonction de la distance du mouvement du panoramique, il peut y avoir des différences par rapport à la durée spécifiée.

### Preset Acceleration [Manual, Auto]

Définit s'il faut effectuer un réglage avancé pour la vitesse d'accélération et de décélération, etc. pendant le démarrage/arrêt de la lecture préregistrée.

Manual	Définit les paramètres avancés de la vitesse d'accélération, etc. lors du démarrage/arrêt de la lecture préregistrée.
Auto	Actionne automatiquement la vitesse d'accélération, etc. lors du démarrage/arrêt de la lecture préregistrée.

Réglages usine : Auto

### Rise S-Curve [0 à 30]

Permet de régler la courbe en S de l'action d'accélération pan/tilt en 31 pas. (Plus le chiffre est élevé, plus le S est fort)

Durant l'action d'accélération pour fonctionner à la vitesse ou pendant la durée indiquée durant les actions pan/tilt de la lecture préregistrée, le processus d'accélération est effectué à l'aide de la courbe en S indiquée dans ce paramètre.

Ceci est activé uniquement lorsque [Preset Acceleration] est sur [Manual].

Réglages usine: 15

#### <REMARQUE>

- Afin de limiter la réponse d'accélération, dans l'étape de la courbe en S, lorsque la vitesse d'accélération augmente, la limite est automatiquement appliquée.
- Cet élément ne peut pas être défini lorsque [Preset Smart Comp] est sur [Target Sync] ou [w/ Wide Capture].

### Fall S-Curve [0 à 30]

Permet de régler la courbe en S de l'action de décélération pan/tilt en 31 pas. (Plus le chiffre est élevé, plus le S est fort)

Durant l'action de chute de l'accélération pour fonctionner à la vitesse ou pendant la durée indiquée durant les actions pan/tilt de la lecture préregistrée, le processus de décélération est effectué à l'aide de la courbe en S indiquée dans ce paramètre.

Ceci est activé uniquement lorsque [Preset Acceleration] est sur [Manual].

Réglages usine : 15

#### <REMARQUE>

- Afin de limiter la réponse de décélération, dans l'étape de la courbe en S, lorsque la vitesse de décélération augmente, la limite est automatiquement appliquée.
- Cet élément ne peut pas être défini lorsque [Preset Smart Comp] est sur [Target Sync] ou [w/ Wide Capture].

### Rise Acceleration [1 à 255]

Définit la vitesse d'accélération pour l'action d'accélération pan/tilt en 255 pas. (La vitesse d'accélération augmente à mesure que le chiffre augmente)

Durant l'action d'accélération pour fonctionner à la vitesse ou pendant la durée indiquée durant les actions pan/tilt de la lecture préregistrée, le processus d'accélération est effectué à l'aide de la vitesse d'accélération indiquée dans ce paramètre.

Ceci est activé uniquement lorsque [Preset Acceleration] est sur [Manual] et [Preset Speed Unit] est sur [Speed Table].

Réglages usine : 128

#### <REMARQUE>

- Étant donné que la vitesse indiquée pour [Preset Speed] est prioritaire en tant que vitesse maximale atteinte lors de la lecture préregistrée, si la vitesse d'accélération précisée ici est petite, cette fonctionnalité peut ne pas fonctionner comme indiqué.
- Lorsque [Preset Smart Comp] est sur [Target Sync] ou [w/ Wide Capture], le contenu du réglage de cet élément est également appliqué à [Fall Acceleration]. ([Rise Acceleration] et [Fall Acceleration] fonctionnent avec des valeurs partagées.)

### Fall Acceleration [1 à 255]

Définit la vitesse de décélération pour l'action de décélération pan/tilt en 255 pas. (La vitesse de décélération augmente à mesure que le chiffre augmente)

Durant l'action de décélération pour fonctionner à la vitesse ou pendant la durée indiquée durant les actions pan/tilt de la lecture préregistrée, le processus de décélération est effectué à l'aide de la vitesse de décélération indiquée par ce paramètre.

Ceci est activé uniquement lorsque [Preset Acceleration] est sur [Manual] et [Preset Speed Unit] est sur [Speed Table].

Réglages usine : 128

#### <REMARQUE>

- Étant donné que la vitesse indiquée pour [Preset Speed] est prioritaire en tant que vitesse maximale atteinte lors de la lecture préregistrée, si la vitesse de décélération précisée ici est petite, cette fonctionnalité peut ne pas fonctionner comme indiqué.
- Cet élément ne peut pas être défini lorsque [Preset Smart Comp] est sur [Target Sync] ou [w/ Wide Capture]. (Les valeurs définies pour [Rise Acceleration] sont également appliquées à [Fall Acceleration].)

### Rise Ramp Time [0.1s à 10.0s]

Règle la durée d'accélération de l'action spécifique au temps durant la lecture préregistrée. (Définit entre 0,1 s à 10,0 s par incréments de 0,1 s)

Ceci est activé uniquement lorsque [Preset Acceleration] est sur [Manual] et [Preset Speed Unit] est sur [Time].

Réglages usine : 0.1s

#### <REMARQUE>

- Étant donné que le temps indiqué dans [Preset Speed] est prioritaire sur le temps total de la lecture préregistrée, si le temps indiqué ici fait plus de la moitié du temps indiqué dans [Preset Speed], cette fonctionnalité ne marchera pas comme indiqué.
- Lorsque l'action d'accélération ne peut pas être effectuée dans le délai indiqué, même à la vitesse d'accélération maximale du dispositif, l'action ne sera pas effectuée dans le délai indiqué.
- Lorsque [Preset Smart Comp] est sur [Target Sync] ou [w/ Wide Capture], le contenu du réglage de cet élément est également appliqué à [Fall Ramp Time]. ([Rise Ramp Time] et [Fall Ramp Time] fonctionnent avec des valeurs partagées.)

### Fall Ramp Time [0.1s à 10.0s]

Règle la durée de décélération de l'action spécifique au temps durant la lecture pré-réglée. (Définit entre 0,1 s à 10,0 s par incréments de 0,1 s)

Ceci est activé uniquement lorsque [Preset Acceleration] est sur [Manual] et [Preset Speed Unit] est sur [Time].

Réglages usine : 0.1s

#### <REMARQUE>

- Étant donné que le temps indiqué dans [Preset Speed] est prioritaire sur le temps total de la lecture pré-réglée, si le temps indiqué ici fait plus de la moitié du temps indiqué dans [Preset Speed], cette fonctionnalité ne marchera pas comme indiqué.
- Lorsque l'action de décélération ne peut pas être effectuée dans le délai indiqué, même à la vitesse de décélération de chute maximale du dispositif, l'action ne sera pas effectuée dans le délai indiqué.
- Cet élément ne peut pas être défini lorsque [Preset Smart Comp] est sur [Target Sync] ou [w/ Wide Capture]. (Les valeurs définies pour [Rise Ramp Time] sont également appliquées à [Fall Ramp Time].)

### Preset Scope [Mode A, Mode B, Mode C]

Sélectionner ici les options de réglage à rappeler quand le contenu des mémoires pré-réglées est régénéré.

Mode A	Pan, Tilt, Zoom (y compris zoom numérique), Focus, Iris, Gain, valeur de réglage de la balance des blancs
Mode B	Pan, Tilt, Zoom (y compris zoom numérique), Focus, Iris
Mode C	Pan, Tilt, Zoom (y compris zoom numérique), Focus

Réglages usine : Mode A

### Preset Digital Extender [Off, On]

Cette option active/désactive la fonction du multiplicateur numérique pré-réglé.

Sur [On], la configuration de la fonction du multiplicateur numérique sera rappelée lors de la régénération de la mémoire pré-réglée.

Sur [Off], la configuration de la fonction du multiplicateur numérique ne sera pas rappelée lors de la sauvegarde de la mémoire pré-réglée.

Réglages usine : Off

### Preset Crop [Off, On]

Lorsque la mémoire pré-réglée est lue, choisir si la reproduction du contenu défini dans les différents menus [Crop Mode] est activée ou désactivée.

Sur [On], le contenu défini dans les différents menus [Crop Mode] est reproduit lorsque la mémoire pré-réglée est lue.

Sur [Off], le contenu défini dans les différents menus [Crop Mode] n'est pas reproduit lorsque la mémoire pré-réglée est lue, avec les valeurs en cours conservées.

Réglages usine : Off

#### <REMARQUE>

- Ceci est activé uniquement lorsque [Format] sur l'écran [System] a l'un des paramètres suivants.  
2160/59.94p, 2160/29.97p  
2160/50p, 2160/25p  
2160/24p, 2160/23.98p
- Ceci est activé uniquement lorsque [Crop Mode] est réglé sur [Crop(1080)] ou [Crop(720)].
- Lorsque [Crop Mode] est sur [Off] ou [Crop(1080)] et que la mémoire de pré-réglage est enregistrée et la lecture pré-réglée est exécutée lorsque [Crop Mode] est sur [Crop(720)], alors, même si [Preset Crop] est sur [On], le contenu réglé dans chaque menu [Crop Mode] n'est pas rappelé.
- Lorsque [Crop Mode] est sur [Crop(720)] et que la mémoire de pré-réglage est enregistrée et la lecture pré-réglée est exécutée lorsque [Crop Mode] est sur [Crop(1080)], alors, même si [Preset Crop] est sur [On], le contenu réglé dans chaque menu [Crop Mode] n'est pas rappelé.

### Preset Thumbnail Update [Off, On]

Permet d'activer/désactiver la fonction servant à mémoriser l'image fixe (vignette) des images en train d'être générées lorsqu'une mémoire pré-réglée est enregistrée.

Sur [On], l'image fixe (vignette) des images en train d'être générées est mémorisée lors de l'enregistrement de la mémoire pré-réglée.

Sur [Off], l'image fixe (vignette) des images en train d'être générées n'est pas mémorisée lors de l'enregistrement de la mémoire pré-réglée, au lieu de cela l'image fixe (vignette) précédemment mémorisée est conservée.

Réglages usine : On

#### <REMARQUE>

- Lorsque IP pour [OSD Mix] est sur [On], l'écran de menu est présent sur les vignettes.
- Lorsque [Crop Mode] est sur [Crop(1080)] ou [Crop(720)], l'image fixe recadrée est mémorisée à la place de l'image Full.
- Lors du téléchargement de Camera(ALL) ou Camera(SYSTEM) sur l'écran Web ou via un autre accès, l'image fixe (vignette) qui a été enregistrée dans la mémoire pré-réglée est effacée. (→ page 176)

### Preset Name [Reset, Hold]

Lors de l'enregistrement d'une mémoire pré-réglée, permet de choisir si réinitialiser le nom pré-réglé mémorisé précédemment ou si le conserver.

Reset	Lors de l'enregistrement d'une mémoire pré-réglée, permet de réinitialiser le nom pré-réglé mémorisé précédemment. Le nom pré-réglé après la réinitialisation sera [Preset***]. (***) indiquant les 3 chiffres du numéro pré-réglé : 001 à 100)
Hold	Lors de l'enregistrement d'une mémoire pré-réglée, permet de conserver le nom pré-réglé mémorisé précédemment.

Réglages usine : Reset

#### <REMARQUE>

- Le réglage d'usine par défaut du nom pré-réglé est [Preset\*\*\*]. (\*\*\*) indiquant les 3 chiffres du numéro pré-réglé : 001 à 100)
- L'enregistrement des noms pré-réglés peut être effectué dans le navigateur Web.  
0 à 9, A à Z, a à z, \_, et espace.

### Preset Iris [Off, On]

Lorsque la mémoire pré-réglée est lue, choisir si la reproduction des valeurs dans les différents menus relatifs au diaphragme est activée ou désactivée.

Lorsqu'elles sont réglées sur [On], les valeurs définies dans les différents menus ci-dessous sont reproduites lorsque la mémoire pré-réglée est lue.

- Picture Level
- Iris Mode
- Auto Iris Speed
- Auto Iris Window
- Auto Iris Close Limit

Réglages usine : Off

#### <REMARQUE>

- Son réglage prend effet si le réglage sélectionné à [Preset Scope] est [Mode A] ou [Mode B].

### Preset Zoom Mode [Mode A, Mode B]

Cette option permet de sélectionner l'opération de zoom à exécuter lorsque la mémoire pré-réglée est rappelée.

Mode A	Effectuer l'opération de zoom en même temps que l'opération de panoramique horizontal/vertical.
Mode B	Effectue un zoom plus rapide que le Mode A.

Réglages usine : Mode A

#### <REMARQUE>

- Cet élément ne peut pas être défini lorsque [Preset Smart Comp] est sur [Target Sync] ou [w/ Wide Capture].

### Freeze During Preset [Off, On]

Cette option permet d'activer/désactiver la fonction d'arrêt sur images lors de la lecture pré-réglée.

Lorsqu'elle est réglée sur [On], la lecture pré-réglée s'effectue avec une image fixe précédant immédiatement le début de l'émission de la lecture pré-réglée. L'arrêt sur image cesse lorsque la lecture pré-réglée est terminée.

Réglages usine : Off

### Capacité de collaboration [Linkage]

#### ■ Écran des réglages de la production des données de suivi [Tracking Data Output]

Sélectionnez le mode de production des données de suivi et la destination de communication dans le mode IP.

Il est possible de spécifier quatre adresses lorsque le mode IP est activé.

#### ● Setting status

Affiche le mode de production des données de suivi et les destinations en mode IP.

Setting status		
Connection type	Serial	IP(UDP)
	Off	Off
IP out	IP address	Port
1.	192.168.0.111	1111
2.	192.168.0.112	1112
3.	192.168.0.113	1113
4.	192.168.0.114	1114

#### ● Connection type

Connection type	
Camera ID	255 Set
Serial	<input type="radio"/> On <input checked="" type="radio"/> Off
IP(UDP)	<input type="radio"/> On <input checked="" type="radio"/> Off
Invert Pan/Tilt Axis	<input type="radio"/> On <input checked="" type="radio"/> Off

#### Camera ID [0x00 à 0xFF]

Permet de définir l'ID de la caméra pour les données de suivi.

Réglages usine : 0xFF

#### Serial [On, Off]

Permet de régler la fonction [On] ou [Off] pour la production des données de suivi, telles que Pan/Tilt/Zoom ou d'autres informations provenant du port série (RS-422), synchronisés avec le signal Genlock. (→ page 67)

Lorsque [Serial] est réglé sur [On], un message d'alerte s'affiche.

Cliquez sur le bouton [OK] pour activer les paramètres.

Réglages usine : Off

#### <REMARQUE>

- La connexion série de la télécommande (AW-RP150 ou AW-RP60, etc.) ne peut pas être effectuée si [Serial] est déjà sur [On].
- Dans les cas suivants, la production des données de suivi peut être retardée ou la valeur peut ne pas être mise à jour.
  - Pendant l'aperçu du menu OSD
  - Lors du rappel de la valeur pré-réglée pendant un rappel pré-réglé en cours
  - Lors de l'exécution AWB/ABB
  - Lorsque l'entrée d'un signal tally rouge ou vert a été modifiée entre Arrêt et Marche
  - Lors de la suppression d'une mémoire pré-réglée
  - Lorsqu'une image produite est inversée (de haut en bas ou gauche-droite)
  - Après le changement de [Scene]
  - Après le changement de [Iris Mode]
  - Après le changement de [Super Gain]

- Après le changement de [White Balance Mode]
- Après le changement de chaque élément de [Color Temperature Setting]
- Après le changement de [Gamma Mode]
- Après le changement de [Matrix Type]
- Après le changement de [Focus Mode]
- Après le changement de [Zoom Mode]
- Après le changement de [Max Digital Zoom]
- Après le changement de [Digital Extender]
- Après le changement entre [Fan1] et [Fan2]
- Après le changement de [OSD Mix]
- Après le changement de [Tally]
- Après le déplacement du contour de recadrage de [Crop Mode]
- Après le changement de [Install Position]
- Après le changement de [Preset Speed Unit]
- Lors de l'exécution de [Reset to the default (Except the network settings)] de [Maintenance]

#### IP(UDP) [On, Off]

Permet de régler la fonction de sortie UDP sur [On] ou [Off] pour la production des données de suivi, telles que Pan/Tilt/Zoom ou d'autres informations provenant de la sortie IP, synchronisés avec le signal Genlock. (→ page 68)

Lorsque [IP(UDP)] est réglé sur [On], un message d'alerte s'affiche. Cliquez sur le bouton [OK] pour activer les paramètres.

Réglages usine : Off

#### <REMARQUE>

- Lorsque [IP(UDP)] est sur [On], la transmission de la vidéo via IP peut être retardée ou la vidéo peut subir une perte d'image. Nous conseillons de régler [IP(UDP)] sur [Off] pour éviter le retard ou la perte d'image causés par la transmission vidéo via IP.
- Dans les cas suivants, la production des données de suivi peut être retardée ou la valeur peut ne pas être mise à jour.
  - Lors de l'exécution d'une transmission vidéo via IP (M-JPEG/H.264/H.265/RTMP/RTMPS/NDI|HX/SRT)
  - Lors de l'ouverture d'un écran web (écran du direct [Live] ou l'écran de configuration web [Setup])
  - Pendant l'aperçu du menu OSD
  - Lors du rappel de la valeur pré-réglée pendant un rappel pré-réglé en cours
  - Lors de l'exécution AWB/ABB
  - Lorsque l'entrée d'un signal tally rouge ou vert a été modifiée entre Arrêt et Marche
  - Lors de la suppression d'une mémoire pré-réglée
  - Lorsqu'une image produite est inversée (de haut en bas ou gauche-droite)
  - Après le changement de [Scene]
  - Après le changement de [Iris Mode]
  - Après le changement de [Super Gain]
  - Après le changement de [White Balance Mode]
  - Après le changement de chaque élément de [Color Temperature Setting]
  - Après le changement de [Gamma Mode]
  - Après le changement de [Matrix Type]
  - Après le changement de [Focus Mode]
  - Après le changement de [Zoom Mode]
  - Après le changement de [Max Digital Zoom]
  - Après le changement de [Digital Extender]
  - Après le changement entre [Fan1] et [Fan2]
  - Après le changement de [OSD Mix]
  - Après le changement de [Tally]
  - Après le déplacement du contour de recadrage de [Crop Mode]
  - Après le changement de [Install Position]
  - Après le changement de [Preset Speed Unit]
  - Lors de l'exécution de [Reset to the default (Except the network settings)] de [Maintenance]

#### Invert Pan/Tilt Axis [Off, On]

Permet de définir si inverser les données panoramique/inclinaison pour la sortie dans les données de suivi.

Off	Les données panoramique/inclinaison ne sont pas inversées.
On	Les données panoramique/inclinaison sont inversées pour la sortie.

Réglages usine : Off

### ● IP out

IP out	
Output client select	<input type="checkbox"/> Client 1 <input type="checkbox"/> Client 2 <input type="checkbox"/> Client 3 <input type="checkbox"/> Client 4
Client 1	
IP address(IPv4)	<input type="text" value="192.168.0.111"/>
Port	<input type="text" value="1111"/> (1-65535)
Client 2	
IP address(IPv4)	<input type="text" value="192.168.0.112"/>
Port	<input type="text" value="1112"/> (1-65535)
Client 3	
IP address(IPv4)	<input type="text" value="192.168.0.113"/>
Port	<input type="text" value="1113"/> (1-65535)
Client 4	
IP address(IPv4)	<input type="text" value="192.168.0.114"/>
Port	<input type="text" value="1114"/> (1-65535)
<input type="button" value="Set"/>	

### Output client select [Client 1 à 4]

Permet d'activer ou de désactiver jusqu'à quatre clients pour transférer les données de suivi lorsque [IP(UDP)] est sur [On]. Transfère les données de suivi via UDP, comme Pan/Tilt/Zoom ou d'autres informations, vers les clients activés dans cet écran. Le paramètre est validé avec le bouton [Set].

#### Réglages usine :

Client1 : Désactivé  
 Client2 : Désactivé  
 Client3 : Désactivé  
 Client4 : Désactivé

#### <REMARQUE>

- Désactivez le client qui ne nécessite pas le transfert des données de suivi, car le paquet UDP est transmis vers le client activé à l'intervalle de fréquence du système.
- Lorsque plusieurs clients sont activés, la synchronisation de la transmission du paquet UDP vers le deuxième client et les clients suivants sera toujours retardée par rapport au signal Genlock. (Un retard d'environ 200 à 300 µs se produira pour chaque client. La latence augmentera en fonction de l'état du système ou du réseau de cet appareil.)

### Client1 à 4

#### IP address(IPv4)

Permet de régler l'adresse IP de destination pour transférer les données de suivi telles que Pan/Tilt/Zoom ou d'autres informations via UDP.

Le paramètre est validé avec le bouton [Set].

#### Réglages usine :

Client1 : 192.168.0.111  
 Client2 : 192.168.0.112  
 Client3 : 192.168.0.113  
 Client4 : 192.168.0.114

#### <REMARQUE>

- L'adresse vers laquelle transférer les données de suivi peut uniquement être configurée comme IPv4.
- Un bouquet d'adresses ne peut pas spécifié comme adresse de destination.

### Port

Permet de régler le numéro de port de destination pour transférer les données de suivi telles que Pan/Tilt/Zoom ou d'autres informations via UDP.

Le paramètre est validé avec le bouton [Set].

Les numéros de port suivants sont utilisés par l'appareil et ne sont donc pas disponibles.

20, 21, 23, 25, 42, 53, 67, 68, 69, 80, 110, 123, 161, 162, 443, 546, 547, 554, 995, 5960 à 5985, 7960 à 8060, 10669, 10670, 11900, 59000 à 61000

#### Réglages usine :

Client1 : 1111  
 Client2 : 1112  
 Client3 : 1113  
 Client4 : 1114

#### <REMARQUE>

- Vous ne pouvez pas configurer des clients ayant une combinaison d'au moins deux adresses IP avec des ports dupliqués.

### ■ Écran de réglage de la connexion Cloud Server [Cloud Server]

Permet de définir si activer ou désactiver la connexion à Cloud Server, sur l'URL du serveur de destination ainsi que sur le compte utilisateur. Le paramètre est validé avec le bouton [Set].

Cloud Server	
Mode	<input checked="" type="radio"/> Off <input type="radio"/> On
Cloud URL	<input type="text"/>
User ID	<input type="text"/>
Password	<input type="text"/>
Recommended Cloud Server Platform Setting	<input checked="" type="checkbox"/>
<input type="button" value="Set"/>	

#### Mode [On, Off]

Permet de définir si connecter cet appareil à Cloud Server par le réseau.

Réglages usine : Off

#### Cloud URL

Définit l'URL du serveur Cloud Server à connecter lorsque [Mode] est sur [On].

#### <REMARQUE>

- Il est possible de saisir une URL de 512 caractères maximum.

#### User ID

Définit l'ID utilisateur pour la connexion Cloud Server lorsque [Mode] est sur [On].

#### Password

Définit le mot de passe pour la connexion Cloud Server lorsque [Mode] est sur [On].

#### Recommended Cloud Server Platform Setting

Change automatiquement les réglages de l'appareil pour les réglages recommandés pour la connexion à Cloud Server Platform.

#### <REMARQUE>

- Après les changements vers les réglages recommandés, l'appareil redémarre automatiquement.

### ■ Écran du paramètre "Cyclic Synchronous Position Control" [Cyclic Synchronous Position Control]

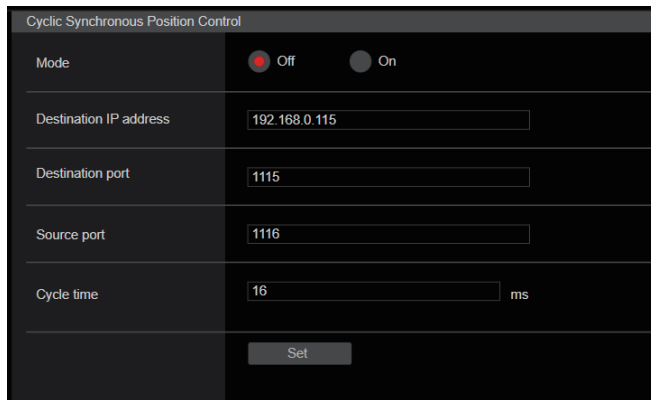

#### Mode [On, Off]

Permet d'activer/désactiver le mode "Cyclic Synchronous Position Control". (→ page 150)

#### <REMARQUE>

- Ce mode est réglé de force sur [Off] si cet appareil est mis hors tension ou s'il passe en mode veille.
- Le contrôle Pan/Tilt/Zoom/Focus normal n'est pas possible lorsque ce mode est sur [On]. (Les commandes du contrôle Pan/Tilt/Zoom/Focus ne marchent pas non plus.)
- Ce mode ne peut pas être réglé sur [On] durant une action Pan/Tilt/Zoom/Focus.

#### Destination IP Address

Saisir l'adresse IP du client qui contrôle le "Cyclic Synchronous Position Control".

Réglages usine : 192.168.0.115

#### Destination Port

Saisir le numéro de port du client qui contrôle le "Cyclic Synchronous Position Control".

Réglages usine : 1115

#### Source Port

Saisir le numéro de port (numéro de port de cet appareil) pour recevoir les commandes de contrôle du "Cyclic Synchronous Position Control".

Réglages usine : 1116

#### Cycle time [16 à 255]

Saisir l'intervalle de transmission de commande (ms) du "Cyclic Synchronous Position Control".

Le signal Prêt est émis par cet appareil à l'intervalle de transmission indiqué ici au client. (→ page 150)

Réglages usine : 16

### ■ Remarques sur le Contrôle CSP (Cyclic Synchronous Position)

Il s'agit d'un mode de fonctionnement permettant d'effectuer des commandes Pan/Tilt/Zoom/Focus avec une précision encore plus élevée.

- En permettant à la synchronisation de transmission des commandes du contrôle Pan/Tilt/Zoom/Focus d'être indiquée côté caméra, il est possible que les commandes soient effectuées à des fréquences encore plus courtes (fréquence fixe) qu'auparavant.
- La surcharge causée par les communications TCP est réduite grâce à l'utilisation de l'UDP comme protocole de communication.
- Lorsque [Focus Mode] est sur [Auto], la cible de contrôle est Pan/Tilt/Zoom. Lorsque [Focus Mode] est sur [Manual], la cible de contrôle est Pan/Tilt/Zoom/Focus.

Ce qui suit est un aperçu de la séquence de fonctionnement.

- ① Le Contrôle CSP démarre. ([Mode] est mis sur [On])
  - Mettre [Mode] sur [On] à l'aide du navigateur Web ou bien utiliser une commande pour passer [Mode] de [Off] à [On].
  - La commande qui fait passer [Mode] sur [On] concerne les contrôles utilisant les commandes CGI (HTTP). (Il ne s'agit pas d'une commande UDP.)
- ② Cet appareil (la caméra) émet un signal Prêt vers le côté contrôle (le client).
  - Un signal Prêt est émis vers la destination de transmission (côté contrôle/client) indiquée dans [Destination IP Address]/[Destination Port].
  - Les signaux Prêt sont émis à intervalle indiqué dans [Cycle time].
  - Les informations sur l'état requises pour le contrôle Pan/Tilt/Zoom/Focus sont ajoutées à ce signal Prêt pour la transmission.
  - La communication UDP est utilisée.
- ③ Le côté contrôle (client) émet les commandes du contrôle Pan/Tilt/Zoom/Focus vers cet appareil (la caméra).
  - Il est prévu que cette commande de contrôle soit émise immédiatement après la réception du signal Prêt de cet appareil (la caméra).
  - La communication UDP est utilisée.
- ④ Cet appareil (la caméra) effectue les actions Pan/Tilt/Zoom/Focus en fonction des commandes de contrôle Pan/Tilt/Zoom/Focus.

À partir de là, la répétition à la suite des étapes ② à ④ fournira des actions Pan/Tilt/Zoom/Focus encore plus précises.

#### Séquence de fonctionnement (à titre d'exemple)

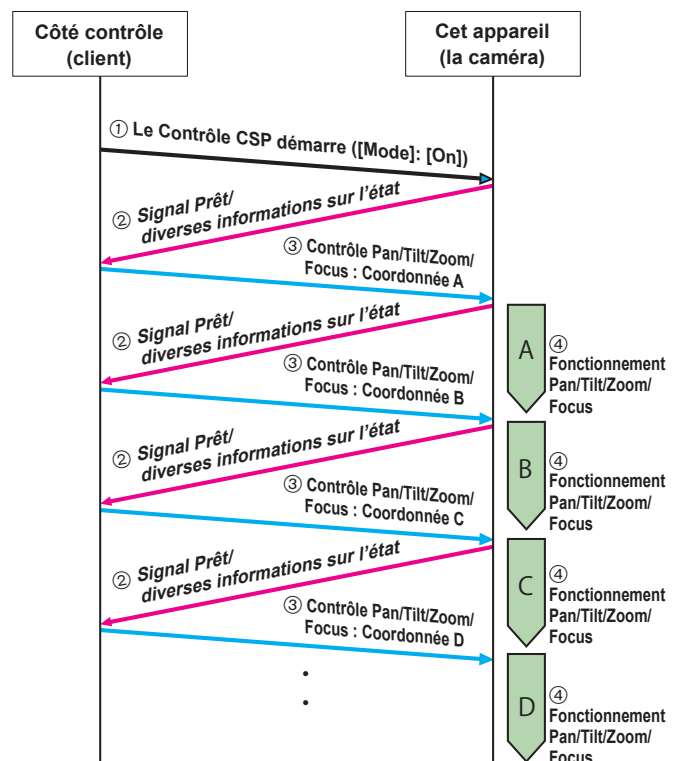

### ■ Spécifications détaillées de la commande

Ce qui suit décrit les spécifications détaillées de la commande.

#### ① Contrôle CSP début/fin ([On]/[Off] de [Mode])

Les début/fin sont contrôlés par la méthode suivante qui utilise les commandes CGI (communication HTTP).

/cgi-bin/csp\_control\_mode?mode=0 (Off)

/cgi-bin/csp\_control\_mode?mode=1 (On)

#### ② Signal Prêt

Les signaux Prêt sont envoyés à l'aide du format de données suivant par communications UDP.

Bloc	Longueur des données	Valeur
<Version>	2 [Byte]	00 02h
<Command Type>	1 [Byte]	02h
<Data Length>	2 [Byte]	00 1Ah
<Data>	26 [Byte]	<p><b>Status: 2 [Byte]</b></p> <p>bit0 : État de la synchronisation du PAN            0 : Synchronisé, 1 : Non synchronisé  bit1 : Décélération en fin de PAN                    0 : Pas de décélération, 1 : Décélération à la fin  bit2 : Contrôle de la vitesse du PAN                0 : OK, 1 : Hors de portée  bit3 : Contrôle de l'accélération du PAN            0 : OK, 1 : Hors de portée  bit4 : État de la synchronisation du TILT            0 : Synchronisé, 1 : Non synchronisé  bit5 : Décélération en fin de TILT                   0 : Pas de décélération, 1 : Décélération à la fin  bit6 : Contrôle de la vitesse du TILT                0 : OK, 1 : Hors de portée  bit7 : Contrôle de l'accélération du TILT            0 : OK, 1 : Hors de portée  bit8 : État de la synchronisation du Zoom            0 : Synchronisé, 1 : Non synchronisé  bit9 : Décélération en fin de Zoom                   0 : Pas de décélération, 1 : Décélération à la fin  bit10 : Contrôle de la vitesse du Zoom              0 : OK, 1 : Hors de portée  bit11 : Contrôle de l'accélération du Zoom           0 : OK, 1 : Hors de portée  bit12 : État de la synchronisation du Focus         0 : Synchronisé, 1 : Non synchronisé  bit13 : Décélération en fin de Focus                0 : Pas de décélération, 1 : Décélération à la fin  bit14 : Contrôle de la vitesse du Focus             0 : OK, 1 : Hors de portée  bit15 : Contrôle de l'accélération du Focus         0 : OK, 1 : Hors de portée</p> <p><b>Taux de la vitesse du PAN (%) : 1 [Byte]</b>  Le taux de vitesse indiqué pour la vitesse MAX du PAN (%) : 00 à 64h</p> <p><b>Taux d'accélération du PAN (%) : 1 [Byte]</b>  Le taux d'accélération indiqué pour l'accélération MAX du PAN (%) : 00 à 64h</p> <p><b>Taux de la vitesse du TILT (%) : 1 [Byte]</b>  Le taux de vitesse indiqué pour la vitesse MAX du TILT (%) : 00 à 64h</p> <p><b>Taux d'accélération du TILT (%) : 1 [Byte]</b>  Le taux d'accélération indiqué pour l'accélération MAX du TILT (%) : 00 à 64h</p> <p><b>Taux de la vitesse du ZOOM (%) : 1 [Byte]</b>  Le taux de vitesse indiqué pour la vitesse MAX du ZOOM (%) : 00 à 64h</p> <p><b>Taux d'accélération du ZOOM (%) : 1 [Byte]</b>  Le taux d'accélération indiqué pour l'accélération MAX du ZOOM (%) : 00 à 64h</p> <p><b>Taux de la vitesse du FOCUS (%) : 1 [Byte]</b>  Le taux de vitesse indiqué pour la vitesse MAX du FOCUS (%) : 00 à 64h</p> <p><b>Taux d'accélération du FOCUS (%) : 1 [Byte]</b>  Le taux d'accélération indiqué pour l'accélération MAX du FOCUS (%) : 00 à 64h</p> <p><b>Position cible PAN : 4 [Byte]</b>  FF51 0000h: CCW Limit  :  0000 0000h: Center  :  00AF 0000h: CW Limit</p> <p><b>Position cible TILT : 4 [Byte]</b>  00D2 0000h: UP Limit  :  0000 0000h: Center  :  FFE2 0000h: DOWN Limit</p> <p><b>Position cible ZOOM : 4 [Byte]</b>  0555 0000h: WIDE end  :  0FFF 0000h: TELE end</p> <p><b>Position cible FOCUS : 4 [Byte]</b>  0555 0000h: NEAR end  :  0FFF 0000h: FAR end</p>

## Configurations de l'écran web (suite)

### ③ Commandes du contrôle Pan/Tilt/Zoom/Focus

Les commandes du contrôle Pan/Tilt/Zoom/Focus sont envoyées en utilisant le format de données suivant par communications UDP.

Bloc	Longueur des données	Valeur
<Version>	2 [Byte]	00 02h
<Command Type>	1 [Byte]	01h
<Data Length>	2 [Byte]	00 10h
<Data>	16 [Byte]	<p><b>Position cible PAN : 4 [Byte]</b>            FF51 0000h: CCW Limit            :            0000 0000h: Center            :            00AF 0000h: CW Limit            FFFF FFFFh: Arrêt anormal</p> <p><b>Position cible TILT : 4 [Byte]</b>            00D2 0000h: UP Limit            :            0000 0000h: Center            :            FFE2 0000h: DOWN Limit            FFFF FFFFh: Arrêt anormal</p> <p><b>Position cible ZOOM : 4 [Byte]</b>            0000 0000h: Désactivé (lorsque ZOOM n'est pas une cible de contrôle ou lorsqu'un arrêt anormal s'est produit)            0555 0000h: WIDE end            :            0FFF 0000h: TELE end</p> <p><b>Position cible FOCUS : 4 [Byte]</b>            0000 0000h: Désactivé (lorsque FOCUS n'est pas une cible de contrôle ou lorsqu'un arrêt anormal s'est produit)            0555 0000h: NEAR end            :            0FFF 0000h: FAR end</p>

### Écran de gestion des utilisateurs [User mng.]

Les utilisateurs et ordinateurs personnels (adresse IP) pouvant accéder à l'appareil depuis des ordinateurs personnels ou des terminaux mobiles sont enregistrés dans l'écran de gestion des utilisateurs [User mng.]. L'écran de gestion des utilisateurs [User mng.] est constitué de [User auth.] et de [Host auth.].

### ■ Écran d'authentification de l'utilisateur [User auth.]

Cliquer sur [User auth.] de l'écran de gestion des utilisateurs [User mng.].

Configurer les paramètres d'autorisation aux utilisateurs pour les ordinateurs personnels et les terminaux mobiles pouvant accéder à l'appareil.

Jusqu'à 9 utilisateurs peuvent être enregistrés.

#### <REMARQUE>

- Si l'authentification de l'utilisateur depuis la même adresse IP (ordinateur personnel) échoue à plus de 8 reprises sur une période de 30 secondes, l'accès à l'appareil sera désactivé pendant un certain temps.

### ● Setting status

Les paramètres d'authentification de l'utilisateur et la méthode d'authentification de l'utilisateur actuels s'affichent. Les informations de compte enregistrées actuellement s'affichent également.

Setting status		
User auth.	Authentication	
Off	Digest	
	User name	Access level
1.	admin	Administrator

### ● Mode

Mode.	
User auth.	<input type="radio"/> On <input checked="" type="radio"/> Off
Authentication	<input type="radio"/> Basic <input checked="" type="radio"/> Digest
Wait time mode	<input checked="" type="radio"/> Mode1 <input type="radio"/> Mode2
Current "User auth." setting have possibility include vulnerability parameter.	
<input type="button" value="Set"/>	

#### User auth. [On, Off]

L'authentification de l'utilisateur est fixée à [On] ou [Off] ici.

Le paramètre est validé avec le bouton [Set].

Réglages usine : Off

#### Authentication [Basic, Digest]

Déterminer la méthode d'authentification de l'utilisateur à employer.

Le paramètre est validé avec le bouton [Set].

Basic	Utiliser l'authentification de base.
Digest	Utiliser l'authentification digest.

Réglages usine : Digest

#### Wait time mode [Mode1, Mode2]

Permet de définir le mode de temps d'attente pour saisir une nouvelle fois l'authentification de l'utilisateur après un échec afin de contrôler l'appareil depuis un ordinateur ou un contrôleur Panasonic.

Mode1	Le temps d'attente entre deux saisies est plus long qu'avec le Mode2. Ceci est le réglage recommandé si la sécurité est la priorité.
Mode2	Le temps d'attente entre deux saisies est plus court. Ceci est le réglage recommandé si l'optimisation du fonctionnement est la priorité.

Réglages usine : Mode1

### ● Add user

Add user.	
User name	<input type="text"/>
Password	<input type="text"/>
Retype password	<input type="text"/>
Access level	<input checked="" type="radio"/> 1.Administrator <input type="radio"/> 2.Camera control
<input type="button" value="Set"/>	

#### User name

##### [1 à 32 caractères]

Le nom d'utilisateur est saisi ici.

Le paramètre est validé avec le bouton [Set].

- Les caractères suivants peuvent être affichés.

Caractères numériques	0123456789
Caractères alphabétiques (majuscules et minuscules)	ABCDEFGHIJKLMNOPQRSTUVWXYZabcdefghijklmnopqrstuvwxyz
Symboles	!#\$%&'()*+,-./=?@[ ]^_`{ }~

#### Password

##### Retype password

##### [4 à 32 caractères]

Le mot de passe est saisi ici.

Le paramètre est validé avec le bouton [Set].

#### Access level [1.Administrator, 2.Camera control]

Permet de sélectionner le niveau d'accès de l'utilisateur.

Le paramètre est validé avec le bouton [Set].

1.Administrator	Ce niveau d'accès permet à l'utilisateur d'accéder à toutes les opérations possibles de l'appareil.
2.Camera control	Ce niveau d'accès permet seulement à l'utilisateur d'utiliser l'écran [Live].

Réglages usine : 1.Administrator

### ● Delete user

Permet de supprimer les comptes d'utilisateur enregistrés sur l'appareil.

Vous pouvez effacer des utilisateurs sélectionnés en cliquant sur la touche [Delete] sur le côté droit.

Delete user.		
	User name	Access level
1.	admin	Administrator
<input type="button" value="Delete"/>		

### ■ Écran d'authentification de l'hôte [Host auth.]

Cliquer sur [Host auth.] de l'écran de gestion des utilisateurs [User mng.].

Configurer les paramètres d'authentification de l'hôte limitant l'accès d'ordinateurs personnels (adresses IP) à l'appareil.

#### ● Setting status



#### Host auth.

Affiche les paramètres d'authentification de l'hôte.

#### Host IP address

Affiche l'adresse IP de l'hôte.

#### Access level

Affiche le niveau d'accès de l'hôte.

#### ● Mode

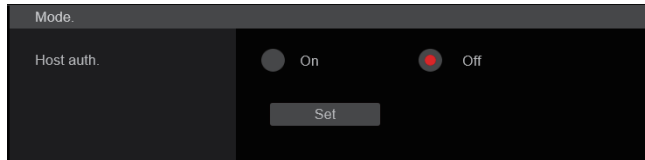

#### Host auth. [Off, On]

L'authentification de l'hôte est fixée à [On] ou [Off] ici.

Le paramètre est validé avec le bouton [Set].

Réglages usine : Off

#### ● Add host

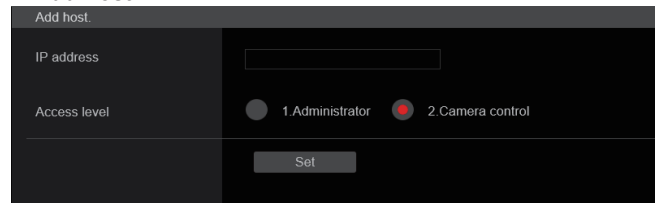

#### IP address

L'adresse IP de l'ordinateur personnel à partir duquel l'accès à la caméra est permis est saisi ici. Le nom de l'hôte ne peut pas être saisi en tant qu'adresse IP.

#### <REMARQUE>

- Quand "IP address/subnet mask length" est saisi, les ordinateurs personnels autorisés à accéder à la caméra peuvent se voir limités à un sous-réseau en fonction des sous-réseaux. Si, par exemple, "192.168.0.1/24" a été saisi et que l'option [2. Camera control] a été sélectionnée dans le paramètre [Access level], les ordinateurs personnels de "192.168.0.1" à "192.168.0.254" pourront accéder à la caméra avec le niveau d'accès [2. Camera control].
- Si une adresse IP déjà enregistrée est saisie et que le bouton [Set] est cliqué, l'information d'hôte sera écrasée.

#### Access level [1.Administrator, 2.Camera control]

Permet de sélectionner le niveau d'accès de l'hôte.

Le paramètre est validé avec le bouton [Set].

1.Administrator	Ce niveau d'accès permet à l'utilisateur d'accéder à toutes les opérations possibles de l'appareil.
2.Camera control	Ce niveau d'accès permet d'afficher les images et de contrôler l'appareil. L'appareil ne peut pas être réglé.

Réglages usine : 2.Camera control

#### ● Delete host

Permet de supprimer les informations de l'hôte enregistrées sur l'appareil.

Il est possible de supprimer les informations de l'hôte sélectionné en cliquant sur le bouton [Delete] à droite.

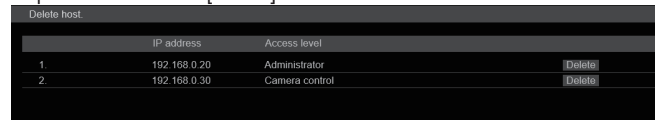

### Écran de configuration du réseau [Network]

Configurer les paramètres du réseau sur l'écran de configuration du réseau [Network].

L'écran de configuration du réseau [Network] est constitué de [Network] et [Advanced].

### ■ Écran de configuration du réseau [Network]

Cliquer sur [Network] sur l'écran de configuration Réseau [Network].

Le paramètre est validé avec le bouton [Set].

The screenshot shows the 'Network' configuration page with the following sections:

- IPv4 network**: DHCP is set to 'On'. IP address (IPv4) is 192.168.0.10, Subnet mask is 255.255.255.0, and Default gateway is 192.168.0.1.
- IPv6 network**: Manual is set to 'On'. IP address (IPv6) and Default gateway fields are empty. DHCPv6 is set to 'Off'.
- DNS**: Set to 'Auto'. Primary and Secondary server address fields are empty.
- Common**: HTTP port is 80 (range 1-65535). Max RTP packet size is 'Unlimited-1500byte'. HTTP max segment size (MSS) is 'Unlimited(1460byte)'. Easy IP Setup accommodate period is '20min'. There are buttons for 'Execute', 'Confirm', and 'Set'.

### ● IPv4 network

#### DHCP [On, Off]

Sélectionner la méthode de configuration de l'adresse IP.

**Réglages usine** : Off

<REMARQUE>

- Lorsque [DHCP] est réglé sur [On], la configuration automatique de l'adresse IP (AUTO IP) du AW-RP150/AW-RP60 ne peut pas être utilisée.

#### IP address(IPv4)

Saisir ici l'adresse IP de l'appareil si la fonction DHCP ne doit pas être utilisée. Saisir une adresse qui ne va pas dupliquer une adresse IP existante déjà attribuée à un ordinateur personnel ou une autre caméra de réseau.

**Réglages usine** : 192.168.0.10

<REMARQUE>

- Il n'est pas possible d'utiliser plusieurs adresses IP même si la fonction DHCP est utilisée. Pour en savoir plus sur les paramètres du serveur DHCP, s'adresser à l'administrateur du réseau.

#### Subnet mask

Saisir ici le masque de sous-réseau de l'appareil si la fonction DHCP ne doit pas être utilisée.

**Réglages usine** : 255.255.255.0

#### Default gateway

Saisir ici la passerelle par défaut de l'appareil si la fonction DHCP ne doit pas être utilisée.

**Réglages usine** : 192.168.0.1

<REMARQUE>

- Il n'est pas possible d'utiliser plusieurs adresses IP pour la passerelle par défaut, même si la fonction DHCP est utilisée. Pour en savoir plus sur les paramètres du serveur DHCP, s'adresser à l'administrateur du réseau.

Les informations suivantes sont nécessaires pour configurer les paramètres réseau. Consulter l'administrateur réseau ou le fournisseur de service Internet.

- Adresse IP
- Masque de sous-réseau
- Passerelle par défaut (si utilisation d'une passerelle par défaut ou d'un routeur)
- HTTP port
- Adresses primaire et secondaire du serveur DNS (si utilisation de DNS)

## Configurations de l'écran web (suite)

### ● IPv6 network

#### Manual [On, Off]

Activer/désactiver la configuration manuelle de l'adresse IPv6.

On	Saisir manuellement l'adresse IPv6.
Off	Désactiver la saisie manuelle de l'adresse IPv6.

Réglages usine : Off

#### IP address(IPv6)

Lorsque [Manual] est réglé sur [On], l'adresse IPv6 doit être saisie manuellement.

Veiller à saisir une adresse unique par rapport aux autres dispositifs.

##### <REMARQUE>

- Pour se connecter à une adresse IP qui a été spécifiée manuellement à travers un routeur, utiliser un routeur compatible IPv6 et activer la fonction de configuration automatique pour l'adresse IPv6. Veiller à configurer une adresse IPv6 qui comprend les informations de préfixe fournies par le routeur compatible IPv6. Pour en savoir plus, se reporter au mode d'emploi du routeur.
- L'adresse locale de lien ne peut pas être définie.

#### Default gateway

Lorsque [Manual] est réglé sur [On] pour [IPv6 network], saisir la passerelle par défaut pour le réseau IPv6 de l'appareil.

Réglages usine : vide

##### <REMARQUE>

- Il n'est pas possible de définir la passerelle par défaut lorsque [DHCPv6] est sur [On].

#### DHCPv6 [On, Off]

Activer/désactiver la fonction DHCP pour IPv6.

Configurer le serveur DHCP de telle sorte que la même adresse IP ne soit pas paramétrée pour un ordinateur personnel n'utilisant la fonction DHCP ou pour d'autres caméras du réseau. Pour en savoir plus sur les paramètres du serveur, s'adresser à l'administrateur du réseau.

On	Utiliser la fonction DHCP pour IPv6.
Off	Ne pas utiliser la fonction DHCP pour IPv6.

Réglages usine : Off

#### DNS [Auto, Manual]

Définir si l'adresse du serveur DNS doit être obtenue automatiquement (Auto) ou saisie manuellement (Manual).

Le réglage DNS doit être effectué si [Manual] est sélectionné.

En utilisant la fonction DHCP, si [Auto] est sélectionné alors l'adresse du serveur DNS sera obtenue automatiquement.

Consulter l'administrateur système concernant les réglages.

Réglages usine : Manual

#### Primary server address

#### Secondary server address

Saisir l'adresse IPv4/IPv6 du serveur DNS.

Pour en savoir plus sur l'adresse IPv4/IPv6 du serveur DNS, s'adresser à l'administrateur système.

### ● Common (IPv6/IPv4)

#### HTTP port [1 à 65535]

Les numéros de port sont attribués séparément.

Les numéros de port suivants sont utilisés par l'appareil et ne sont donc pas disponibles.

20, 21, 23, 25, 42, 53, 67, 68, 69, 80, 110, 123, 161, 162, 443, 546, 547, 554, 995, 5960 à 5985, 7960 à 8060, 10669, 10670, 11900, 59000 à 61000

Réglages usine : 80

#### Max RTP packet size [Unlimited-1500byte, Limited-1280byte]

Déterminer si la taille des paquets RTP envoyés par la caméra à l'aide de RTP pour visualiser les images doit être limitée.

Unlimited-1500byte	Illimitée (1500 octets)
Limited-1280byte	Limitée (1280 octets)

Réglages usine : Unlimited-1500byte

Normalement, il est recommandé d'utiliser le paramètre par défaut [Unlimited-1500byte].

Sélectionner [Limited-1280byte] lorsque la taille du paquet de la ligne de communication utilisée est limitée. Pour de plus amples détails concernant la taille maximale du paquet des lignes de communication, s'adresser à l'administrateur réseau.

#### HTTP max segment size (MSS) [Unlimited(1460byte), Limited(1280byte), Limited(1024byte)]

Sélectionner si la taille maximale des segments (MSS) transmis par la caméra à l'aide de HTTP lors d'une visualisation des images doit être limitée.

Unlimited(1460byte)	Illimitée (1460 octets)
Limited(1280byte)	Limitée (1280 octets)
Limited(1024byte)	Limitée (1024 octets)

Réglages usine : Unlimited(1460byte)

Il est normalement recommandé d'utiliser le réglage par défaut. Sélectionner [Limited(1024byte)],[Limited(1280byte)] lorsque la taille maximale de segment (MSS) de la ligne de communication utilisée est limitée. Pour de plus amples détails concernant la taille maximale de segment (MSS) des lignes de communication, s'adresser à votre administrateur réseau.

### Easy IP Setup accomodate period

#### [20min, Unlimited]

Définit la durée autorisée pour les actions de configuration du réseau depuis la fonction EasyIP Setup Tool Plus de Media Production Suite. Il est possible de choisir 20min à partir du démarrage de cet appareil ou bien Unlimited.

20min	Permet les actions de configuration de la caméra sur la fonction EasyIP Setup Tool Plus de Media Production Suite pendant seulement 20 minutes après le démarrage de cet appareil.
Unlimited	Permet les actions de configuration de la caméra sur la fonction EasyIP Setup Tool Plus de Media Production Suite pendant une période illimitée.

Réglages usine : 20min

#### <REMARQUE>

- L'affichage de la caméra est activé sur la fonction EasyIP Setup Tool Plus de Media Production Suite pendant une période illimitée, et l'écran de celle-ci peut être ouvert.
- Pour de plus amples détails concernant les paramètres d'adresse de chaque serveur, s'adresser à votre administrateur réseau.
- Le port transmettant la fonction convertir une adresse IP globale en adresse IP privée, incluant "static IP masquerade" et "network address translation (NAT)". Cette fonction est définie pour le routeur.
- Pour accéder à la caméra via internet après l'avoir connectée à un routeur, il sera nécessaire de définir un numéro de port HTTP individuel pour chaque caméra du réseau et de convertir l'adresse à l'aide de la fonction de transfert de port du routeur. Pour en savoir plus, se reporter au mode d'emploi du routeur.

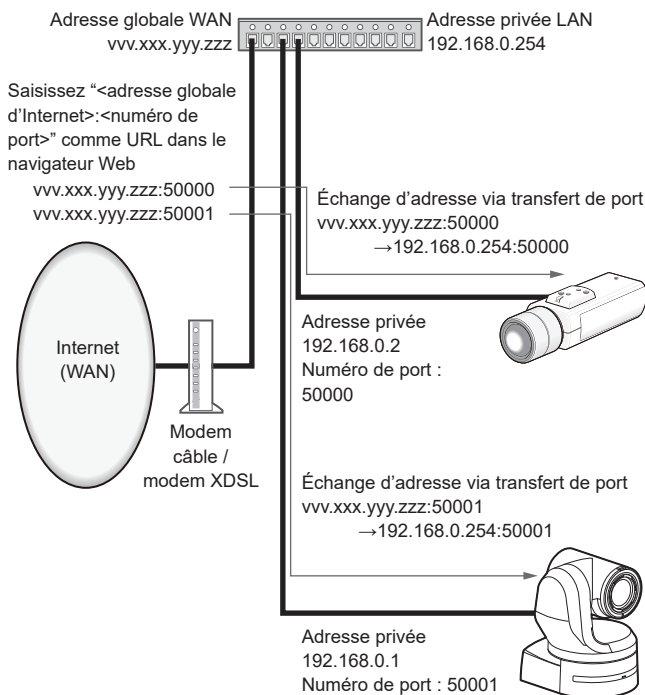

### Recommended network setting for internet

Effectuer les paramétrages recommandés pour connecter la caméra à internet.

Lorsque [Execute] est cliqué, une boîte de dialogue s'affiche. Cliquer sur [OK] pour exécuter.

#### • [JPEG/H.264] sur l'écran Image [Image/Audio]

##### Lorsque "Streaming mode" est réglé sur "H.264"

###### JPEG(1)

Image capture size : 640×360

###### JPEG(2)

Image capture size : 320×180

###### JPEG(3)

Off

###### H.264(1) • H.264(2) • H.264(3)

Transmission priority : Best effort

###### H.264(1)

Image capture size : 1920×1080

Max bit rate(per client) : Max8192kbps, Min2048kbps

###### H.264(2)

Image capture size : 640×360

Max bit rate(per client) : Max4096kbps, Min1024kbps

###### H.264(3)

Image capture size : 320×180

Max bit rate(per client) : Max4096kbps, Min512kbps

###### H.264(4)

H.264 transmission : Off

##### Lorsque "Streaming mode" est réglé sur "H.264(UHD)"

###### JPEG(1)

Image capture size : 640×360

###### JPEG(2)

Image capture size : 320×180

###### JPEG(3)

Off

###### H.264(1)

Max bit rate(per client) : Max12800kbps

Frame rate : 30fps/25fps/24fps

###### H.264(2) • H.264(3) • H.264(4)

H.264 transmission : Off

##### Lorsque "Streaming mode" est réglé sur "H.265"

###### JPEG(1)

Image capture size : 640×360

###### JPEG(2)

Image capture size : 320×180

###### JPEG(3)

Off

###### H.265(1)

Max bit rate(per client) : Max8192kbps

Frame rate : 30fps/25fps/24fps

###### H.265(2)

Max bit rate(per client) : Max4096kbps

Frame rate : 30fps/25fps/24fps

##### Lorsque "Streaming mode" est réglé sur "H.265(UHD)"

###### JPEG(1)

Image capture size : 640×360

###### JPEG(2)

Image capture size : 320×180

###### JPEG(3)

Off

###### H.265(1)

Max bit rate(per client) : Max8192kbps

Frame rate : 30fps/25fps/24fps

Lorsque "Streaming mode" est réglé sur "JPEG(UHD)"

### JPEG(1)

Refresh interval : 1fps

Image quality : Normal

### JPEG(2) • JPEG(3)

Off

### H.264(1) • H.264(2) • H.264(3)

Transmission priority : Best effort

### H.264(1)

Image capture size : 1920×1080

Max bit rate(per client) : Max8192kbps, Min2048kbps

### H.264(2)

Image capture size : 640×360

Max bit rate(per client) : Max4096kbps, Min1024kbps

### H.264(3)

Image capture size : 320×180

Max bit rate(per client) : Max4096kbps, Min512kbps

### H.264(4)

H.264 transmission : Off

### • [Network] sur l'écran de configuration Réseau [Network]

#### IPv6/v4 commun

Max RTP packet size : Limited-1280byte

HTTP max segment size (MSS) : Limited(1280byte)

### Check active network setting

Il est possible de vérifier les informations concernant les paramètres réseau (IPv4, IPv6, DNS) activés sur l'appareil.

Une fenêtre pop-up apparait lorsque le bouton [Confirm] est cliqué.

IPv4	
IP address(IPv4)	192.168.0.10
Subnet mask	255.255.255.0
Default gateway	192.168.0.1
IPv6	
IPaddress 1(IPv6)	
IPaddress 2(IPv6)	
Default gateway	
DNS	
Primary server address	
Secondary server address	
Close	

### <REMARQUE>

- Il y a une adresse IP définie manuellement et une adresse IP acquise par DHCP affichées pour chaque option [IPaddress 1(IPv6)] et [IPaddress 2(IPv6)].

## ■ Écran de configuration du réseau avancée [Advanced]

Cliquer sur [Advanced] dans l'écran de configuration réseau [Network]. Les paramètres relatifs aux fonctions NTP, UPnP et HTTPS sont effectués ici.

Cliquer sur les liens de chaque option pour accéder à la page de configuration correspondante.

### ● Setting status

Setting status	
HTTP Port number	
HTTP Status	
Disable	
HTTPS Port number	
HTTPS Status	
Disable	
Router global address	

#### HTTP Port number

Afficher le numéro de port configuré via transfert de port UPnP.

#### HTTP Status

Afficher l'état du transfert de port.

#### HTTPS Port number

Afficher le numéro de port configuré via transfert de port UPnP.

#### HTTPS Status

Afficher l'état du transfert de port.

#### Router global address

Afficher l'adresse globale du routeur.

## Configurations de l'écran web (suite)

### ● NTP

Les paramètres relatifs à l'adresse de serveur NTP et au numéro de port sont effectués ici.

Le paramètre est validé avec le bouton [Set].

NTP	
Synchronization with NTP	<input type="radio"/> On <input checked="" type="radio"/> Off
NTP server address setting	Manual
NTP server address	<input type="text"/>
NTP port	<input type="text" value="123"/> (1-65535)
Time adjustment interval	<input type="text" value="1h"/>
<input type="button" value="Set"/>	

### Synchronization with NTP [On, Off]

On	L'heure ajustée automatiquement via la synchronisation avec le serveur NTP sert d'heure standard de l'appareil.
Off	L'heure réglée avec [Date/time] à l'écran de base [Basic] sert d'heure standard de l'appareil.

Réglages usine : Off

### NTP server address setting [Auto, Manual]

Sélectionner la méthode d'acquisition de l'adresse de serveur NTP.

Auto	Obtient du serveur DHCP l'adresse de serveur NTP.
Manual	Paramétrer l'adresse en saisissant l'adresse de serveur NTP dans [NTP server address].

Réglages usine : Manual

#### <REMARQUE>

- Pour obtenir du serveur DHCP l'adresse de serveur NTP, [DHCP] ou [DHCPv6] doivent être réglés sur [On] dans [Network] de l'écran de configuration du réseau [Network]. (→ page 155)

### NTP server address

Lorsque [Manual] est sélectionné dans [NTP server address setting], saisir l'adresse IP ou le nom d'hôte du serveur NTP.

Nombre maximal de caractères	1 à 128 caractères
Caractères utilisables	Caractères alphanumériques, symboles : . _ -

Réglages usine : vide

#### <REMARQUE>

- Pour saisir le nom d'hôte [NTP server address], l'option [DNS] doit être sélectionnée dans [Network] de l'écran de configuration du réseau [Network]. (→ page 156)
- Ceci ne fonctionne pas si l'adresse locale de lien est définie dans [NTP server address].

### NTP port [1 à 65535]

Saisir le numéro de port du serveur NTP.

Les numéros de port suivants sont utilisés par l'appareil et ne sont donc pas disponibles.

20, 21, 23, 25, 42, 53, 67, 68, 69, 80, 110, 123, 161, 162, 443, 546, 547, 554, 995, 5960 à 5985, 7960 à 8060, 10669, 10670, 11900, 59000 à 61000

Réglages usine : 123

### Time adjustment interval [1h à 24h]

Sélectionner l'intervalle (1 à 24 heures par incréments d'une heure) pour obtenir l'heure depuis le serveur NTP.

Réglages usine : 1h

### ● UPnP

Cet appareil prend en charge le protocole UPnP (Universal Plug and Play). Utiliser la fonction UPnP permet aux paramètres suivants d'être configurés automatiquement.

- Permet de régler la fonction de transfert de port du routeur. (Toutefois, un routeur compatible UPnP est nécessaire.)

Ce paramètre est pratique pour pouvoir accéder à la caméra depuis Internet.

UPnP	
Auto port forwarding	<input type="radio"/> On <input checked="" type="radio"/> Off
<input type="button" value="Set"/>	

### Auto port forwarding [On, Off]

Déterminer si la fonction de transfert de port du routeur peut être utilisée en sélectionnant [On] ou [Off].

Pour utiliser la fonction de transfert automatique de port, le routeur employé doit prendre en charge UPnP et la fonction UPnP doit être activée.

Le paramètre est validé avec le bouton [Set].

On	Utiliser la fonction de transfert de port du routeur.
Off	La fonction de transfert de port du routeur n'est pas utilisée.

Réglages usine : Off

#### <REMARQUE>

- Il se peut que le numéro de port soit modifié par le transfert automatique de port. Si ce numéro est modifié, le numéro de port de la caméra enregistré sur l'ordinateur personnel ou l'enregistreur doit être également modifié.
- La fonction UPnP peut être utilisée lorsque la caméra est connectée au réseau IPv4. IPv6 ne peut pas être utilisé.
- Pour vérifier si le transfert automatique de port est correctement configuré, cliquer sur [Setting status] à l'écran des paramètres du réseau avancés [Advanced] pour voir si [HTTP Status] ou [HTTPS Status] est réglé sur [Enable]. (→ page 158)  
Si [Enable] n'est pas affiché, consulter "Impossible d'accéder depuis un navigateur web" dans la section "Diagnostic de panne". (→ page 185)

### ● HTTPS

Utiliser la fonction HTTPS active le cryptage de l'accès à la caméra et améliore la sécurité des communications.

Le paramètre est validé avec le bouton [Set].

Voir la page 165 pour avoir des détails sur la méthode de configuration HTTPS.

The screenshot shows the HTTPS configuration interface with the following sections:

- HTTPS** (Header)
- CRT key generate**: Execute button
- Self-signed Certificate**
  - Generate**: Execute button
  - Information**: Confirm, Delete buttons; Status: Not generated
- CA Certificate**
  - Generate Certificate Signing Request**: Execute button
  - CA Certificate install**: Select, Execute buttons
  - Information**: Confirm, Delete buttons; Status: Invalid
- Connection**: HTTP (selected)
- HTTPS port**: 443 (1-65535)
- HTTPS mode**: TLS1.2
- Set** button

### CRT key generate

Une clé CRT (clé de chiffrement SSL) est générée par HTTPS.

Pour générer une clé CRT, cliquer sur la touche [Execute] pour afficher la boîte de dialogue [CRT key generate].

Pour plus de détails, consultez "Génération d'une clé CRT (clé de chiffrement SSL)" (→ page 166).

### Self-signed Certificate - Generate

Un certificat de sécurité auto-signé est généré par HTTPS. (Certificat auto-signé)

Pour générer un certificat auto-signé (certificat de sécurité), cliquer sur la touche [Execute] pour afficher la boîte de dialogue [Self-signed Certificate - Generate] et effectuer l'opération.

Pour plus de détails, consultez "Génération d'un certificat auto-signé (certificat de sécurité)" (→ page 166).

### Self-signed Certificate - Information

Cette option permet d'afficher les informations relatives au certificat auto-signé (certificat de sécurité).

Lorsque vous cliquez sur la touche [Confirm], le contenu enregistré du certificat auto-signé généré (certificat de sécurité) est affiché dans la boîte de dialogue [Self-signed Certificate - Confirm].

Cliquer sur la touche [Delete] pour effacer le certificat auto-signé généré (certificat de sécurité).

### CA Certificate - Generate Certificate Signing Request

Lorsque vous utilisez comme certificat de sécurité pour HTTPS un certificat de sécurité délivré par une autorité de certification (CA), un demande de signature de certificat (CSR) est générée pour être soumise à cette même autorité de certification (CA).

Pour générer une demande de signature de certificat (CSR), cliquer sur la touche [Execute] pour afficher la boîte de dialogue [CA Certificate - Generate Certificate Signing Request] et effectuer l'opération.

Pour plus de détails, consultez "Génération d'un Certificate Signing Request (CSR) (demande de signature de certificat)" (→ page 167).

### CA Certificate - CA Certificate install

Cette option permet d'afficher les informations relatives aux certificats de serveur (certificats de sécurité) délivrés par une autorité de certification (CA) et déjà installés ou sur le point de l'être.

Dans la boîte de dialogue [File Open] affichée en cliquant sur la touche [Select], sélectionner le fichier du certificat de serveur (certificat de sécurité) délivré par l'autorité de certification (CA), puis cliquer sur la touche [Execute] pour installer ce même certificat de serveur (certificat de sécurité).

Si le certificat de serveur (certificat de sécurité) est installé, son nom de fichier s'affichera.

Pour plus de détails, consultez "Installation d'un Certificat Serveur" (→ page 168).

### CA Certificate - Information

Cette option permet d'afficher les informations relatives au certificat de serveur (certificat de sécurité).

Lorsque vous cliquez sur la touche [Confirm], le contenu enregistré du certificat de serveur (certificat de sécurité) installé est affiché dans la boîte de dialogue [Server Certificate - Confirm]. Si le certificat de serveur (certificat de sécurité) n'est pas installé, le contenu de la demande de signature de certificat (CSR) générée est affiché. Cliquer sur la touche [Delete] pour effacer le certificat de serveur (certificat de sécurité) installé.

#### <REMARQUE>

- Pour supprimer un certificat serveur (certificat de sécurité) activé, vérifier s'il existe une copie de sauvegarde de ce certificat sur l'ordinateur ou le support d'enregistrement. Un certificat serveur (certificat de sécurité) sera nécessaire pour le réinstaller.

### Connection

#### [HTTP, HTTPS]

Cette option configure la méthode de connexion à l'appareil.

HTTP	Seule une connexion HTTP est possible.
HTTPS	Seule une connexion HTTPS est possible.

#### Réglages usine : HTTP

Pour plus de détails, consultez "Paramétrer la méthode de connexion" (→ page 168).

#### <REMARQUE>

- Lors de l'utilisation d'une connexion HTTPS, la connexion réseau avec l'AW-RP120, l'AW-RP50 et l'AK-HRP200 sera désactivée.

### HTTPS port [1 à 65535]

Le numéro de port à utiliser avec HTTPS est défini ici.

Les numéros de port suivants sont utilisés par l'appareil et ne sont donc pas disponibles.

20, 21, 23, 25, 42, 53, 67, 68, 69, 80, 110, 123, 161, 162, 443, 546, 547, 554, 995, 5960 à 5985, 7960 à 8060, 10669, 10670, 11900, 59000 à 61000

Réglages usine : 443

#### <REMARQUE>

- Cet appareil redémarrera si la méthode de connexion est modifiée.
- En utilisant un certificat auto-signé :  
Un écran d'avertissement s'affiche lors du premier accès à la caméra via HTTPS. Installer le certificat auto-signé (certificat de sécurité) sur l'ordinateur en suivant les consignes à l'écran. (→ page 169)
- En utilisant un certificat serveur :  
Installer au préalable le certificat racine ou un certificat intermédiaire de l'autorité de certification (AC) sur le navigateur web. Suivre les procédures de l'autorité de certification (AC) pour obtenir et installer les certificats racine et intermédiaires.
- Lorsque vous accédez à la caméra via HTTPS, il se peut que la vitesse d'affichage et la fréquence d'images du film soient réduites.
- Lorsque vous accédez à la caméra via HTTPS, il se peut que l'affichage des images prenne un certain temps.
- Lorsque vous accédez à la caméra via HTTPS, il se peut que les images soient troublées et que le son soit interrompu.
- Le nombre maximal de caméras pouvant être connectées simultanément dépend de la taille maximale d'image et du format de distribution.

### HTTPS mode [TLS1.0/1.1/1.2/1.3, TLS1.2, TLS1.3]

Ceci permet de régler le protocole de chiffrement lors de l'accès de la caméra par HTTPS.

TLS1.0/1.1/1.2/1.3	Permet la connexion TLS1.0/1.1/1.2/1.3 lorsque le HTTPS est activé.
TLS1.2	Permet la connexion TLS1.2 lorsque le HTTPS est activé.
TLS1.3	Permet la connexion TLS1.3 lorsque le HTTPS est activé.

Réglages usine : TLS1.2

### ● RTSP

La configuration des paramètres relatifs à la fonction RTSP s'effectue ici. La fonction RTSP définit le port de transmission RTSP et le "RTSP request URL" (URL de requête RTSP) utilisés pendant la transmission de l'image IP.

Le paramètre est validé avec le bouton [Set].

RTSP	
RTSP port	554 (1-65535)
RTSP request URL H.264(1)	Medialnput/h264/stream_1
RTSP request URL H.264(2)	Medialnput/h264/stream_2
RTSP request URL H.264(3)	Medialnput/h264/stream_3
RTSP request URL H.264(4)	Medialnput/h264/stream_4
RTSP request URL H.265(1)	Medialnput/h265/stream_1
RTSP request URL H.265(2)	Medialnput/h265/stream_2
Set	

### RTSP port [1 à 65535]

Règle le numéro du port de réception RTSP.

Les numéros de port suivants sont utilisés par l'appareil et ne sont donc pas disponibles.

20, 21, 23, 25, 42, 53, 67, 68, 69, 80, 110, 123, 161, 162, 443, 546, 547, 554, 995, 5960 à 5985, 7960 à 8060, 10669, 10670, 11900, 59000 à 61000

Réglages usine : 554

### RTSP request URL

Définit l'URL pour RTSP lors de requêtes de transmission d'image IP à l'appareil.

RTSP request URL H.264(1)	URL de RTSP pour la transmission d'image H.264(1)
RTSP request URL H.264(2)	URL de RTSP pour la transmission d'image H.264(2)
RTSP request URL H.264(3)	URL de RTSP pour la transmission d'image H.264(3)
RTSP request URL H.264(4)	URL de RTSP pour la transmission d'image H.264(4)
RTSP request URL H.265(1)	URL de RTSP pour la transmission d'image H.265(1)
RTSP request URL H.265(2)	URL de RTSP pour la transmission d'image H.265(2)

#### Réglages usine :

RTSP request URL H.264(1)	Medialnput/h264/stream_1
RTSP request URL H.264(2)	Medialnput/h264/stream_2
RTSP request URL H.264(3)	Medialnput/h264/stream_3
RTSP request URL H.264(4)	Medialnput/h264/stream_4
RTSP request URL H.265(1)	Medialnput/h265/stream_1
RTSP request URL H.265(2)	Medialnput/h265/stream_2

- Jusqu'à 255 caractères peuvent être saisis.
- Les caractères suivants peuvent être affichés.

Caractères numériques	0123456789
Caractères alphabétiques (majuscules et minuscules)	ABCDEFGHIJKLMNOPQRSTUVWXYZ abcdefghijklmnopqrstuvwxyz
Symboles	/ - _

#### <REMARQUE>

- Les paramètres "RTSP request URL" ne peuvent pas partager un même URL.

## Configurations de l'écran web (suite)

### ● SNMP

Effectuer les réglages relatifs à la fonctionnalité SNMP. Il est possible de vérifier l'état de l'appareil en utilisant le gestionnaire SNMP pour se connecter.

Le paramètre est validé avec le bouton [Set].

SNMP	
SNMP	<input type="radio"/> On <input checked="" type="radio"/> Off
SNMP version	SNMPv3
User name	<input type="text"/>
Authentication	<input type="radio"/> MD5 <input type="radio"/> SHA1 <input checked="" type="radio"/> SHA256 <input type="radio"/> SHA384 <input type="radio"/> SHA512
Encryption method	<input type="radio"/> DES <input checked="" type="radio"/> AES128
Password	<input type="text"/>
System name	<input type="text"/>
Location	<input type="text"/>
Contact	<input type="text"/>
<input type="button" value="Set"/>	

#### SNMP [On, Off]

Permet de définir si utiliser la fonction SNMP.

Réglages usine : Off

#### User name

Permet de définir le nom d'utilisateur utilisé pour l'authentification de l'utilisateur.

Il faut indiquer le même nom d'utilisateur défini ici dans le gestionnaire SNMPv3.

Nombre maximal de caractères	0 à 32 caractères
Caractères non utilisables	Double octet

#### Authentication

Permet de définir l'algorithme utilisé pour l'authentification de l'utilisateur.

MD5	MD5 est utilisé comme algorithme pour l'authentification de l'utilisateur.
SHA1	SHA1 est utilisé comme algorithme pour l'authentification de l'utilisateur.
SHA256	SHA256 est utilisé comme algorithme pour l'authentification de l'utilisateur.
SHA384	SHA384 est utilisé comme algorithme pour l'authentification de l'utilisateur.
SHA512	SHA512 est utilisé comme algorithme pour l'authentification de l'utilisateur.

Réglages usine : MD5

#### Encryption method

Permet de régler la méthode de chiffrement utilisée pour les communications.

DES	DES est utilisé comme méthode de communication chiffrée pour SNMPv3.
AES128	AES128 est utilisé comme méthode de communication chiffrée pour SNMPv3.

Réglages usine : DES

#### Password

Permet de définir le mot de passe utilisé pour l'authentification de l'utilisateur. Il faut indiquer le même mot de passe défini ici dans le gestionnaire SNMPv3.

Nombre maximal de caractères	Lorsque [Authentication] est réglé sur [MD5] : 8 à 16 caractères Lorsque [Authentication] est réglé sur [SHA1]/[SHA256]/[SHA384]/[SHA512] : 8 à 20 caractères
Caractères non utilisables	Double octet

### System name

Saisir le nom du dispositif utilisé pour gérer cet appareil en utilisant la fonctionnalité SNMP.

Nombre maximal de caractères	0 à 32 caractères
Caractères non utilisables	Double octet

### Location

Permet de définir l'emplacement où cet appareil a été installé.

Nombre maximal de caractères	0 à 32 caractères
Caractères non utilisables	Double octet

### Contact

Saisir ici l'adresse électronique ou le numéro de téléphone de l'administrateur.

Nombre maximal de caractères	0 à 255 caractères
Caractères non utilisables	Double octet

### ● TSL5.0

Effectuer les réglages relatifs au protocole TLS version 5.0. Définir les informations nécessaires pour contrôler les comptages de cet appareil depuis un dispositif qui prend en charge le protocole TSL5.0 avec la fonction TSL5.0.

Le paramètre est validé avec le bouton [Set].

TSL5.0	
Index number	<input type="text" value="1"/>
TSL5.0 port	<input type="text" value="62000"/>
<input type="button" value="Set"/>	

#### Index number [1 à 65534]

En faisant correspondre l'INDEX réglé sur le dispositif de commande TSL5.0 et le numéro d'index de cet appareil, il est possible de contrôler individuellement les comptages de cet appareil.

Réglages usine : 1

#### TSL5.0 Port [1 à 65535]

Permet de définir le numéro de port qui recevra les commandes par le protocole TSL 5.0.

Réglages usine : 62000

### ● Referrer check

En activant la vérification Referrer, il est possible de vérifier que le dispositif demandant l'accès à la caméra est légitime.

L'accès est refusé s'il est déterminé que le dispositif tentant d'accéder n'est pas autorisé.

En fonction de l'environnement dans lequel l'appareil est utilisé, il pourrait être impossible d'accéder à l'appareil lorsque la vérification Referrer est activée.

Si cela se produit, il est possible d'accéder à l'appareil en désactivant la vérification Referrer, mais il ne sera plus possible de déterminer si la tentative d'accès au dispositif est non autorisée.

Referrer check	
Referrer check	<input checked="" type="radio"/> Enable <input type="radio"/> Disable

Enable	La fonction de vérification Referrer est utilisée.
Disable	La fonction de vérification Referrer n'est pas utilisée.

Réglages usine : Enable

## Configurations de l'écran web (suite)

### ● mDNS

En configurant un [Host name] mDNS, il est possible d'accéder à cet appareil via `http://Host name.local`.

Nombre maximal de caractères	63 caractères
Caractères utilisables	Caractères alphanumériques, symboles : -

**Réglages usine :** panasonic-ptz

#### <REMARQUE>

- Le bon fonctionnement ne peut pas être garanti s'il y a une autre caméra avec les mêmes réglages sur le même réseau.

### ● 802.1X

Permet d'effectuer les réglages du client IEEE 802.1X. Le paramètre est validé avec le bouton [Set].

#### <REMARQUE>

- Une connaissance de la norme 802.1X est nécessaire pour terminer les réglages. Consulter l'administrateur réseau pour avoir des détails.
- Il est nécessaire d'effectuer les réglages d'un serveur d'authentification et de l'authentificateur séparément lors de la création d'un système qui utilise cette fonction. Consulter l'administrateur réseau pour avoir des détails.
- Dans une configuration système où la norme 802.1X est active, il n'est pas possible de contrôler la caméra à partir du AW-RP150 ou du AW-RP60.
- Avant la configuration, accéder à l'écran de réglage [Date&Time] ou à l'écran de réglage [NTP] pour régler l'heure de cet appareil. Le bon fonctionnement pourrait être impossible si l'heure n'a pas été correctement réglée sur l'appareil.
- Avant la configuration, sur l'écran de réglage [Date&Time], régler [Memory] sur [Enable].

### 802.1X [On, Off]

Permet de définir si utiliser la fonction 802.1X.

**Réglages usine :** Off

### EAP authentication method [TLS, PEAP]

Effectue les réglages de la méthode d'authentification utilisée pour la fonction 802.1X.

Cet appareil prend en charge des méthodes d'authentification qui utilisent le protocole TLS ou PEAP.

**Réglages usine :** TLS

#### <REMARQUE>

- Le bon fonctionnement pourrait être impossible si elle ne correspond pas à la méthode d'authentification permise par le serveur d'authentification.

### TLS

Effectue les réglages pour le moment où la méthode d'authentification TLS est utilisée.

### Client certificate type [PEM, PKCS#12]

Effectue les réglages de la méthode du certificat client utilisée avec l'authentification TLS.

Cet appareil prend en charge les méthodes PEM et PKCS#12.

#### <REMARQUE>

- Si une clé privée doit être utilisée, les informations de celle-ci doivent être incluses dans le certificat client. Régler [Private Key password usage] sur [Enable] et valider le bon mot de passe.
- En installant un certificat client avec la méthode PKCS#12, il est nécessaire de régler [Private Key password usage] sur [Enable] et de valider le bon mot de passe.
- Si la méthode PKCS#12 est sélectionnée, le mot de passe PKCS#12 et le [Private Key password] doivent correspondre.

### Private Key password usage [Enable, Disable]

Définit si utiliser une clé privée dans le certificat client.

Enable	Sélectionner lorsqu'une clé privée doit être utilisée.
Disable	Sélectionner lorsqu'une clé privée ne doit pas être utilisée.

#### <REMARQUE>

- Si [Enable] est sélectionné, la valeur correcte doit être définie pour [Private Key password].

### Private Key password

Permet d'effectuer les réglages du mot de passe défini dans la clé privée.

#### <REMARQUE>

- En installant un certificat client de la méthode PKCS#12, saisir le même mot de passe que celui défini pour PKCS#12.

### TLS User name

Permet de définir un nom d'utilisateur autorisé par l'authentification TLS.

#### <REMARQUE>

- Consulter l'administrateur réseau concernant les noms d'utilisateur valides.

### Client certificate install

Permet d'installer le certificat client.

#### <REMARQUE>

- Le certificat client installé doit être celui émis par l'autorité de certification.
- Avant d'installer le certificat, vérifier que les réglages de [Client certificate type], [Private Key password usage], et de [Private Key password] sont terminés. Le certificat pourrait ne pas s'installer correctement si les réglages ci-dessus ne sont pas terminés.

## Configurations de l'écran web (suite)

---

### PEAP

Effectue les réglages pour le moment où la méthode d'authentification PEAP est utilisée.

### User name

Permet de définir un nom d'utilisateur autorisé par l'authentification PEAP.

#### <REMARQUE>

- Consulter l'administrateur réseau concernant les noms d'utilisateur valides.

### Password

Permet de définir le mot de passe lié au nom d'utilisateur dans l'authentification PEAP.

#### <REMARQUE>

- Consulter l'administrateur réseau concernant les mots de passe valides.

### CA Certificate install

Permet d'installer le certificat CA utilisé dans l'authentification IEEE 802.1X.

#### <REMARQUE>

- Le certificat CA installé doit être celui émis par la bonne autorité de certification.

### ● Easy IP Setup Tool Plus

Permet d'effectuer les réglages en relation avec Easy IP Setup Tool Plus.

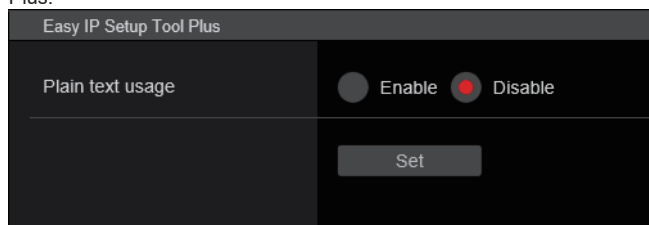

### Plain text usage [Enable, Disable]

Permet de définir si chiffrer les communications avec Easy IP Setup Tool Plus.

Réglages usine : Disable

### ■ Paramètres HTTPS [HTTPS]

Cette option permet de crypter l'accès à la caméra et de paramétrer HTTPS afin d'améliorer la sécurité des communications.

Le paramétrage de HTTPS s'effectue en suivant la procédure décrite ci-dessous.

Le paramètre est validé avec le bouton [Set].

The screenshot shows the 'HTTPS' configuration page with the following elements and callouts:

- 1:** 'Execute' button for 'CRT key generate'.
- 2:** 'Execute' button for 'Self-signed Certificate Generate'.
- 3:** 'Execute' button for 'CA Certificate Generate Certificate Signing Request'.
- 4:** 'Execute' button for 'CA Certificate install'.
- 5:** A bracket grouping the 'Connection' dropdown (set to 'HTTP'), the 'HTTPS port' input (set to '443'), and the 'HTTPS mode' dropdown (set to 'TLS1.2').

Other visible elements include 'Confirm' and 'Delete' buttons for 'Information' sections, and a 'Set' button at the bottom.

1. Génération d'une clé CRT (clé de chiffrement SSL)  
(→ page 166)

Lorsque vous utilisez des certificats auto-signés

Lorsque vous utilisez des certificats de serveur

2. Génération d'un certificat auto-signé (certificat de sécurité) (→ page 166)

3. Génération d'un Certificate Signing Request (CSR)  
(demande de signature de certificat) (→ page 167)

Demande à l'autorité de certification (CA)  
- Générer un certificat de serveur

4. Installation d'un Certificat Serveur (→ page 168)

5. Paramétrer la méthode de connexion  
(→ page 168)

Accéder à la caméra via HTTPS

#### <REMARQUE>

- Lorsque vous utilisez un certificat de serveur, la procédure allant de la demande à l'autorité de certification (CA) à la délivrance d'un certificat de serveur doit être effectuée entre client et autorité de certification (CA).
- Utiliser soit un certificat auto-signé, soit un certificat serveur. Lorsque la génération d'un certificat auto-signé et l'installation d'un certificat serveur sont simultanées, l'appareil donne la priorité au certificat serveur.

## ■ Génération d'une clé CRT (clé de chiffrement SSL)

### [CRT key generate]

#### <REMARQUE>

- Une clé CRT ne peut être générée si des certificats auto-signés et des certificats de serveur sont activés.
- La taille de la clé pouvant être utilisée par l'autorité de certification (AC) diffère lorsqu'un certificat de serveur est utilisé. Vérifier au préalable la taille de la clé pouvant être utilisée.
- La génération d'une clé CRT peut prendre environ 1 minute pour 1024 bits et environ 2 minutes pour 2048 bits. Ne pas utiliser le navigateur Web avant que la génération de la clé CRT soit terminée. La vitesse d'affichage de l'image et de communication peut ralentir durant la génération d'une clé CRT.

### 1. Cliquer sur la touche [Execute] dans [CRT key generate].

La boîte de dialogue [Current CRT key] s'affiche.

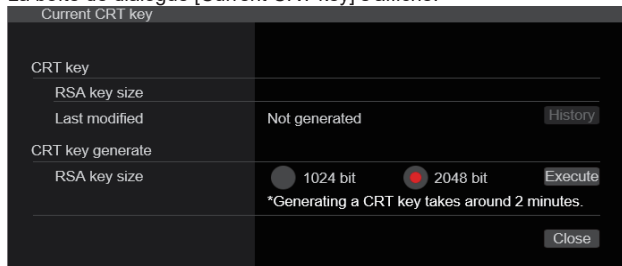

### 2. La taille de la clé CRT générée peut être choisie parmi [1024bit]/[2048bit] dans [CRT key generate] – [RSA key size].

#### <REMARQUE>

- Lorsque vous utilisez un certificat de serveur, la taille de la clé RSA doit se conformer aux prescriptions de l'autorité de certification (CA) à laquelle elle sera demandée.

### 3. Cliquer sur le bouton [Execute].

La génération de la clé CRT commence.

Lorsque la procédure de génération de la clé CRT s'arrête, la taille de la clé CRT produite par [Current CRT key] ainsi que ses date et heure de création sont affichées.

#### <REMARQUE>

- Effectuer les procédures 1 à 3 pour modifier (mettre à jour) la clé CRT générée. Dans la mesure où la clé CRT, le certificat auto-signé et le certificat serveur sont activés comme un tout, il sera nécessaire de produire à nouveau un certificat auto-signé ou de demander un certificat serveur lorsque la clé CRT est modifiée.
- Lorsque la clé CRT est modifiée, les clés CRT précédentes sont historiquement gérées une à la fois. Cliquer sur [History] dans [CRT key] de la boîte de dialogue [Current CRT key] permet d'afficher la boîte de dialogue [Previous CRT key], ce qui permet de vérifier la taille de la clé ainsi que la date et l'heure auxquelles la génération a été effectuée.

Cliquer sur [Apply] dans la boîte de dialogue [Previous CRT key] permet à la clé CRT précédente de passer à la clé CRT actuelle.

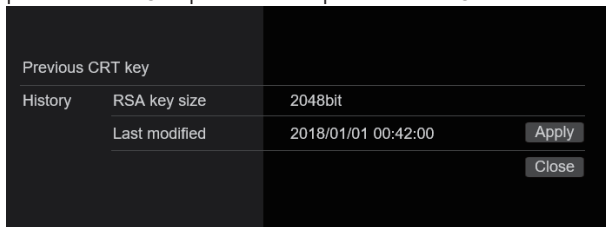

## ■ Génération d'un certificat auto-signé (certificat de sécurité)

### [Self-signed Certificate - Generate]

#### <REMARQUE>

- Un certificat auto-signé ne peut pas être généré si une clé CRT n'a pas été créée.

### 1. Cliquer sur la touche [Execute] dans [Self-signed Certificate] - [Generate].

[Self-signed Certificate - Generate] s'affiche.

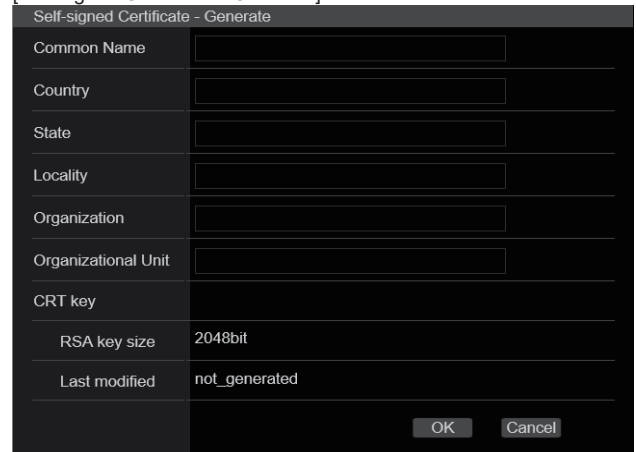

### 2. Saisir les informations concernant le certificat à créer.

Les éléments à saisir sont les suivants.

Option	Description	Nombre maximal de caractères
Common Name	Saisir l'adresse de la caméra ou le nom d'hôte.	64 caractères
Country	Saisir le code du pays. (peut être abrégé)	2 caractères : code du pays
State	Saisir le nom de l'état/région. (peut être abrégé)	128 caractères
Locality	Saisir le nom de la commune. (peut être abrégé)	128 caractères
Organization	Saisir le nom de l'organisation. (peut être abrégé)	64 caractères
Organizational Unit	Saisir le nom de l'unité d'organisation. (peut être abrégé)	64 caractères
CRT key	Afficher la taille de la clé CRT actuelle ainsi que ses date et heure de création.	

#### <REMARQUE>

- Le caractères pouvant être utilisés dans [Common Name], [Country], [State], [Locality], [Organization], [Organizational Unit] sont les chiffres de 0 à 9, les majuscules de A à Z, les minuscules de a à z ainsi que les symboles suivants : -, \_ , + / ( ).
- Pour connecter la caméra à internet, paramétrer l'adresse ou le nom d'hôte auquel accéder depuis internet dans [Common Name]. Dans ce cas, lorsque vous accédez localement à la caméra, un écran d'avertissement de sécurité s'affiche à chaque fois que vous accédez à la caméra, même si un certificat de sécurité est installé.
- Lors de la saisie de l'adresse IPv6 dans [Common Name], encadrer l'adresse de [ ].  
Ex. : [2001:db8::10]

### 3. Cliquer sur la touche [OK] après saisie de l'adresse.

Un certificat auto-signé est alors généré.

#### <REMARQUE>

- Les informations concernant le certificat auto-signé créé sont affichées dans [Self-signed Certificate] - [Information]. Les éléments suivants s'affichent en fonction de l'état du certificat de sécurité auto-signé.

Contenu affiché	Description
Not generated	Lorsque le certificat auto-signé n'a pas été créé
Invalid (Reason: CA Certificate installed)	Lorsque le certificat auto-signé a déjà été généré et que le certificat de serveur a déjà été installé <ul style="list-style-type: none"> <li>Dans ce cas, le certificat de serveur est activé.</li> </ul>
[Common Name] du certificat auto-signé	Lorsque le certificat auto-signé a déjà été généré et activé

- Lorsque vous cliquez sur la touche [Confirm], le contenu enregistré du certificat auto-signé généré (certificat de sécurité) est affiché dans la boîte de dialogue [Self-signed Certificate - Confirm].

Self-signed Certificate - Confirm	
Common Name	panasonic.com
Country	
State	
Locality	
Organization	
Organizational Unit	
CRT key	
RSA key size	2048bit
Last modified	2018/01/01 00:42:00
Close	

- Cliquer sur la touche [Delete] pour effacer le certificat auto-signé généré (certificat de sécurité).
- Lorsque [HTTPS] est sélectionné dans [Connection], le certificat auto-signé (certificat de sécurité) ne peut pas être effacé.

### ■ Génération d'un Certificate Signing Request (CSR) (demande de signature de certificat) [CA Certificate - Generate Certificate Signing Request]

#### <REMARQUE>

- Une demande de signature de certificat (CSR) ne peut pas être générée si une clé CRT n'a pas été créée.
- Pour générer une demande de signature de certificat (CSR), effectuer préalablement les réglages suivants dans les options Internet du navigateur Web. Effectuer les réglages suivants dans l'onglet [Security] (accès depuis [Tools] dans la barre de menu - [Internet Options] - [Security]).
- Enregistrer la caméra en tant que "Trusted Site".
- Dans [Level Customize], aller sur [File Download] depuis [Download] et régler sur [Enable].
- Dans [Level Customize], aller sur [Automatically Display Dialog when Downloading File] depuis [Download] et régler sur [Enable].

### 1. Cliquer sur [Execute] dans [CA Certificate - Generate Certificate Signing Request].

La boîte de dialogue [CA Certificate - Generate Certificate Signing Request] s'affiche.

CA Certificate - Generate Certificate Signing Request	
Common Name	
Country	
State	
Locality	
Organization	
Organizational Unit	
CRT key	
RSA key size	2048bit
Last modified	not_generated
OK Cancel	

### 2. Saisir les informations concernant le certificat à créer.

Les éléments à saisir sont les suivants.

Option	Description	Nombre maximal de caractères
Common Name	Saisir l'adresse de la caméra ou le nom d'hôte.	64 caractères
Country	Saisir le code du pays.	2 caractères : code du pays
State	Saisir le nom de l'état/région.	128 caractères
Locality	Saisir le nom de la commune.	128 caractères
Organization	Saisir le nom de l'organisation.	64 caractères
Organizational Unit	Saisir le nom de l'unité d'organisation.	64 caractères
CRT key	Afficher la taille de la clé CRT actuelle ainsi que ses date et heure de création.	

#### <REMARQUE>

- Lorsque vous utilisez un certificat de serveur, les informations à saisir doivent se conformer aux prescriptions de l'autorité de certification (CA) à laquelle la demande sera effectuée.
- Les caractères pouvant être utilisés dans [Common Name], [Country], [State], [Locality], [Organization], [Organizational Unit] sont les chiffres de 0 à 9, les majuscules de A à Z, les minuscules de a à z ainsi que les symboles suivants : - , \_ , + / ( ) .

### 3. Cliquer sur la touche [OK] après saisie de l'adresse.

La boîte de dialogue [Save As] s'affiche.

### 4. Dans la boîte de dialogue [Save As], attribuer un nom de fichier à la demande de signature de certificat (CSR) et sauvegarder sur votre ordinateur personnel.

Effectuer une demande à l'autorité de certification (CA) au moyen de la demande de signature de certificat (CSR) sauvegardée.

#### <REMARQUE>

- Un certificat de serveur est délivré à la fois pour la demande de signature de certificat (CSR) générée et la clé CRT. Le certificat de serveur délivré ne peut plus être utilisé lors d'une création/mise à jour de clé CRT après demande à l'autorité de certification (CA).
- La demande de signature de certificat (CSR) créée par cet appareil est en format PEM.

### ■ Installation d'un Certificat Serveur [CA Certificate - CA Certificate install]

#### <REMARQUE>

- Un certificat de serveur (certificat de sécurité) ne peut être installé si une demande de signature de certificat (CSR) n'a pas été générée.
- Le certificat de serveur doit avoir été délivré par une autorité de certification (CA) pour pouvoir être installé.

#### 1. Cliquer sur [Select] dans [CA Certificate - CA Certificate install].

La boîte de dialogue [Open File] s'affiche.

#### 2. Sélectionner le fichier du certificat serveur et cliquer sur [Open]. Puis cliquer sur [Execute].

Le certificat de serveur est installé.

#### <REMARQUE>

- Le nom d'hôte enregistré sur le certificat serveur installé s'affiche dans [CA Certificate] - [Information]. Les éléments suivants s'affichent également en fonction de l'état du certificat serveur.

Contenu affiché	Description
Invalid	Lorsque le certificat de serveur n'a pas été installé
[Common Name] du certificat serveur	Lorsque le certificat serveur a déjà été installé et activé
Expired	Lorsque la période d'effet du certificat de serveur est terminée

- En cliquant sur [Confirm], le contenu du certificat serveur installé (certificat de sécurité) s'affiche dans la boîte de dialogue [CA Certificate - Confirm]. (Seule une astérisque est affichée dans le champ [Organizational Unit].)

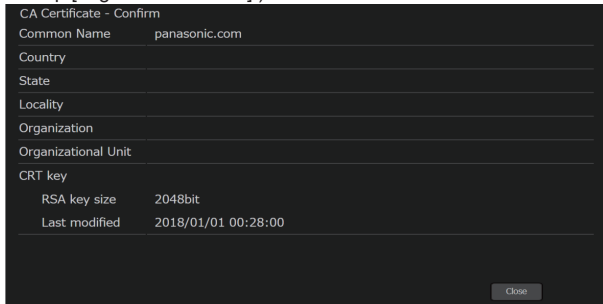

- Cliquer sur la touche [Delete] pour effacer le certificat de serveur (certificat de sécurité) installé.
- Lorsque [HTTPS] est sélectionné dans [Connection], le certificat de serveur (certificat de sécurité) ne peut pas être effacé.
- Effectuer les étapes 1 à 2 pour mettre à jour un certificat de serveur.
- Pour supprimer un certificat serveur (certificat de sécurité) activé, vérifier s'il existe une copie de sauvegarde de ce certificat sur l'ordinateur ou le support d'enregistrement. Un certificat serveur (certificat de sécurité) sera nécessaire pour le réinstaller.
- La fonction HTTPS ne peut plus être utilisée si la période de validité du certificat serveur est terminée. Dans ce cas, la méthode de connexion utilise le HTTP lorsque l'appareil est redémarré. Mettre à jour le certificat serveur avant le fin de sa période de validité.
- La période d'effet du certificat de serveur peut être vérifiée en double-cliquant sur le fichier du certificat de serveur délivré par l'autorité de certification (CA).

### ■ Paramétrer la méthode de connexion [Connection]

#### 1. Paramétrer la méthode d'accès à la caméra dans [Connection].

HTTP : Seule une connexion HTTP est possible.

HTTPS : Seule une connexion HTTPS est possible.

#### <REMARQUE>

- Lors de l'utilisation d'une connexion HTTPS, la connexion réseau avec l'AW-RP120, l'AW-RP50 et l'AK-HRP200 sera désactivée.

#### 2. Définir le numéro de port à utiliser avec HTTPS dans [HTTPS port].

Numéros de port pouvant être sélectionnés : 1 à 65535

Les numéros de port suivants sont utilisés par l'appareil et ne sont donc pas disponibles.

20, 21, 23, 25, 42, 53, 67, 68, 69, 80, 110, 123, 161, 162, 443, 546, 547, 554, 995, 5960 à 5985, 7960 à 8060, 10669, 10670, 11900, 59000 à 61000

Réglages usine : 443

#### 3. Réglez le protocole de chiffrement utilisé avec HTTPS dans [HTTPS mode].

TLS1.0/1.1/1.2 : La connexion TLS1.0/1.1/1.2 est possible.

TLS1.2 : La connexion TLS1.2 est possible.

#### 4. Cliquer sur le bouton [Set].

La caméra redémarre et l'accès à la caméra via HTTPS est activé.

#### <REMARQUE>

- Cet appareil redémarrera si la méthode de connexion est modifiée.
- **Utilisation d'un certificat auto-signé**  
Un écran d'avertissement s'affiche lorsque du premier accès à la caméra via le protocole HTTPS. Installer le certificat auto-signé (certificat de sécurité) sur l'ordinateur en suivant les consignes à l'écran. (→ page 169)
- **Utilisation d'un certificat serveur**  
Installer au préalable le certificat racine ou un certificat intermédiaire de l'autorité de certification (AC) sur le navigateur web. Suivre les procédures de l'autorité de certification (AC) pour obtenir et installer les certificats racine et intermédiaires.
- Lorsque vous accédez à la caméra via HTTPS, il se peut que la vitesse d'affichage et la fréquence d'images du film soient réduites.
- Lorsque vous accédez à la caméra via HTTPS, il se peut que l'affichage des images prenne un certain temps.
- Lorsque vous accédez à la caméra via HTTPS, il se peut que les images soient troublées et que le son soit interrompu.
- Le nombre maximal de caméras pouvant être connectées simultanément dépend de la taille maximale d'image et du format de distribution.

### ■ Accéder à la caméra via HTTPS

#### 1. Lancer le navigateur web sur votre ordinateur personnel.

#### 2. Saisir l'adresse IP de la caméra dans la barre d'adresse du navigateur web.

Adresse saisie : <https://192.168.0.10/>

#### <REMARQUE>

- Lorsque le numéro de port HTTPS a été modifié et n'est plus "443", saisir "https://camera IP address: Port No." dans la barre d'adresse.  
Ex. : <https://192.168.0.11:61443>
- Lorsque cet appareil figure dans un réseau local, définir un serveur proxy depuis le navigateur web (barre de menu : [Tools] - [Internet Options]) pour faire en sorte qu'un serveur proxy ne soit pas utilisé pour une adresse locale.

#### 3. Appuyer sur la touche [Enter].

L'écran [Live] s'affiche.

Le certificat de sécurité est installé lorsque l'écran d'avertissement de sécurité s'affiche. (→ page 169)

Lorsque [User auth.] est réglé sur [On], l'écran de saisie du nom d'utilisateur et du mot de passe s'affiche avant que l'écran [Live] n'apparaisse.

#### <REMARQUE>

- Lorsque HTTPS est utilisé, il se peut que l'écran, l'affichage d'image et l'intervalle de rafraîchissement des images (fréquence d'images) subissent un ralentissement.

### ● Installer le certificat de sécurité

Lors de l'utilisation du protocole HTTPS pour accéder à la caméra, l'écran d'avertissement de sécurité apparaît si le certificat de sécurité de celle-ci n'a pas été installé sur l'ordinateur. Pour empêcher l'affichage de cet écran d'avertissement, le certificat de sécurité doit être installé en suivant les procédures suivantes. S'il n'est pas installé, l'écran d'avertissement de sécurité s'affichera à chaque accès à la caméra.

#### <REMARQUE>

- Le certificat de sécurité sera installé sur l'ordinateur en fonction du contenu réglé dans [Common Name]. Le contenu défini pour le "Host Name" doit donc correspondre à celui défini pour l'adresse/ le nom d'hôte utilisé pour accéder à la caméra. Si le contenu est différent, un écran d'avertissement de sécurité s'affichera chaque accès à la caméra.
- Un écran d'avertissement de sécurité s'affichera si l'adresse de la caméra/nom d'hôte est modifié(e) même si un certificat de sécurité a été installé. Réinstaller le certificat de sécurité.
- Pour connecter la caméra à internet, paramétrer l'adresse ou le nom d'hôte auquel accéder depuis internet dans [Common Name]. Dans ce cas, lorsque vous accédez localement à la caméra, un écran d'avertissement de sécurité s'affiche à chaque fois que vous accédez à la caméra, même si un certificat de sécurité est installé.
- Lorsque le certificat de sécurité est correctement installé, une icône de clé sera affichée dans la barre d'adresse du navigateur web accédant à la caméra.

### 1. Accéder à la caméra via HTTPS.

### 2. Lorsque l'écran d'avertissement de sécurité s'affiche, cliquer sur [Continue to this website (not recommended)].

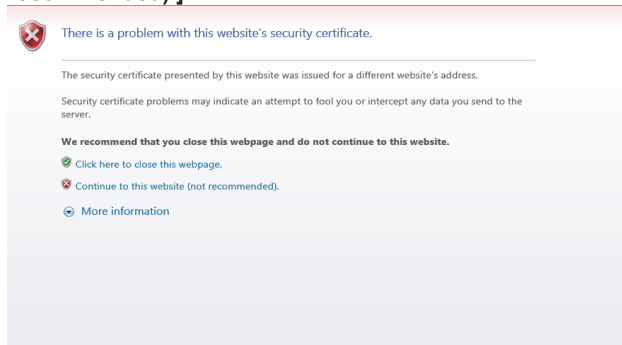

L'écran [Live] s'affiche.

Lorsque l'écran d'authentification s'affiche, saisir le nom d'utilisateur et le mot de passe.

#### <REMARQUE>

- Lorsque l'écran ci-dessus s'affiche après avoir accédé à un dispositif différent de la caméra ou un site web, il se peut qu'il y ait un problème de sécurité, il faut vérifier cela avec précaution.

### 3. Cliquer sur [Certificate error] dans l'URL, puis sur [View certificates].

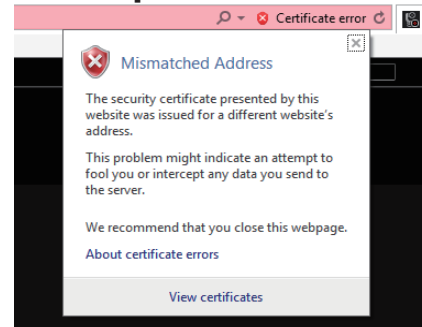

### 4. Cliquer sur [Install Certificate...]

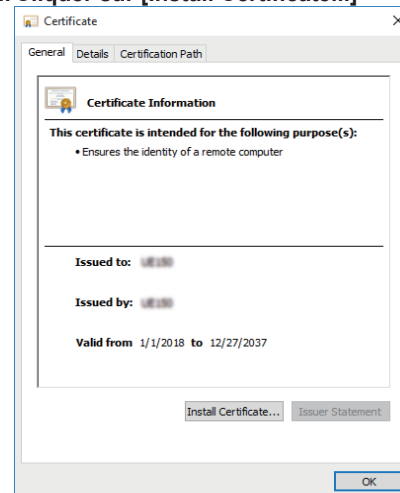

#### <REMARQUE>

- Si [Install Certificate...] ne s'affiche pas, fermer Internet Explorer et le redémarrer en sélectionnant [Run as Administrator]. Faire un clic droit sur [Start] - [Program] - [Internet Explorer] puis cliquer sur [Execute as Administrator (A)..].

### 5. Cliquer sur [Next], affiché sur l'assistant d'importation de certificat.

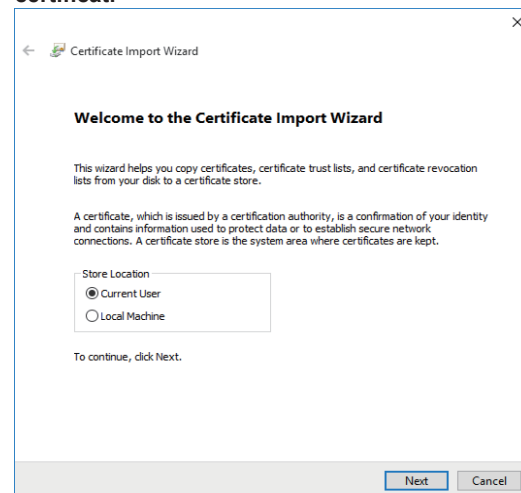

### 6. Sélectionner [Place all certificates in the following store] et cliquer sur [Browse...].

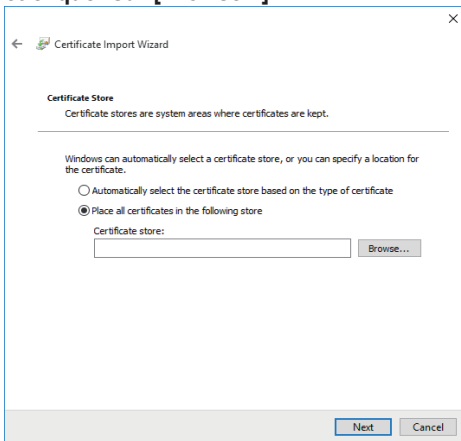

### 7. Sélectionner [Trusted Root Certification Authorities] et cliquer sur [OK].

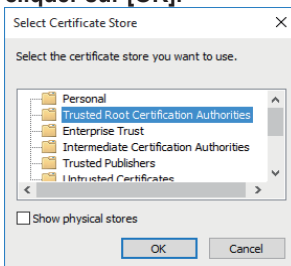

### 8. Cliquer sur [Next].

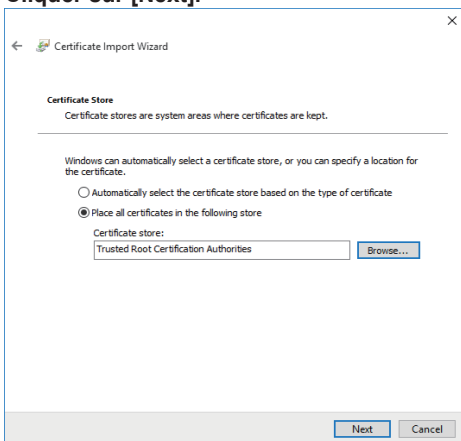

### 9. Cliquer sur [Finish].

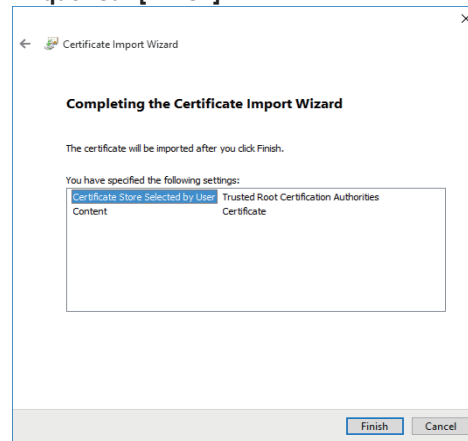

### 10. Cliquer sur [Yes].

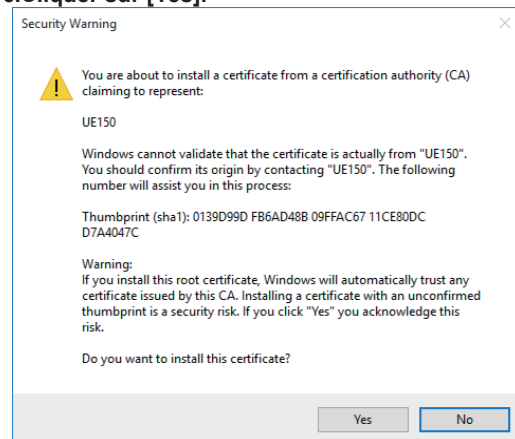

Lorsque l'importation est terminée, l'écran "The import was successful." s'affiche.

### 11. Cliquer sur [OK].

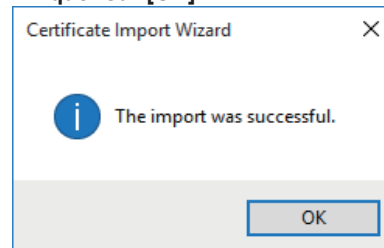

Fermer le navigateur web après l'importation du certificat et s'y reconnecter empêchera l'écran "Certificate error" de s'afficher.

### Écran de maintenance [Maintenance]

Sur cet écran, il est possible de vérifier les journaux système, la version du logiciel, d'initialiser l'appareil, etc.  
L'écran Maintenance se compose de quatre paramètres : [System log], [Product info.], [Default reset] et [Backup].

### ■ Écran de relevés de système [System log]

La mémoire interne de l'appareil peut conserver jusqu'à 1000 relevés d'évènement et 100 relevés d'erreur maximum.

Si ce nombre maximum est dépassé, les relevés les plus anciens sont écrasés par les nouveaux.

Les relevés sont effacés quand l'appareil est mis hors tension.

No.	Date & Time	Operation time	Event code	Description
1	JAN02/2020 22:40	0000097	W1314	<Stream> Mpeg ch1 Stop. 210.160.8.66
2	JAN02/2020 22:40	0000047	W1311	<Stream> Mpeg ch1 Play. 210.160.8.66
3	JAN02/2020 22:37	0000047	W1314	<Stream> Mpeg ch1 Stop. 210.160.8.66
4	JAN02/2020 22:37	0000047	W1311	<Stream> Mpeg ch1 Play. 210.160.8.66
5	JAN02/2020 22:30	0000047	W1314	<Stream> Mpeg ch1 Stop. 210.160.8.66
6	JAN02/2020 22:30	0000047	W1311	<Stream> Mpeg ch1 Play. 210.160.8.66
7	JAN02/2020 22:28	0000047	W1314	<Stream> Mpeg ch1 Stop. 210.160.8.66
8	JAN02/2020 22:27	0000047	W1311	<Stream> Mpeg ch1 Play. 210.160.8.66
9	JAN02/2020 22:26	0000047	W1321	<Stream> H.264 ch1 Stop. 210.160.8.66
10	JAN02/2020 22:25	0000047	W1317	<Stream> H.264 ch1 Play. 210.160.8.66
11	JAN02/2020 22:24	0000047	W1321	<Stream> H.264 ch1 Stop. 210.160.8.66
12	JAN02/2020 22:20	0000047	W1317	<Stream> H.264 ch1 Play. 210.160.8.66
13	JAN02/2020 22:19	0000047	W1321	<Stream> H.264 ch1 Stop. 210.160.8.66
14	JAN02/2020 22:18	0000047	W1317	<Stream> H.264 ch1 Play. 210.160.8.66
15	JAN02/2020 22:18	0000047	W1321	<Stream> H.264 ch1 Stop. 210.160.8.66
16	JAN02/2020 22:18	0000047	W1317	<Stream> H.264 ch1 Play. 210.160.8.66
17	JAN01/2020 00:07	0000001	W1314	<Stream> Mpeg ch1 Stop. 192.168.0.144
18	JAN01/2020 00:04	0000001	W1311	<Stream> Mpeg ch1 Play. 192.168.0.144
19	JAN01/2020 00:00	0000001	W0002	<Power> Power on.
20	JAN01/2020 00:00	0000001	W0001	<Power> System start.
21	JAN01/2020 00:01	0000001	W1314	<Stream> Mpeg ch1 Stop. 192.168.0.144
22	JAN01/2020 00:01	0000001	W1311	<Stream> Mpeg ch1 Play. 192.168.0.144
23	JAN01/2020 00:00	0000001	W0002	<Power> Power on.
24	JAN01/2020 00:00	0000001	W0001	<Power> System start.
25	JAN01/2020 01:16	0000001	W1314	<Stream> Mpeg ch1 Stop. 192.168.0.144
26	JAN01/2020 01:16	0000001	W1311	<Stream> Mpeg ch1 Play. 192.168.0.144
27	JAN01/2020 00:03	0000000	W1314	<Stream> Mpeg ch1 Stop. 192.168.0.144
28	JAN01/2020 00:01	0000000	W1311	<Stream> Mpeg ch1 Play. 192.168.0.144

#### <REMARQUE>

- Lorsque l'écran de relevés de système est affiché, le relevé évènement apparaît.

### System log [Event log, Error log1, Error log2]

Permet de permuter l'affichage des relevés d'évènement et des relevés d'erreur.

L'affichage des relevés d'évènement est mis à jour en cliquant sur [Execute].

Event log	Affiche les relevés d'évènement.
Error log1	Affiche les relevés d'erreur.
Error log2	Affiche les relevés d'erreur.

### [Event log]

#### No.

Affiche dans l'ordre les numéros des relevés.

"1" indique la dernière information et il est possible de sauvegarder jusqu'à 1000 relevés.

#### Date & Time

Affiche les dates et les heures auxquelles les évènements se sont produits.

Les dates et heures des évènements survenus sont indiquées au format 24 heures en fonction de l'horloge de l'appareil.

#### Operation time

Affiche les dates et les heures auxquelles les évènements se sont produits.

Les dates et heures des évènements survenus sont indiquées par le compteur horaire (0h à 99999h) de l'appareil.

#### Event code

Affiche les numéros de code des évènements.

#### Description

Affiche la description des évènements.

Exemples d'affichage :

- <Power> Power on.
- <Stream> H.264 ch1 Play.
- <Stream> H.264 ch1 Stop.

### [Error log1, Error log2]

#### No.

Affiche dans l'ordre les numéros des relevés.

"1" indique la dernière information et il est possible de sauvegarder jusqu'à 100 relevés.

#### Date & Time

Affiche les dates et les heures auxquelles les erreurs se sont produites.

Les dates et heures des erreurs survenues sont indiquées au format 24 heures selon l'horloge de l'appareil.

#### Operation time

Affiche les dates et les heures auxquelles les erreurs se sont produites.

Les dates et heures des erreurs survenues sont indiquées par le compteur horaire (0h à 99999h) de l'appareil.

#### Error code

Affiche les numéros de code des erreurs.

#### Error description

Affiche la description des erreurs.

Exemples d'affichage :

- Motor Driver Error
- Temp Sensor Error

### ■ Event log

Event Code	Description sur l'affichage Web	Signification
W0001	<Power> System start.	Affiché lorsque le courant est fourni à la caméra et que le démarrage a commencé.
W0002	<Power> Power on.	Affiché lorsque la caméra est alimentée.
W0003	<Power> Standby.	Affiché lorsque la caméra passe en mode veille.
W0005	<Power> PoE++ (Hardware) is working.	Affiché lorsque l'alimentation PoE++ matérielle est validée.
W0006	<Power> PoE++ (Software) is working.	Affiché lorsque l'authentification logicielle de l'alimentation PoE++ est terminée.
W0007	<Power> PoE+ (Hardware) is working.	Affiché lorsque l'alimentation PoE+ matérielle est validée.
W1003	<Maintenance> Succeeded OSD Menu initialization.	Affiché lorsque l'initialisation du menu OSD a réussi.
W1005	<Maintenance> Succeeded firmware update.	Affiché lorsque la mise à jour du firmware a réussi.
W1006	<Maintenance> Failed firmware update.	Affiché lorsque la mise à jour du firmware a échoué.
W1007	<Maintenance> Succeeded OSD menu and WEB menu initialization.	Affiché lorsque l'initialisation du menu Web a réussi.
W1008	<Maintenance> Reboot.	Affiché lorsque redémarré.
W1009	<Maintenance> Succeeded configuration data upload. [nom d'utilisateur] [adresse IP]	Affiché lorsque le téléchargement des données de configuration a réussi.
W1013	<Maintenance> Succeeded Scene All initialization.	Affiché lorsque l'initialisation de toutes les scènes a réussi.
W1014	<Maintenance> Succeeded Scene 1 initialization.	Affiché lorsque l'initialisation de Scene1 a réussi.
W1015	<Maintenance> Succeeded Scene 2 initialization.	Affiché lorsque l'initialisation de Scene2 a réussi.
W1016	<Maintenance> Succeeded Scene 3 initialization.	Affiché lorsque l'initialisation de Scene3 a réussi.
W1017	<Maintenance> Succeeded Scene 4 initialization.	Affiché lorsque l'initialisation de Scene4 a réussi.
W1203	<Date&time> Date&time exchanged. [nom d'utilisateur] [adresse IP]	Affiché lorsque la date et l'heure sont réglés.
W1205	<NTP> NTP update succeeded.	Affiché lorsque la synchronisation de l'heure a réussi.
W1206	<NTP> No response from the NTP server.	Affiché lorsqu'une erreur s'est produite lors de la connexion à un serveur NTP.
W1210	<HTTPS> Self-signed Certificate - Generated.	Affiché lorsqu'un certificat auto-signé a été généré.
W1211	<HTTPS> Self-signed Certificate - Deleted.	Affiché lorsqu'un certificat auto-signé a été supprimé.
W1212	<HTTPS> Certificate Signing Request - Generated.	Affiché lorsqu'une demande de signature de certificat (CSR) a été générée.
W1213	<HTTPS> CA Certificate - Installed.	Affiché lorsque le certificat d'un serveur a été installé.
W1214	<HTTPS> CA Certificate - Deleted.	Affiché lorsque le certificat d'un serveur a été supprimé.
W1215	<HTTPS> Previous CRT key - Applied.	Affiché lorsqu'une clé CRT précédente a été appliquée comme clé CRT.
W1216	<HTTPS> CRT key - Generated.	Affiché lorsqu'une clé CRT a été générée.
W1217	<Genlock> Genlock succeeded.	Affiché lorsque le genlock a réussi.
W1303	<Login> Remote camera controller connected. [nom d'utilisateur] [adresse IP]	Les informations IP/compte s'affichent lorsqu'une télécommande est connectée.
W1311	<Stream> Mjpeg ch1 Play. [nom d'utilisateur] [adresse IP]	Les informations Utilisateur de l'utilisateur qui a démarré la transmission mjpeg s'affichent.
W1312	<Stream> Mjpeg ch2 Play. [nom d'utilisateur] [adresse IP]	Les informations Utilisateur de l'utilisateur qui a démarré la transmission mjpeg s'affichent.
W1313	<Stream> Mjpeg ch3 Play. [nom d'utilisateur] [adresse IP]	Les informations Utilisateur de l'utilisateur qui a démarré la transmission mjpeg s'affichent.
W1314	<Stream> Mjpeg ch1 Stop. [nom d'utilisateur] [adresse IP]	L'arrêt de la transmission mjpeg est indiqué et les informations IP/compte s'affichent.
W1315	<Stream> Mjpeg ch2 Stop. [nom d'utilisateur] [adresse IP]	L'arrêt de la transmission mjpeg est indiqué et les informations IP/compte s'affichent.
W1316	<Stream> Mjpeg ch3 Stop. [nom d'utilisateur] [adresse IP]	L'arrêt de la transmission mjpeg est indiqué et les informations IP/compte s'affichent.
W1317	<Stream> H.264 ch1 Play. [nom d'utilisateur] [adresse IP]	Les informations Utilisateur de l'utilisateur qui a démarré la transmission H.264 s'affichent.
W1318	<Stream> H.264 ch2 Play. [nom d'utilisateur] [adresse IP]	Les informations Utilisateur de l'utilisateur qui a démarré la transmission H.264 s'affichent.
W1319	<Stream> H.264 ch3 Play. [nom d'utilisateur] [adresse IP]	Les informations Utilisateur de l'utilisateur qui a démarré la transmission H.264 s'affichent.
W1320	<Stream> H.264 ch4 Play. [nom d'utilisateur] [adresse IP]	Les informations Utilisateur de l'utilisateur qui a démarré la transmission H.264 s'affichent.
W1321	<Stream> H.264 ch1 Stop. [nom d'utilisateur] [adresse IP]	Les informations Utilisateur de l'utilisateur qui a interrompu la transmission H.264 s'affichent.
W1322	<Stream> H.264 ch2 Stop. [nom d'utilisateur] [adresse IP]	Les informations Utilisateur de l'utilisateur qui a interrompu la transmission H.264 s'affichent.
W1323	<Stream> H.264 ch3 Stop. [nom d'utilisateur] [adresse IP]	Les informations Utilisateur de l'utilisateur qui a interrompu la transmission H.264 s'affichent.
W1324	<Stream> H.264 ch4 Stop. [nom d'utilisateur] [adresse IP]	Les informations Utilisateur de l'utilisateur qui a interrompu la transmission H.264 s'affichent.
W1325	<Stream> H.265 ch1 Play. [nom d'utilisateur] [adresse IP]	Les informations Utilisateur de l'utilisateur qui a démarré la transmission H.265 s'affichent.

## Configurations de l'écran web (suite)

Event Code	Description sur l'affichage Web	Signification
W1326	<Stream> H.265 ch1 Stop. [nom d'utilisateur] [adresse IP]	Les informations Utilisateur de l'utilisateur qui a interrompu la transmission H.265 s'affichent.
W1327	<Stream> Reached the number of connections limit. [nom d'utilisateur] [adresse IP]	Affiché lorsque la limite supérieure des transmissions sur IP a été atteinte.
W1328	<Stream> Reached the processing limit.	Affiché lorsque la limite supérieure du taux d'utilisation du CPU a été atteinte.
W1329	<Stream> Reached the bandwidth limit.	Affiché lorsque l'utilisation de la bande passante des transmissions sur IP a atteint la limite supérieure.
W1331	<Control> Lock remote control. [nom d'utilisateur] [adresse IP]	Les informations IP/compte du compte qui a déclenché le verrouillage s'affichent.
W1332	<Control> Unlock remote control. [nom d'utilisateur] [adresse IP]	Les informations IP/compte du compte qui a déverrouillé le verrouillage s'affichent.
W1341	<Stream> H.265 ch2 Play. [nom d'utilisateur] [adresse IP]	Les informations IP/compte du compte qui a démarré la transmission H.265 s'affichent.
W1342	<Stream> H.265 ch2 Stop. [nom d'utilisateur] [adresse IP]	Les informations IP/compte du compte qui a interrompu la transmission H.265 s'affichent.
W1345	<Stream> NDI Add Client. [Nombre de Clients]	Le nombre de Clients au moment où la transmission High bandwidth NDI/NDI HX V2 a démarré s'affiche.
W1346	<Stream> NDI Decrease. [Nombre de Clients]	Le nombre de Clients au moment où la transmission High bandwidth NDI/NDI HX V2 a été interrompue s'affiche.

## ■ Error log

Error Code	Description sur l'affichage Web	Signification
0x00	Normal	Aucune erreur
0x03	Motor Driver Error (PAN)	Le moteur est surchargé. La caméra a peut-être heurté quelque chose.
	Motor Driver Error (TILT)	Le moteur est surchargé. La caméra a peut-être heurté quelque chose.
0x21	System Error	Erreur des communications internes
0x22	Spec Limit Over(Pan)	L'action Pan dépasse la plage de fonctionnement.
	Spec Limit Over(Tilt)	L'action Tilt dépasse la plage de fonctionnement.
0x24	NET Life-monitoring Error	Délai d'expiration pour la surveillance de l'état de fonctionnement du NET CPU
0x25	BE Life-monitoring Error	Délai d'expiration pour la surveillance de l'état de fonctionnement du BE CPU
	BE Life-monitoring Error	Impossible de communiquer avec le BE CPU
	Main Life-monitoring Error	Le BE CPU ne fonctionne pas
0x29	CAM Life-monitoring Error	Délai d'expiration pour la surveillance de l'état de fonctionnement du CAM CPU
0x31	Fan1 error	Le fonctionnement du FAN1 peut avoir échoué.
0x32	Fan2 error	Le fonctionnement du FAN2 peut avoir échoué.
0x33	High Temp	La température de la caméra est élevée.
0x36	Low Temp	La caméra a peut-être gelé à cause des basses températures.
0x40	Temp Sensor Error	Il y a une erreur avec les valeurs acquises par les capteurs de température.
0x41	Lens Initialize Error	La recherche du point d'origine de l'objectif a échoué.
0x42	PT. Initialize Error	Échec de la recherche du point d'origine Pan/Tilt. Elle redémarre automatiquement.
0x43	PoE++ Software auth. Timeout	L'authentification logicielle du PoE++ pourrait être incomplète.
0x50	MR Level Error (PAN)	Il y a une erreur avec la valeur du codeur Pan. La recherche du point d'origine Pan/Tilt est automatiquement renouvelée.
	MR Level Error (TILT)	Il y a une erreur avec la valeur du codeur Tilt. La recherche du point d'origine Pan/Tilt est automatiquement renouvelée.
0x52	MR Offset Error (PAN)	Il y a une irrégularité avec la valeur de décalage du codeur Pan.
	MR Offset Error (TILT)	Il y a une irrégularité avec la valeur de décalage du codeur Tilt.
0x55	PT. Gear Error(Pan)	Des dents de l'engrenage ont été sautées lors de l'action du mécanisme de Pan. La recherche du point d'origine Pan/Tilt est automatiquement renouvelée.
	PT. Gear Error(Tilt)	Des dents de l'engrenage ont été sautées lors de l'action du mécanisme de Tilt. La recherche du point d'origine Pan/Tilt est automatiquement renouvelée.
0x57	Gyro Error	Le gyroscope n'est pas connecté. Il pourrait y avoir une irrégularité avec la jauge de niveau.
0x58	PT. Initialize Error (PAN)	Échec de la recherche du point d'origine Pan. Elle redémarre automatiquement.
	PT. Initialize Error (TILT)	Échec de la recherche du point d'origine Tilt. Elle redémarre automatiquement.

### ■ Écran des informations sur le produit [Product info.]

Les versions du logiciel de l'appareil peuvent être vérifiées sur cet écran.

Des informations relatives à l'appareil, telles que [Model no.], [MAC address], [Serial no.] et [Firmware version], sont affichées.

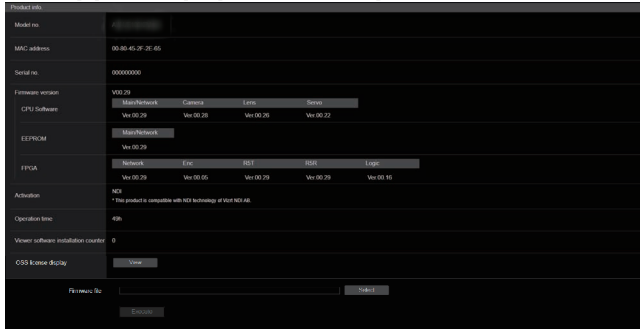

#### Model no.

Afficher le numéro de modèle de l'appareil.

#### MAC address

Afficher l'adresse MAC de l'appareil.

#### Serial no.

Afficher le numéro de série de l'appareil.

#### Firmware version

Affiche la version du système de l'appareil.

##### CPU Software

###### Main/Network

Affiche la version du logiciel principal/réseau.

###### Camera

Affiche la version du logiciel de la caméra.

###### Lens

Affiche la version du logiciel de l'objectif.

###### Servo

Afficher la version du logiciel du servo.

##### EEPROM

###### Main/Network

Affiche la version de la mémoire EEPROM principale/réseau.

##### FPGA

###### Network

Affiche la version du module réseau.

###### Enc

Affiche la version du module de compression de l'image.

###### R5T

Affiche la version du module de contrôle du signal vidéo (à l'avant).

###### R5R

Affiche la version du module de contrôle du signal vidéo (à l'arrière).

###### Logic

Affiche la version de la partie fonctionnelle principale du FPGA (réseau de portes programmables).

#### Activation

Afficher les informations sur la fonction activée.

#### Operation time

Affiche le nombre d'heures durant lesquelles l'appareil a fonctionné.

#### Viewer software installation counter

Ce compteur affiche le nombre d'applications du logiciel plug-in de visualisation qui ont été installées automatiquement depuis l'appareil.

#### OSS license display

En appuyant sur [View], la licence OSS apparaît.

Appuyer sur [Close] pour fermer l'écran d'affichage de la licence OSS.

#### Firmware file

Permet de mettre à niveau le firmware.

Pour plus de détails sur la méthode de mise à niveau, voir "Mise à niveau du firmware (Firmware file)" (→ page 175).

### ● Mise à niveau du firmware (Firmware file)

#### 1. Télécharger le dernier logiciel sur l'ordinateur.

##### <REMARQUE>

- Le nombre combiné maximum de caractères à utiliser pour le nom du répertoire dans lequel le logiciel doit être sauvegardé et pour le nom du logiciel qui a été téléchargé est limité à 250 caractères.

#### 2. Cliquer sur le bouton [Select], et spécifier le logiciel téléchargé.

#### 3. Cliquer sur le bouton [Execute].

L'écran de vérification de mise à niveau du logiciel s'affiche.

Après que la version d'un logiciel a été mise à niveau, les fichiers Internet temporaires doivent être supprimés sans faute.

##### <REMARQUE>

- Une barre de progression de la mise à niveau apparaît une fois que [Execute] a été cliqué et le traitement prendra environ 1 minute.
- Utiliser l'ordinateur personnel sur le même sous-réseau que la caméra pour mettre la version d'un logiciel à niveau.
- Avant d'utiliser le logiciel de mise à niveau, vérifier attentivement les précautions à prendre, et suivre les instructions.
- En ce qui concerne les logiciels servant à la mise à niveau de la version, utiliser les fichiers suivants spécifiés par Panasonic Entertainment & Communication Co., Ltd.

UPDATE.HDC

- Ne pas mettre l'appareil hors tension pendant la mise à niveau de la version du logiciel. (Une fenêtre pop-up apparaît pour indiquer que le traitement est terminé.)
- Pendant la mise à niveau de la version d'un logiciel, ne pas essayer d'exécuter d'autres opérations jusqu'à ce que la mise à niveau soit terminée.
- Fermer le navigateur Web une fois la mise à niveau de la version terminée.

### ■ Écran de réinitialisation des paramètres [Default reset]

Cet écran sert à initialiser les données de réglage de l'appareil et à redémarrer l'appareil.

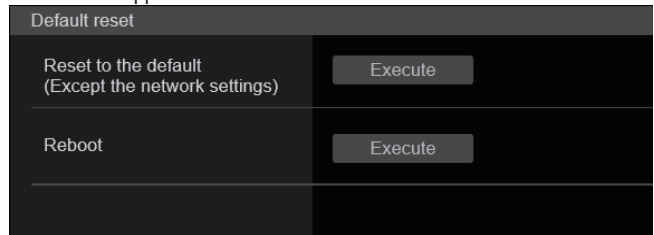

#### Reset to the default (Except the network settings)

Quand le bouton [Execute] est cliqué, l'appareil est ramené aux réglages par défaut.

Une fois que l'action d'initialisation est lancée, l'appareil redémarre ce qui fait qu'aucune commande ne peut être exécutée pendant environ 2 minutes.

##### <REMARQUE>

- Les paramètres suivants ne seront en revanche pas ramenés à leurs réglages par défaut.
  - [Live page - Automatic installation of viewer software]
  - [Live page - Smoother live video display on the browser(buffering)]
  - Tous les paramètres dans [User mng.]
  - Tous les paramètres dans [Network - Network]
  - [HTTPS - Connection]
  - [HTTPS - HTTPS port]
  - [HTTPS - HTTPS mode]
  - HTTPS: clé CRT, certificat de serveur
  - Tous les paramètres dans [UPnP]
- les valeurs de réglage de [AWB] et [ABB] ne reviendront pas à leurs valeurs par défaut.
- Les réglages de [Format] et de [Frequency] (→ page 111) ne sont pas initialisés.

#### Reboot

Quand le bouton [Execute] est cliqué, l'appareil redémarre.

Une fois l'appareil redémarré, aucune commande ne peut être exécutée pendant environ 2 minutes, comme c'est le cas lorsque l'appareil est mis sous tension.

### ■ Écran de sauvegarde [Backup]

Cet écran permet de sauvegarder les paramètres de l'appareil sur un ordinateur personnel, ou de charger dans la caméra les paramètres sauvegardés sur un ordinateur personnel.

### Download

#### Config data type

[Camera(ALL), Camera (SCENE1) à Camera (SCENE4), Camera (SCENE ALL), Camera (SYSTEM), Camera (PRESET), Network, All]

Spécifier le type des paramètres à sauvegarder lors d'une sauvegarde des données de configuration de l'appareil sur un ordinateur personnel.

Valeur de réglage	Contenu à sauvegarder	Extension du fichier de sauvegarde
Camera(ALL)	Paramètres pour Scene1, 2, 3, 4 Paramètres pour System, Output, Pan/Tilt, Preset (Ils sont sauvegardés sous forme d'un seul fichier.)	.cal
Camera (SCENE1)	Paramètres pour Scene1	.cs1
Camera (SCENE2)	Paramètres pour Scene2	.cs2
Camera (SCENE3)	Paramètres pour Scene3	.cs3
Camera (SCENE4)	Paramètres pour Scene4	.cs4
Camera (SCENE ALL)	Paramètres pour Scene1, 2, 3, 4 (Des fichiers de paramètres sont sauvegardés pour chaque scène.)	.cs1 .cs2 .cs3 .cs4
Camera (SYSTEM)	Paramètres pour System, Output, Pan/Tilt, Preset	.csy
Camera (PRESET)	Preset	.cpr
Network	Paramètres de l'écran Web Paramètres du réseau	.nal
All	Toutes les données de réglage (à l'exception des ID et des mots de passe)	.all

### Download

Sauvegarder les paramètres de l'appareil sur un ordinateur personnel.

Lorsque la boîte de dialogue de destination apparaît après avoir cliqué sur [Download], indiquer le dossier de destination.

#### <REMARQUE>

- Après avoir cliqué sur [Download], la durée nécessaire pour que la boîte de dialogue de destination apparaisse est d'environ 50 secondes pour un fichier de paramètres de la caméra et d'environ 10 secondes pour un fichier de paramètres du réseau.
- En fonction de l'état de l'appareil, il pourrait être impossible de télécharger les fichiers de configuration. Dans ce cas, l'appareil redémarre automatiquement.

### Upload

#### Config data type

[Camera(ALL), Camera (SCENE1) à Camera (SCENE4), Camera (SYSTEM), Camera (PRESET), Network, All]

Préciser le type de données de configuration en répercutant les données de configuration sauvegardées sur un ordinateur vers cet appareil.

Valeur de réglage	Extension de fichier adaptée au téléchargement
Camera(ALL)	.cal
Camera (SCENE1)	.cs1
Camera (SCENE2)	.cs2
Camera (SCENE3)	.cs3
Camera (SCENE4)	.cs4
Camera (SYSTEM)	.csy
Camera (PRESET)	.cpr
Network	.nal
All	.all

### Upload

Les fichiers contenant les paramètres de l'appareil, qui ont été sauvegardés dans l'ordinateur personnel par la fonction Download, sont chargés.

Cliquer sur [Select] pour afficher la boîte de dialogue, puis spécifier le fichier sauvegardé.

Lorsque [OK] est cliqué dans la boîte de dialogue apparaissant après avoir cliqué sur [Upload], le téléchargement vers l'appareil démarre.

Une autre boîte de dialogue apparaît une fois que le téléchargement est terminé. Lorsque [OK] est cliqué, l'appareil redémarre automatique.

#### <REMARQUE>

- Utiliser les fichiers téléchargés vers l'ordinateur comme des données à employer pour le téléchargement vers l'appareil.
- Ne pas mettre l'appareil hors tension pendant le téléchargement vers l'ordinateur ou vers l'appareil.
- Ne pas tenter d'utiliser l'appareil pendant le téléchargement vers l'ordinateur ou vers l'appareil. Attendre la fin du téléchargement.
- Il faudra environ 3 minutes pour que la boîte de dialogue indiquant que le téléchargement est achevé apparaisse dans le cas de fichiers de paramètres de caméra.
- Lors du téléchargement de Camera(ALL) ou Camera(SYSTEM), l'image fixe (vignette) qui a été enregistrée dans la mémoire pré-réglée est effacée. (→ page 81)

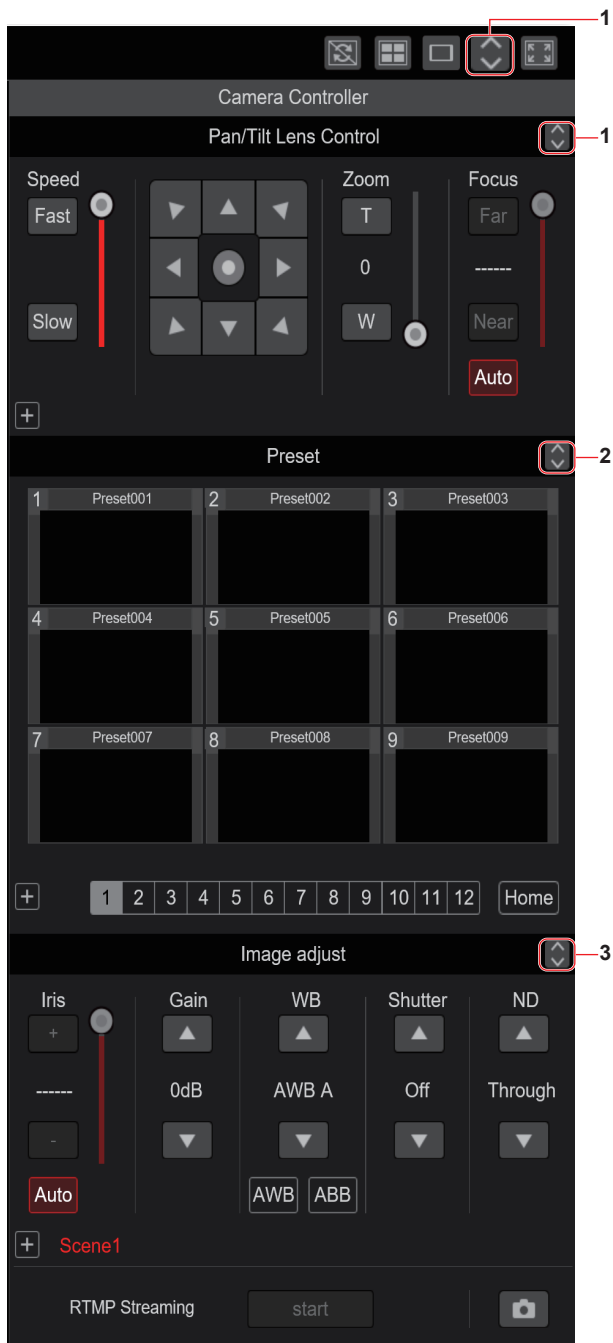

- 1. Touche servant à afficher l'écran des commandes PTZ pour les écrans tactiles**  
**pour les écrans tactiles**  
 Cette touche permet à l'écran de basculer vers celui des commandes PTZ pour les écrans tactiles.
- 2. Touche servant à afficher l'écran des commandes pré-réglées pour les écrans tactiles**  
**préréglées pour les écrans tactiles**  
 Cette touche permet à l'écran de basculer vers celui des commandes Preset pour les écrans tactiles.
- 3. Touche servant à afficher l'écran des commandes de réglage de l'image pour les écrans tactiles**  
**réglage de l'image pour les écrans tactiles**  
 Cette touche permet à l'écran de basculer vers celui des commandes de réglage de l'image pour les écrans tactiles.

## ■ Écran des commandes PTZ pour les écrans tactiles



- 4. Touche de restauration de l'écran depuis l'écran des commandes de l'écran tactile**  
**de l'écran tactile**  
 Appuyer sur cette touche pour revenir sur l'écran du direct habituel.
- 5. Touches de commutation de l'écran des commandes de l'écran tactile**  
**de l'écran tactile**  
 Utiliser ceci pour passer sur les écrans des commandes [PTZ]/[Preset]/[Image adjust] pour les écrans tactiles.
- 6. Zone des commandes PTZ pour les écrans tactiles**  
**pour les écrans tactiles**  
 C'est dans cette zone que les touches pour actionner le zoom, la mise au point, le panoramique et la vitesse sont situées et qu'elles peuvent être utilisées avec des écrans tactiles.  
 La fonctionnalité de ces touches de commande est la même que celle des touches affichées sur l'écran du direct habituel.
- 7. Zone des commandes SRT/MPEG2-TS/RTMP pour les écrans tactiles**  
**pour les écrans tactiles**  
 C'est dans cette zone que les touches des commandes SRT/MPEG2-TS/RTMP sont situées et qu'elles peuvent être utilisées avec des écrans tactiles.  
 La fonctionnalité de ces touches de commande est la même que celle des touches affichées sur l'écran du direct habituel.
- 8. Touche de capture d'image pour les écrans tactiles**  
**pour les écrans tactiles**  
 Cette touche de capture d'image est adaptée pour être utilisée avec des écrans tactiles.  
 La fonctionnalité de ces touches de commande est la même que celle de la touche affichée sur l'écran du direct habituel.

■ Écran des commandes prérégées pour les écrans tactiles

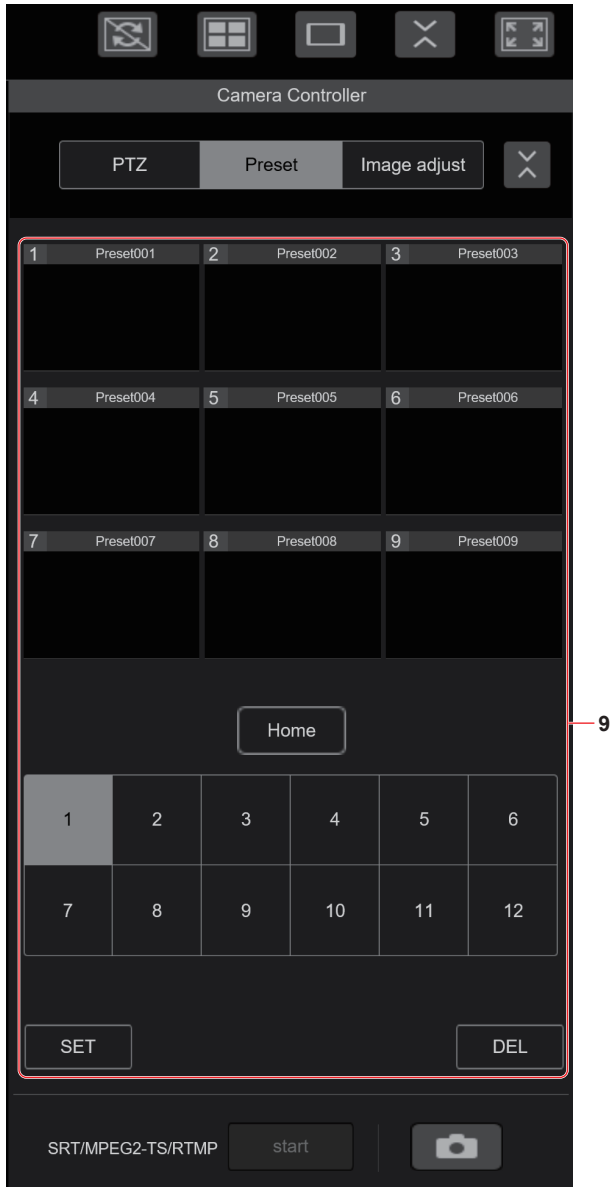

**9. Zone des commandes prérégées pour les écrans tactiles**

C'est dans cette zone que les touches des commandes prérégées sont situées et qu'elles peuvent être utilisées avec des écrans tactiles.

La fonctionnalité de ces touches de commande est la même que celle des touches affichées sur l'écran du direct habituel.

■ Écran des commandes de réglage de l'image pour les écrans tactiles

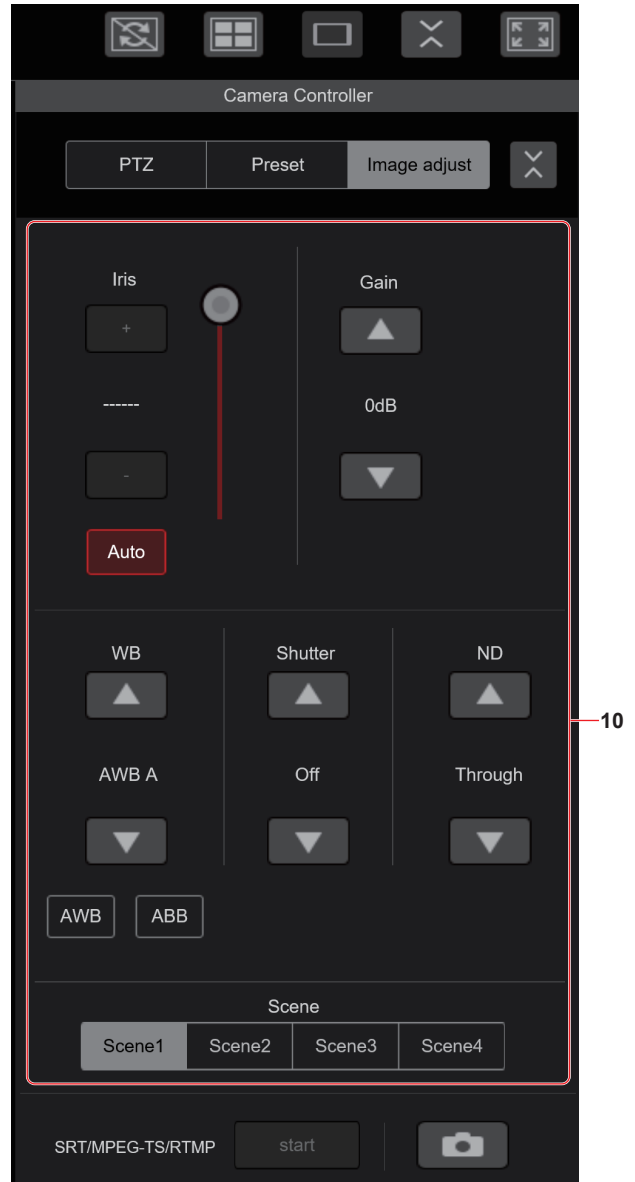

**10. Zone des commandes de réglage de l'image pour les écrans tactiles**

C'est dans cette zone que les touches des commandes du diaphragme, du gain, des réglages de la balance des blancs, de l'obturateur, du filtre ND de la scène sont situées et qu'elles peuvent être utilisées avec des écrans tactiles.

La fonctionnalité de ces touches de commande est la même que celle des touches affichées sur l'écran du direct habituel.

■ Zone des commandes de configuration pour les écrans tactiles

Même si l'écran de configuration est affiché, il est possible d'afficher un menu de configuration adapté à l'utilisation des écrans tactiles.

La fonctionnalité de ces touches de commande est la même que celle des touches affichées sur l'écran du direct habituel.

# Affichage de l'écran Web à l'aide d'un terminal mobile

Il est possible de manier les commandes en utilisant une conception adaptée aux terminaux mobiles dans l'écran du direct d'un navigateur Web.

## 1. Accéder à l'appareil depuis un terminal mobile.

Comme pour l'accès à l'appareil depuis un ordinateur, saisir [http://IP address/] dans la barre d'adresse du navigateur Web du terminal mobile. L'écran des terminaux mobiles s'affiche automatiquement.

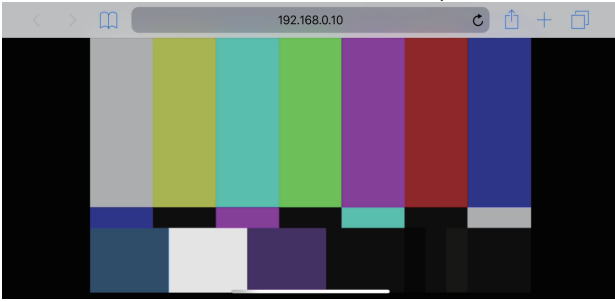

## 2. Changer l'affichage.

Le mode Full Screen est engagé et seule la vidéo s'affiche immédiatement après l'accès à l'appareil via le navigateur Web du terminal mobile. Trois types d'écran sont disponibles sur le terminal mobile : "Camera Control", "Full Screen", et "Touch Operation Select".

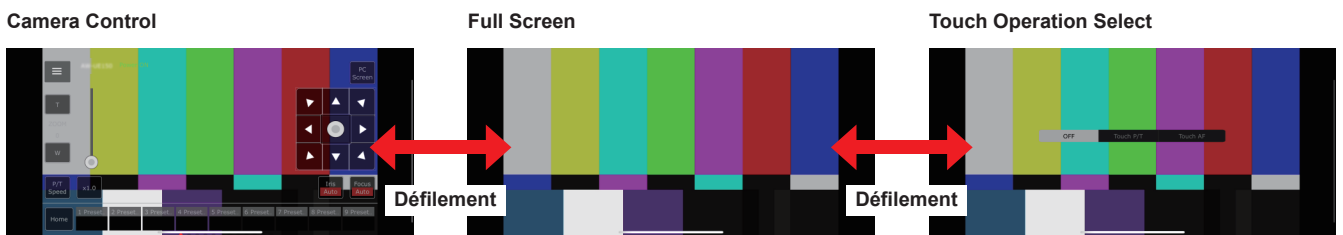

Il est possible de basculer entre Camera Control, Full Screen, et Touch Operation Select en faisant défiler l'écran vers la gauche ou la droite. Lorsque Touch P/T est sélectionné dans Touch Operation Select, la fonction clic du milieu est activée dans le mode Full Screen. De plus, lorsque Touch AF est sélectionné, la fonction Touch AF est activée dans le mode Full Screen.

### <REMARQUE>

- Lorsque le bouton est sélectionné dans Touch Operation Select, l'écran bascule automatiquement sur Full Screen.
- Seules les images au format M-JPEG sont disponibles pour l'affichage sur les terminaux mobiles.

## Écran de contrôle de la caméra [Camera Control]

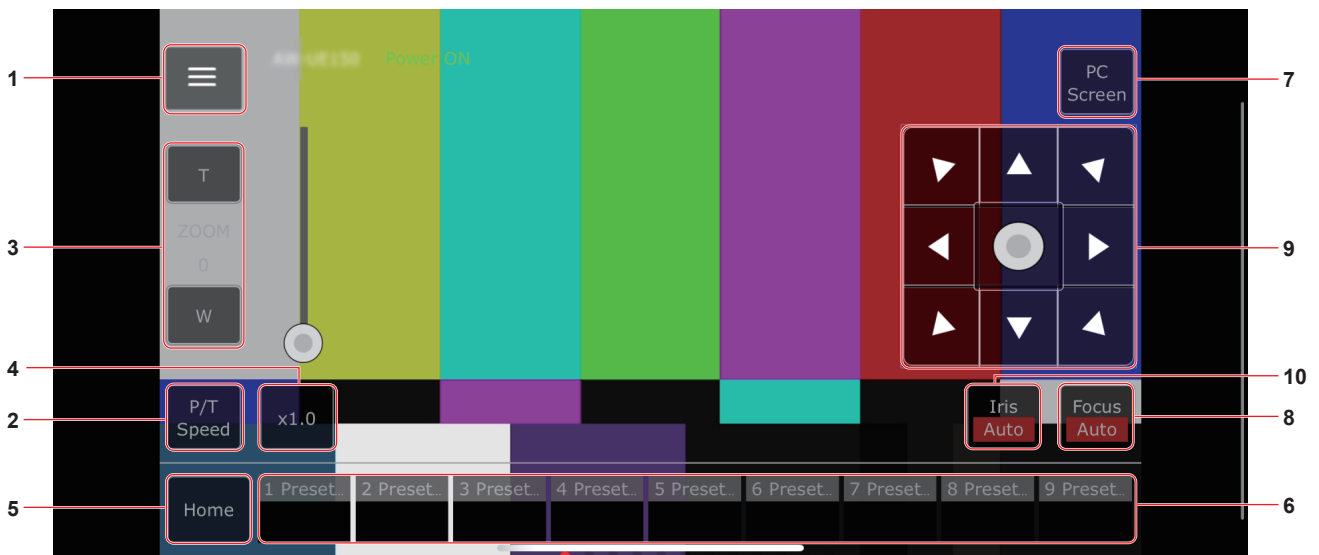

### 1. Bouton pour l'affichage du menu des commandes de l'écran du direct

Utiliser ceci pour afficher le menu des commandes de l'écran du direct.

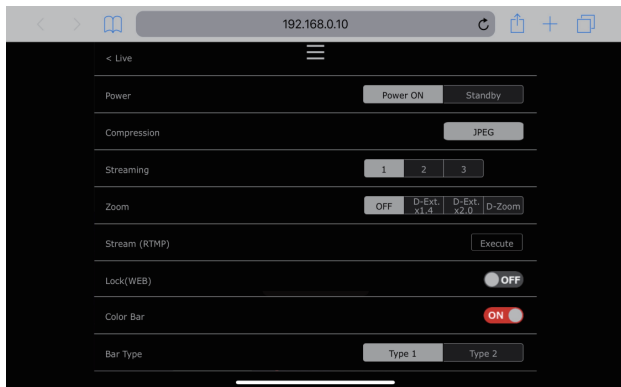

#### < Live

Utiliser ceci pour fermer le menu des commandes de l'écran du direct.

#### Power

Permet de mettre en Marche/Pause.

Pour plus de détails, se référer au bouton [Power On] et au bouton [Standby].

#### Compression

Comme seules les images JPEG peuvent être affichées sur les terminaux mobiles, seul le bouton [JPEG] est affiché.

#### Streaming

Permet de basculer entre JPEG(1)/JPEG(2)/JPEG(3).

Pour plus de détails, se référer à [Stream].

#### Zoom

Permet d'activer ou de désactiver [D-Zoom], [D-Ext. x1.4], et [D-Ext. x2.0].

Pour plus de détails, se référer à [Zoom].

#### Stream (RTMP)

La transmission du flux continu (Streaming) se lance vers le serveur RTMP/RTMPS qui a été préenregistré.

#### Lock(WEB)

Permet d'activer ou de désactiver [Lock(WEB)].

Pour plus de détails, se référer au bouton de verrouillage des commandes [Lock].

#### Color Bar

Permet d'afficher ou de cacher le signal de la barre de couleur.

#### Bar Type

Permet de basculer la barre de couleur entre le Type1 et le Type2.

### 2. Bouton pour basculer entre P/T Speed/Zoom

Utiliser ceci pour changer les boutons de la zone des commandes.

Lorsque ceci est pressé alors que [P/T Speed] est en cours d'affichage, ceci permet d'afficher le bouton/c curseur de la vitesse [Speed] dans la zone des commandes.

Lorsque ceci est pressé alors que [Zoom] est en cours d'affichage, ceci permet d'afficher le bouton/c curseur du zoom [Zoom] dans la zone des commandes.

### 3. Zone des commandes P/T Speed/Zoom

Le bouton/c curseur [P/T Speed]/[Zoom] s'affiche.

Permet de basculer entre [P/T Speed] et [Zoom] avec le bouton P/T Speed/Zoom.

• La fonctionnalité de ces boutons de commande est la même que celle des boutons affichés dans l'écran du direct habituelle.

### 4. Bouton x1.0

Utiliser ceci pour régler le zoom (grossissement) sur 1,0x.

### 5. Bouton Home

Permet d'aller sur la position d'accueil pré-réglée.

### 6. Zone des commandes de la vignette pré-réglée

Lorsqu'une vignette pré-réglée est cliquée, la caméra bouge pour faire face à une position prédéfinie préalablement enregistrée.

En faisant défiler vers la gauche la zone des commandes de la vignette pré-réglée, les vignettes pré-réglées qui ne sont pas affichées peuvent être affichées.

• Il est possible de sélectionner Preset1 à Preset100.

### 7. Bouton servant à changer l'écran de l'ordinateur

Ceci est utilisé pour passer sur l'affichage de l'écran du direct d'un ordinateur.

Appuyer sur le bouton d'affichage de l'écran du mobile dans l'écran du direct d'un ordinateur pour revenir sur l'écran du direct du mobile.

Bouton d'affichage de l'écran du mobile :



### 8. Bouton pour basculer entre PTZ/Focus

Utiliser ceci pour changer les boutons de la zone des commandes.

Lorsque ceci est pressé alors que [PTZ] est en cours d'affichage, ceci permet d'afficher les touches du pavé de contrôle dans la zone des commandes.

Lorsque ceci est pressé alors que [Focus Manual] ou [Focus Auto] est en cours d'affichage, ceci permet d'afficher le bouton/c curseur [Focus] dans la zone des commandes.

### 9. Zone des commandes PTZ/Focus

Le bouton/c curseur [PTZ]/[Focus] s'affiche.

Permet de basculer entre [PTZ] et [Focus] avec le bouton PTZ/Focus.

• La fonctionnalité de ces boutons de commande est la même que celle des boutons affichés dans l'écran du direct habituelle.

### 10. Bouton Focus (AUTO)/Iris (AUTO)

Lorsque [PTZ] est sélectionné avec le bouton pour basculer entre [PTZ]/[Focus], le bouton servant à activer ou à désactiver Iris (Auto) s'affiche.

Lorsque [Focus] est sélectionné, le bouton servant à activer ou à désactiver Focus (Auto) s'affiche.

## Control Area

Dans la Control Area, les commandes par le biais des boutons de commande sont prioritaires.

Le défilement de tout l'écran peut être effectué de façon tactile à l'extérieur de la Control Area.



### <REMARQUE>

• En fonction du terminal mobile utilisé, il pourrait être nécessaire de faire défiler l'écran entièrement pour régler la position de la Control Area.

## Limiteurs

---

Cet appareil présente des réglages (appelée "limiteurs") qui restreignent les mouvements de panoramique horizontal et vertical.

Selon l'emplacement de l'installation, des obstacles pouvant entrer en contact avec la caméra commandée à distance peuvent entraver sa plage de déplacement.

Dans de tels cas, définir des limiteurs devant les obstacles peut empêcher le contact.

Les positions de quatre limiteurs — définissant les limites en haut, en bas, à gauche et à droite de la plage de déplacement — peuvent être fixées.

Une fois que les positions sont fixées, elles ne peuvent pas être perdues, même si l'appareil est mis hors tension.

Les limiteurs peuvent être définis ou supprimés à la fois par la télécommande sans fil et le panneau de commande ou l'écran de configuration web [Setup].

Les réglages posés ou annulés en dernier ont priorité.

En ce qui concerne le réglage à partir du panneau de commande, se reporter au mode d'emploi du panneau de commande.

Les réglages des limiteurs à partir de la télécommande sans fil sont décrits ici.

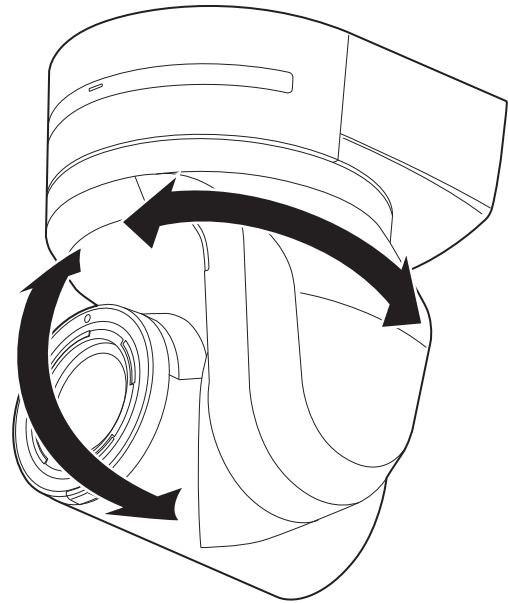

# Pose/annulation des limiteurs

## Commandes de base des limiteurs

### 1. Appuyer sur la touche <MENU>.

Taper légèrement sur la touche (au lieu de l'enfoncer). Si elle est tenue enfoncée pendant 2 secondes, un menu de la caméra apparaît. Si cela se produit, appuyer de nouveau sur la touche <MENU> pendant 2 secondes pour effacer le menu de la caméra.

Ensuite, recommencer à partir de l'étape 1.

### 2. Appuyer sur la touche <▲/▼/◀/▶> pendant 2 secondes tout en maintenant enfoncée la touche <PRESET>.

Les limiteurs pour la limite supérieure, inférieure, gauche ou droite sont positionnés (ou supprimés) respectivement à l'aide de ces touches de direction. À ce moment-là, le témoin tally clignote. Lorsqu'un limiteur est positionné, il clignote une fois: lorsqu'un limiteur est supprimé, il clignote deux fois.

Si une autre touche est actionnée entre les étapes 1 et 2, recommencer à partir de l'étape 1.

## Pose des limiteurs

Les positions des limiteurs peuvent être définies en procédant comme suit.

Quand une position est définie, le voyant de Tally clignote une fois.

### 1. Appuyer sur une des touches CAMERA <1> à <4> pour sélectionner l'appareil.

#### • Pose de la limite supérieure de la plage de déplacement

Appuyer sur la touche <▲> ou <▼> de la télécommande sans fil de manière à lever l'appareil jusqu'à la position qui sera définie comme la limite supérieure.

Ensuite, procéder comme pour "Utilisation de base des limiteurs".

(Appuyer rapidement sur la touche <MENU>, puis appuyer sur la touche <▲> pendant 2 secondes tout en tenant la touche <PRESET> enfoncée.)

#### • Pose de la limite inférieure de la plage de déplacement

Appuyer sur la touche <▲> ou <▼> de la télécommande sans fil de manière à lever l'appareil jusqu'à la position qui sera définie comme la limite inférieure.

Ensuite, procéder comme pour "Utilisation de base des limiteurs".

(Appuyer rapidement sur la touche <MENU>, puis appuyer sur la touche <▼> pendant 2 secondes tout en tenant la touche <PRESET> enfoncée.)

#### • Pose de la limite gauche de la plage de déplacement

Appuyer sur la touche <◀> ou <▶> de la télécommande sans fil de manière à lever l'appareil jusqu'à la position qui sera définie comme la limite gauche.

Ensuite, procéder comme pour "Utilisation de base des limiteurs".

(Appuyer rapidement sur la touche <MENU>, puis appuyer sur la touche <◀> pendant 2 secondes tout en tenant la touche <PRESET> enfoncée.)

#### • Pose de la limite droite de la plage de déplacement

Appuyer sur la touche <◀> ou <▶> de la télécommande sans fil de manière à lever l'appareil jusqu'à la position qui sera définie comme la limite droite.

Ensuite, procéder comme pour "Utilisation de base des limiteurs".

(Appuyer rapidement sur la touche <MENU>, puis appuyer sur la touche <▶> pendant 2 secondes tout en tenant la touche <PRESET> enfoncée.)

## Annulation des limiteurs

Les limiteurs qui sont posés peuvent être annulés en procédant comme suit.

Quand un limiteur est annulé, le voyant de Tally clignote deux fois.

### 1. Appuyer sur une des touches CAMERA <1> à <4> pour sélectionner l'appareil.

### 2. Annuler les limiteurs en procédant comme suit.

#### • Annulation de la limite supérieure de la plage de déplacement

Procéder comme pour "Utilisation de base des limiteurs".

(Appuyer rapidement sur la touche <MENU>, puis appuyer sur la touche <▲> pendant 2 secondes tout en tenant la touche <PRESET> enfoncée.)

#### • Annulation de la limite inférieure de la plage de déplacement

Procéder comme pour "Utilisation de base des limiteurs".

(Appuyer rapidement sur la touche <MENU>, puis appuyer sur la touche <▼> pendant 2 secondes tout en tenant la touche <PRESET> enfoncée.)

#### • Annulation de la limite gauche de la plage de déplacement

Procéder comme pour "Utilisation de base des limiteurs".

(Appuyer rapidement sur la touche <MENU>, puis appuyer sur la touche <◀> pendant 2 secondes tout en tenant la touche <PRESET> enfoncée.)

#### • Annulation de la limite droite de la plage de déplacement

Procéder comme pour "Utilisation de base des limiteurs".

(Appuyer rapidement sur la touche <MENU>, puis appuyer sur la touche <▶> pendant 2 secondes tout en tenant la touche <PRESET> enfoncée.)

## Modification des réglages des limiteurs

Pour modifier les réglages des limiteurs, les réglages actuels doivent être annulés.

Les réglages des limiteurs peuvent être modifiés en procédant comme suit.

### 1. Annuler les réglages des limiteurs à modifier en procédant comme pour "Annulation des limiteurs".

### 2. Poser les limiteurs en procédant comme pour "Pose des limiteurs".

## Mode de sécurité

---

### En ce qui concerne le mode de sécurité

L'appareil passe en mode de sécurité si la tête panoramique est bougée de force par une force externe ou si un obstacle gêne sa rotation. Une fois que le mode de sécurité est établi, certaines ou toutes les opérations ne sont plus reconnues, ceci afin d'assurer la sécurité et d'éviter une dégradation de l'équipement.

### Détection d'une panne d'équipement

Si l'appareil détecte une panne, ses fonctions sont désactivées, puis l'appareil est redémarré ou bien réinitialisé. Les conditions normales de l'appareil sont rétablies au bout d'environ 30 secondes.

#### <REMARQUE>

- Quand une panne est détectée, il arrive que la sortie des images soit interrompue pendant un instant, mais elles sont rétablies au bout de 5 secondes à 10 secondes.

# Diagnostic de panne

## ■ Fonctionnement

Symptôme	Cause et mesure corrective	Pages de référence
Pas d'alimentation	<ul style="list-style-type: none"> <li>• Est-ce que le câble secteur de l'alimentation CC externe est correctement branché à la prise secteur ?</li> </ul>	---
	<ul style="list-style-type: none"> <li>• Est-ce que la fiche de l'alimentation CC externe est correctement branchée ?</li> </ul>	---
	<ul style="list-style-type: none"> <li>• Est-ce que le câble LAN est correctement branché au connecteur LAN du contrôle IP &lt;LAN LINK/ACT&gt; ?</li> </ul>	page 17
	<ul style="list-style-type: none"> <li>• Est-ce que le câble du réseau pour le dispositif d'alimentation compatible PoE++ (en conformité IEEE 802.3bt) et l'appareil est correctement branché ?</li> </ul>	page 33
	<ul style="list-style-type: none"> <li>• Il se peut que l'alimentation électrique cesse si la limite de puissance totale est dépassée sur les dispositifs d'alimentation permettant le branchement à plusieurs terminaux PoE++. → Pour en savoir plus, se reporter au mode d'emploi du dispositif d'alimentation PoE++.</li> </ul>	---
	<ul style="list-style-type: none"> <li>• Si l'appareil est raccordé au panneau de commande, est-il raccordé correctement? → Pour en savoir plus, se reporter au mode d'emploi du panneau de commande.</li> </ul>	pages 29 à 33
	<ul style="list-style-type: none"> <li>• Exploitation à partir de la télécommande sans fil → Se reporter également à "Impossible à piloter à partir de la télécommande sans fil".</li> </ul>	---
Ne fonctionne pas (télécommande sans fil ou panneau de commande)	<ul style="list-style-type: none"> <li>• L'appareil est-il sous tension? → Si le voyant d'affichage d'état de l'appareil est éteint ou s'il est allumé en orange, cela signifie que l'alimentation de l'appareil n'est pas activée.</li> </ul>	page 36
	<ul style="list-style-type: none"> <li>• La fonction de mode sans échec a peut-être été activée.</li> </ul>	page 183
	<ul style="list-style-type: none"> <li>• Les limiteurs sont-ils posés?</li> </ul>	pages 181 à 182
	<ul style="list-style-type: none"> <li>• L'appareil que vous souhaitez faire fonctionner a-t-il été sélectionné correctement ?</li> </ul>	page 37
Impossible à piloter à partir de la télécommande sans fil	<ul style="list-style-type: none"> <li>• Les piles de la télécommande sont-elles épuisées ou ont-elles été installées avec les polarités inversées? → Si le voyant d'affichage d'état ne clignote pas même quand la télécommande sans fil fournie est utilisée près du capteur optique du signal de télécommande sans fil, cela signifie que les piles sont épuisées. Remplacer les piles.</li> </ul>	---
	<ul style="list-style-type: none"> <li>• Y a-t-il un éclairage fluorescent ou un moniteur au plasma près de l'appareil, et dans ce cas, le capteur optique du signal de télécommande sans fil est-il exposé à sa lumière?</li> </ul>	page 14
Impossible à piloter à partir du panneau de commande	<ul style="list-style-type: none"> <li>• L'appareil est-il raccordé correctement au panneau de commande? → Pour en savoir plus, se reporter au mode d'emploi du panneau de commande.</li> </ul>	pages 29 à 33
	<ul style="list-style-type: none"> <li>• Il peut être nécessaire de mettre la version du panneau de commande à niveau pour qu'il puisse piloter l'appareil. → Pour plus de détails sur la mise à niveau, consultez la page d'assistance du site web suivant. <a href="https://pro-av.panasonic.net/en/">https://pro-av.panasonic.net/en/</a></li> </ul>	---
L'appareil tourne dans la direction opposée à celle actionnée	<ul style="list-style-type: none"> <li>• L'installation autonome (Desktop) a-t-elle été sélectionnée correctement?</li> </ul>	page 76, page 117
	<ul style="list-style-type: none"> <li>• Le réglage d'inversion peut avoir été établi au niveau du panneau de commande si l'appareil est raccordé au panneau de commande. → Pour en savoir plus, se reporter au mode d'emploi du panneau de commande.</li> </ul>	---

Symptôme	Cause et mesure corrective	Pages de référence
Impossible d'accéder depuis un navigateur web	<ul style="list-style-type: none"> <li>• <b>Le câble LAN de catégorie 5e ou supérieure a-t-il été branché au connecteur LAN de commande IP &lt;LAN LINK/ACT&gt;?</b></li> </ul>	pages 29 à 33
	<ul style="list-style-type: none"> <li>• <b>La diode [LINK] du connecteur LAN pour le contrôle IP est-elle bien allumée?</b> → Si elle n'est pas allumée, cela signifie qu'il y a un problème de connexion au LAN ou que le réseau de destination ne fonctionne pas correctement. Vérifier la présence éventuelle de contacts défectueux sur le câble LAN, et vérifier le câblage.</li> </ul>	page 17
	<ul style="list-style-type: none"> <li>• <b>L'appareil est-il sous tension?</b> → Si le voyant d'affichage d'état de l'appareil est éteint ou s'il est allumé en orange, cela signifie que l'alimentation de l'appareil n'est pas activée.</li> </ul>	page 36
	<ul style="list-style-type: none"> <li>• <b>Une adresse IP a-t-elle bien été configurée dans l'appareil?</b></li> </ul>	page 154
	<ul style="list-style-type: none"> <li>• <b>L'adresse IP accédée est-elle mauvaise?</b> → Vérifier les connexions en effectuant les étapes suivantes. <b>Pour Windows:</b> À l'aide de l'invite de commande Windows, exécuter la commande suivante &gt; ping [adresse IP définie sur la caméra] Une réponse renvoyée par l'appareil signifie qu'il n'y a aucun problème de fonctionnement. S'il n'y a aucune réponse, essayer ce qui suit: • Redémarrer l'appareil, puis utiliser la fonction EasyIP Setup Tool Plus de Media Production Suite dans les 20 minutes qui suivent pour modifier l'adresse IP. <b>Pour Mac :</b> À l'aide du terminal macOS, exécuter la commande suivante &gt; ping -c 10 [adresse IP définie sur la caméra] Une réponse renvoyée par l'appareil signifie qu'il n'y a aucun problème de fonctionnement. S'il n'y a aucune réponse, essayer ce qui suit: • Redémarrer l'appareil, puis utiliser la fonction EasyIP Setup Tool Plus de Media Production Suite dans les 20 minutes qui suivent pour modifier l'adresse IP.</li> </ul>	---
	<ul style="list-style-type: none"> <li>• <b>L'accès est-il effectué via "http://" alors que la fonction HTTPS est activée?</b> → Effectuer l'accès via "https://" lors de l'utilisation de la fonction HTTPS. La saisie du numéro de port est également requise.</li> </ul>	page 168
	<ul style="list-style-type: none"> <li>• <b>La même configuration d'adresse IP est-elle utilisée par un autre appareil?</b> → Vérifier les adresses IP de l'appareil, des dispositifs d'accès (ordinateur personnel, panneau de commande, etc.) et de toutes les autres caméras.</li> </ul>	page 86
	<ul style="list-style-type: none"> <li>• <b>La configuration du masque de sous-réseau correspond-elle au sous-réseau de la destination de connexion?</b> → Vérifier les paramètres de masque de sous-réseau de l'appareil et des dispositifs d'accès, puis s'adresser à l'administrateur réseau.</li> </ul>	page 86
	<ul style="list-style-type: none"> <li>• <b>Est-ce que le paramètre "Use a proxy server" a été sélectionné par le navigateur Web ? (Lorsque l'appareil et l'ordinateur sont connectés au même sous-réseau)</b> → Si un serveur proxy a été défini à l'aide de [proxy setting] sur le navigateur web, il est recommandé de sélectionner une adresse "Don't use proxy" comme paramètre d'adresse IP de l'appareil.</li> </ul>	---
<ul style="list-style-type: none"> <li>• <b>Est-ce qu'une mauvaise passerelle par défaut a été définie pour l'appareil ? (Lorsque l'appareil et l'ordinateur sont connectés à des sous-réseaux différents)</b> → Vérifier la passerelle par défaut paramétrée pour l'appareil, puis s'adresser à l'administrateur réseau.</li> </ul>	page 86	

Symptôme	Cause et mesure corrective	Pages de référence
Les paramètres sur l'écran de configuration web [Setup] ne sont pas mis à jour ou ne s'affichent pas correctement	<p><b>Pour Windows :</b></p> <ul style="list-style-type: none"> <li>• Appuyer sur la touche [F5] du clavier de l'ordinateur personnel pour demander l'obtention des réglages.</li> </ul> <p><b>Pour Mac :</b></p> <ul style="list-style-type: none"> <li>• Appuyer sur la touche [Command] + [R] du clavier de votre ordinateur personnel pour demander l'obtention des réglages.</li> </ul>	---
	<ul style="list-style-type: none"> <li>• Procéder comme suit pour supprimer les fichiers Internet temporaires.</li> </ul> <p><b>Pour Windows :</b></p> <ol style="list-style-type: none"> <li>① Sélectionner [...] - [History] dans Microsoft Edge.</li> <li>② Sélectionner [...] - [Clear browsing data].</li> <li>③ Cocher [Browsing history], [Download history], [Cookies and other site data] et [Cached images and files] puis cliquer sur [Clear now].</li> </ol> <p><b>Pour Mac :</b></p> <ol style="list-style-type: none"> <li>① Sélectionner [Develop] - [Empty Cache] dans Safari.</li> <li>② Cliquer sur [Empty] dans l'écran pop-up [Are you sure you want to empty the cache?].</li> </ol>	---
	<ul style="list-style-type: none"> <li>• Les ports de l'appareil peuvent être filtrés par le pare-feu ou une fonction du logiciel anti-virus.</li> </ul> <p>→ Remplacer le numéro de port HTTP de l'appareil par un numéro de port qui ne sera pas filtré.</p>	---
Les fichiers des paramètres ne peuvent pas être téléchargés	<p><b>Pour Windows :</b></p> <ul style="list-style-type: none"> <li>• Est-ce que les fenêtres pop-up sont bloquées ?</li> </ul> <p>→ Procéder comme suit.</p> <ol style="list-style-type: none"> <li>① Dans Microsoft Edge, sélectionner [...] - [Settings]</li> <li>② Sélectionner [Cookies and site permissions]</li> <li>③ Sélectionner [Pop-ups and redirects]</li> <li>④ Désactiver [Block(recommended)]</li> </ol>	---
L'écran d'authentification apparaît de manière répétée	<ul style="list-style-type: none"> <li>• Le nom d'utilisateur ou le mot de passe a-t-il été modifié ?</li> </ul> <p>→ Si le nom d'utilisateur ou le mot de passe de l'utilisateur actuellement connecté sont modifiés depuis un navigateur web distinct tandis qu'il a accès à l'appareil, l'écran d'authentification apparaît à chaque fois que l'affichage d'écran est modifié. Fermer le navigateur web et répéter la procédure d'accès à l'appareil.</p>	page 153
	<ul style="list-style-type: none"> <li>• La méthode d'authentification des utilisateurs a-t-elle été modifiée ?</li> </ul> <p>→ Si vous modifiez le paramètre [User auth.] - [Authentication], fermer le navigateur web et répéter la procédure d'accès.</p>	page 153
Les affichages d'écran mettent du temps à apparaître	<ul style="list-style-type: none"> <li>• L'accès s'effectue-t-il en mode HTTPS ?</li> </ul> <p>Il se peut que les affichages d'écran prennent du temps pour apparaître en mode HTTPS du fait du traitement du signal.</p>	---
	<ul style="list-style-type: none"> <li>• L'appareil est-il sur le même réseau et y accède-t-on via proxy ?</li> </ul> <p>→ Configurer les paramètres du navigateur web de sorte que l'accès ne soit pas possible via proxy.</p>	---
	<ul style="list-style-type: none"> <li>• Plusieurs utilisateurs accèdent-ils en même temps aux images IP de l'appareil ?</li> </ul> <p>→ Lorsque plusieurs utilisateurs accèdent en même temps aux images IP de l'appareil, il se peut que ces images mettent un certain temps à apparaître et que leur fréquence d'images baisse.</p>	---
Les voyants tally ne s'allument pas	<ul style="list-style-type: none"> <li>• Le paramètre [Tally] est-il réglé sur [Disable] ?</li> </ul> <p>→ Si [Tally] est réglé sur [Disable], le voyant tally de l'appareil ne s'allume pas. Régler le paramètre sur [Enable].</p>	page 73, page 116
Le voyant d'affichage de l'état ne s'allume pas	<ul style="list-style-type: none"> <li>• Le paramètre [Status Lamp] est-il réglé sur [Disable] ?</li> </ul> <p>→ Si [Status Lamp] est réglé sur [Disable], le voyant d'affichage de l'état ne s'allume pas lorsque cet appareil fonctionne normalement. Régler le paramètre sur [Enable].</p>	page 74, page 117

■ Vidéo

Symptôme	Cause et mesure corrective	Pages de référence
Aucune image n'est affichée ou les images sont perturbées	• L'appareil est-il connecté correctement aux autres dispositifs raccordés?	pages 29 à 33
	• Si le système est configuré de manière que l'image soit également commutée quand la caméra à piloter est sélectionnée, est-ce que l'appareil correcte a été sélectionnée?	page 37
	• Le paramètre de signal d'image a-t-il été sélectionné correctement?	page 62, page 111
	• Des signaux de synchronisation externes acceptés par le format de signal vidéo sélectionné sont-ils entrés?	page 17
L'image est basculée verticalement	• L'installation autonome (Desktop) a-t-elle été sélectionnée correctement?	page 76, page 117
Des bandes de couleur multiples (barres de couleur) sont affichées	• Commuter sur l'image de la caméra.	page 40
L'écran de menu est affiché	• Sortir du menu de la caméra.	page 49
Les écrans de menu sont difficiles à voir	<ul style="list-style-type: none"> <li>• Selon l'écran HDMI utilisé, il est possible de rencontrer un ou plusieurs des symptômes décrits ci-dessous. Ces symptômes sont particulièrement visibles si l'un des formats SD est utilisé : ce phénomène est normal et n'indique pas un défaut de fonctionnement.</li> <li>• La résolution des caractères des menus de la caméra affichés change en même temps que l'image de fond.</li> <li>• Suivant le paramètre d'accentuation des contours défini pour le moniteur, des lignes blanches apparaissent devant les ombres noires des menus de la caméra.</li> <li>• Suivant le paramètre d'accentuation des contours défini pour le moniteur, les couleurs du fond risquent d'être superposées sur les zones blanches des menus de la caméra.</li> </ul>	---
Pas de mise au point automatique	<ul style="list-style-type: none"> <li>• La mise au point est-elle réglée sur manuel? → La mise au point automatique est lancée dès qu'elle est réglée sur automatique.</li> </ul>	page 40
	<ul style="list-style-type: none"> <li>• Dans certaines situations, la mise au point peut se faire difficilement quand elle est réglée sur automatique. → Dans de tels cas, sélectionner le réglage manuel et faire la mise au point manuellement.</li> </ul>	page 42
La mise au point ne se fait pas sur le sujet pendant le zoom quand le réglage manuel est utilisé pour la mise au point	<ul style="list-style-type: none"> <li>• La mise au point a-t-elle été effectuée en position Tele maximum? → Effectuer d'abord la mise au point en position Tele où la précision du réglage est la plus élevée, puis procéder au zooming.</li> </ul>	---
	<ul style="list-style-type: none"> <li>• Dans certaines conditions de tournage, il peut être difficile de faire la mise au point sur le sujet. → Dans un tel cas, utiliser la mise au point automatique.</li> </ul>	page 40
La mise au point n'est pas possible en mode nuit	<ul style="list-style-type: none"> <li>• Effectuez-vous une prise de vues en lumière visible? → La position de mise au point est différente en raison de la différence d'indice de réfraction entre la lumière visible et la lumière infrarouge. Des longueurs d'onde proches de 850 nm sont supposées être utilisées pour la lumière infrarouge en mode nuit sur cet appareil. Effectuer un réglage manuel si nécessaire.</li> </ul>	page 42

## Diagnostic de panne (suite)

Symptôme	Cause et mesure corrective	Pages de référence
Les couleurs ne sont pas correctes	<ul style="list-style-type: none"> <li>• Activer la fonction ATW (suivi automatique de la balance des blancs).</li> </ul>	page 45
	<ul style="list-style-type: none"> <li>• Dans certaines situations, les couleurs peuvent être incorrectes quand la fonction ATW est utilisée. → Dans de tels cas, effectuer le réglage de balance des blancs.</li> </ul>	pages 44 à 45
Les images sont trop claires ou trop sombres	<ul style="list-style-type: none"> <li>• Sélectionner le réglage automatique pour le diaphragme, ou bien sélectionner le réglage manuel et régler le diaphragme manuellement.</li> </ul>	page 42
	<ul style="list-style-type: none"> <li>• Des images sombres peuvent être dues à des câbles de signaux vidéo analogiques trop longs entraînant une atténuation des signaux.</li> </ul>	---
Les images sont en noir et blanc	<ul style="list-style-type: none"> <li>• L'appareil est-il en mode nuit? → En mode nuit, la sortie vidéo s'effectuera en noir et blanc.</li> </ul>	page 53, page 133
La balance de réglage automatique des blancs (AWB) n'est pas possible	<ul style="list-style-type: none"> <li>• L'appareil est-il en mode nuit? → Le réglage de la balance des blancs automatique (AWB) n'est pas possible en mode nuit.</li> </ul>	page 53, page 133
L'écran est trop lumineux en mode nuit	<ul style="list-style-type: none"> <li>• L'ouverture est réglée sur le mode nuit pour éviter le voyeurisme vidéo. Pour régler la luminosité, changer la source de lumière.</li> </ul>	page 42
Le diaphragme ne fonctionne pas en mode nuit		
Le sujet présente de la distorsion	<ul style="list-style-type: none"> <li>• Dans la mesure où cette caméra utilise un dispositif d'imagerie MOS, le temps de prise de vue diffère légèrement en haut à gauche et en bas à droite de l'écran. Cela signifie que si un sujet se déplace rapidement à l'avant de l'appareil photo, il peut sembler légèrement déformé. Il ne s'agit pas d'un dysfonctionnement.</li> </ul>	---
Quand le flash se déclenche pendant la prise de vues, seul le haut ou le bas de l'écran devient plus clair	<ul style="list-style-type: none"> <li>• Avec un capteur d'imagerie MOS, le temps de prise de vue diffère légèrement en haut à gauche et en bas à droite de l'écran. Cela signifie que lorsque le flash est déclenché, le bas de l'écran devient plus clair dans le champ concerné et le haut devient clair dans le champ suivant. Ce phénomène est normal et n'est pas le signe d'un dysfonctionnement.</li> </ul>	---
La luminosité change cycliquement ou les couleurs changent, et des bandes horizontales défilent sur l'écran	<ul style="list-style-type: none"> <li>• Ces phénomènes (scintillement) peuvent se produire sous un éclairage fluorescent, l'éclairage des ampoules à mercure ou d'autres types de tubes à décharge. Dans de tels cas, nous vous recommandons de régler la vitesse de l'obturateur électronique à 1/100 dans les zones avec une fréquence d'alimentation de 50 Hz et sur OFF dans les zones avec une fréquence d'alimentation de 60 Hz.</li> </ul>	---
Quand des lignes fines ou des motifs cycliques sont filmés, des papillotements ou des couleurs parasites apparaissent par-dessus	<ul style="list-style-type: none"> <li>• Ce phénomène se produit car les pixels sont organisés systématiquement sur chaque capteur d'image. Cela est visible lorsque la fréquence spatiale d'un sujet et le pas de pixel sont rapprochés, alors modifier l'angle de la caméra ou prendre une autre mesure.</li> </ul>	---
Du bruit se produit dans l'entrée audio	<ul style="list-style-type: none"> <li>• Les causes suivantes sont possibles. <ul style="list-style-type: none"> <li>- La caméra, le concentrateur de commutation ou des périphériques ne sont pas raccordés à la terre.</li> <li>- Des lignes électriques sont situées à proximité.</li> <li>- Des équipements générant des champs électriques et magnétiques puissants (par ex. antennes de télévision et de radio, moteurs de climatiseur, transformateurs électriques) sont situés à proximité.</li> </ul> </li> </ul> <p>Si le problème ne peut pas être résolu par le déplacement des dispositifs entourant l'appareil, utiliser un microphone muni d'un amplificateur ou brancher une sortie audio avec une faible impédance de sortie.</p>	page 6

■ Images IP

Symptôme	Cause et mesure corrective	Pages de référence
Les images sont floues	<ul style="list-style-type: none"> <li>• <b>La mise au point a-t-elle été correctement réglée?</b> → Vérifier le réglage de la mise au point.</li> </ul>	---
Les images ne sont pas mises à jour	<ul style="list-style-type: none"> <li>• <b>Il se peut que les images ne soient pas mises à jour et que d'autres problèmes se produisent du fait de votre navigateur web et de sa version.</b></li> <li>• <b>Il se peut que les images s'arrêtent en fonction de la congestion du réseau, du niveau d'accès à l'appareil, etc.</b></li> <li>• <b>Si les paramètres de vidéo IP de l'appareil sont modifiés, l'affichage des images peut s'arrêter temporairement.</b> → Vérifier le niveau d'accès à l'appareil et faire cesser tout accès non nécessaire. Après quoi, vérifier les éléments suivants. <b>Pour Windows :</b> Appuyer sur la touche [F5] du clavier de votre ordinateur personnel pour demander l'obtention des réglages. <b>Pour Mac :</b> Appuyer sur la touche [Command] + [R] du clavier de votre ordinateur personnel pour demander l'obtention des réglages.</li> </ul>	---
Les images ne se mettent pas à jour ni ne s'affichent correctement	<ul style="list-style-type: none"> <li>• <b>Procéder comme suit pour supprimer les fichiers Internet temporaires.</b> <b>Pour Windows :</b> ① Sélectionner [...] - [History] dans Microsoft Edge. ② Sélectionner [...] - [Clear browsing data]. ③ Cocher [Browsing history], [Download history], [Cookies and other site data] et [Cached images and files] puis cliquer sur [Clear now]. <b>Pour Mac :</b> ① Sélectionner [Develop] - [Empty Cache] dans Safari. ② Cliquer sur [Empty] dans l'écran pop-up [Are you sure you want to empty the cache?].</li> </ul>	---
	<ul style="list-style-type: none"> <li>• <b>Les ports de l'appareil peuvent être filtrés par le pare-feu ou une fonction du logiciel anti-virus.</b> → Remplacer le numéro de port HTTP de l'appareil par un numéro de port qui ne sera pas filtré.</li> </ul>	---
Les images subissent des distorsions	<ul style="list-style-type: none"> <li>• <b>Il se peut que les images subissent des distorsions si le canal de transmission est congestionné et qu'une transmission correcte soit impossible.</b> → S'adresser à votre administrateur réseau.</li> </ul>	---
	<ul style="list-style-type: none"> <li>• <b>Les images peuvent subir des distorsions si un brassage des paquets vidéo se produit sur le canal de transmission.</b> → Basculer sur un fournisseur d'accès internet identique à la fois pour la caméra et l'ordinateur personnel peut éviter ce problème. S'adresser à votre administrateur réseau.</li> </ul>	---
Le son n'est pas produit pour les mélangeurs compatibles avec NDI.	<ul style="list-style-type: none"> <li>• <b>[Audio] peut être réglé sur [Off] sur l'écran des réglages du son [Audio].</b> → Réinitialiser le paramètre sur [On].</li> </ul>	page 131
Les images s'arrêtent dans les applications qui prennent en charge High bandwidth NDI	<ul style="list-style-type: none"> <li>• <b>Lorsqu'un ordinateur et cet appareil sont raccordés via un adaptateur de conversion LAN USB disponible dans le commerce, les images peuvent s'arrêter en raison de problèmes de réseau côté ordinateur.</b> → Si ce phénomène se produit, désactiver d'abord l'adaptateur réseau qui permet de raccorder l'ordinateur à cet appareil, puis changer [Streaming mode] dans [Video over IP] pour [H.264]. Après cela, réactiver l'adaptateur réseau désactivé et les images seront produites lors du changement du [Streaming mode] pour [High bandwidth NDI].</li> </ul>	page 121

### ■ Écran web

En fonction du système d'exploitation installé sur l'ordinateur, les choses qui suivent peuvent se produire. Suivre les instructions ci-dessous lorsque les choses qui suivent se produisent. Procéder aux solutions suivantes n'affectera pas le fonctionnement des autres applications.

Symptôme	Cause et mesure corrective	Pages de référence
Une perte d'images est observée.	<ul style="list-style-type: none"> <li>• <b>L'ordinateur pourrait ne pas être assez performant.</b> → Vérifiez les conditions requises concernant l'environnement d'exploitation de l'ordinateur.</li> </ul>	page 8
	<ul style="list-style-type: none"> <li>• <b>Ce phénomène peut être amélioré en appuyant le bouton de commutation de mise à jour en temps réel pour désactiver la fonction de mise à jour en temps réel du navigateur Web.</b></li> </ul>	page 106

### Pour Windows :

La "barre d'information" décrite dans les explications suivantes se rapporte aux barres de message apparaissant dans Microsoft Edge.

La barre d'information apparaît en bas d'Microsoft Edge.



Barre d'information

Symptôme	Cause et mesure corrective	Pages de référence
Le message suivant est affiché dans la barre d'information. "This website wants to run the following add-on: 'WebVideo Module' from 'Panasonic System Networks Co., Ltd.'"	<ul style="list-style-type: none"> <li>• Sélectionner [Allow].</li> </ul>	---
Le message suivant est affiché dans la barre d'information. "This website wants to install the following add-on: 'nwcvc4SSetup.exe' from 'Panasonic System Networks Co., Ltd.'"	<ul style="list-style-type: none"> <li>• Sélectionner [Install]. Lorsque la fenêtre d'avertissement de sécurité apparaît, cliquer sur [Install].</li> </ul>	---
Les images IP ne correspondent pas aux fréquences d'images	<ul style="list-style-type: none"> <li>• Il se peut que les images ne s'affichent pas correctement si leurs paramètres DPI sont 120 DPI ou une valeur plus élevée. → Opérer un clic droit sur le bureau de votre ordinateur personnel, cliquer sur [Display settings] - [Change the size of text, apps, and other items], puis sélectionner [100% (Recommended)].</li> </ul>	---
	<ul style="list-style-type: none"> <li>• Il se peut les images ne s'affichent pas correctement si le niveau de grossissement de la fonction zoom d'Microsoft Edge n'est pas réglé sur 100%. → Accédez à [...] - [Zoom] dans Microsoft Edge et cliquez sur [-] et [+] pour régler sur [100%].</li> </ul>	---

# Spécifications

**Alimentation électrique nécessaire :** 12 V CC === (10,8 V à 24,0 V)  
42 V à 57 V CC ===  
(alimentation électrique PoE++)  
**Consommation de courant :** 4 A (connecteur XLR IN)  
1,2 A (alimentation électrique PoE++)

Informations concernant la sécurité.

## ■ DONNÉES GÉNÉRALES

**Température de fonctionnement ambiante :**  
0 °C à 40 °C (32 °F à 104 °F)

**Température d'entreposage :**  
-20 °C à 50 °C (-4 °F à 122 °F)

**Humidité ambiante de fonctionnement :**  
20% à 90% (sans condensation)

**Poids :** Env. 4,3 kg (9,48 lb) (potence de fixation non comprise)

**Dimensions (L x H x P) :**  
213 mm × 267 mm × 219 mm  
(8-3/8 pouces × 10-1/2 pouces × 8-5/8 pouces)  
(en excluant les saillies, la potence de fixation directe au plafond)

**Finition :** AW-UE150AWP/AW-UE150AWE : Beige  
AW-UE150AKP/AW-UE150AKE : Noir

**Panneaux de commande acceptés :**  
AW-RP150, AW-RP60

## ■ ENTRÉE

**Connecteur d'entrée :**  
CC 12 V IN,  
G/L IN (BNC)  
• BBS (Black Burst Sync) et synchronisation à trois niveaux pris en charge

Fréquence : 59.94 Hz, 29.97 Hz

Format	Format d'entrée des signaux de sync externe			
	Sync Tri-Level			BBS
2160/59.94p			1080/59.94i	480/59.94i
2160/29.97p	—	—		
1080/59.94p				
1080/29.97p				
720/59.94p	—	720/59.94p	—	

Fréquence : 50 Hz, 25 Hz

Format	Format d'entrée des signaux de sync externe			
	Sync Tri-Level			BBS
2160/50p			1080/50i	576/50i
2160/25p	—	—		
1080/50p				
1080/25p				
720/50p	—	720/50p	—	

Fréquence : 24 Hz

Format	Format d'entrée des signaux de sync externe			
	Sync Tri-Level			BBS
2160/24p	1080/24p	—	—	—
1080/24p				

Fréquence : 23.98 Hz

Format	Format d'entrée des signaux de sync externe			
	Sync Tri-Level			BBS
2160/23.98p	1080/23.98p	—	—	—
1080/23.98p				

## ■ SORTIE

### Sortie vidéo

**HDMI :** Connecteur HDMI 2.0  
4:2:2/10bit  
• HDCP ne peut pas être utilisé.  
• Viera Link ne peut pas être utilisé.

**12G SDI OUT :** SMPTE2082-1 / SMPTE2081-1/  
SMPTE424M / SMPTE292M /  
75 Ω (BNC×1)  
• Level-A/Level-B pris en charge

**3G SDI OUT1 :** SMPTE424M / SMPTE292M /75 Ω (BNC×1)  
• Level-A/Level-B pris en charge

**3G SDI OUT2 :** SMPTE424M / SMPTE292M /75 Ω (BNC×1)  
• Level-A/Level-B pris en charge

**SFP+ :** Norme SFP+  
Le signal envoyé est le même que 12G SDI OUT.  
• Cet appareil ne prend pas en charge l'entrée par signaux optiques.  
• Utiliser un module conforme aux spécifications MSA.

## ■ ENTRÉE/SORTIE

### Connecteur d'entrée/sortie

**LAN :** Connecteur LAN pour contrôle IP (RJ-45)

**RS-422 :** CONTROL IN RS-422A (RJ-45)

**Entrée MIC/LINE :** Entrée MIC/LINE compatible (SDI/HDMI/IP)  
Compatible AAC (compatible IP uniquement)  
Mini jack ø 3,5 mm stéréo (non équilibré)  
• Pendant l'entrée MIC  
Niveau d'entrée :  
-40 dBV (0 dB=1 V/Pa, 1 kHz)  
Fiche d'alimentation compatible, tension d'alimentation : 2,5 V ± 0,5 V  
Impédance d'entrée :  
Env. 2 kΩ (Lorsque l'alimentation branchée est sur ON)  
Env. 20 kΩ (Lorsque l'alimentation branchée est sur OFF)  
• Pendant l'entrée LINE  
Niveau d'entrée : -10 dBV  
Impédance d'entrée : Env. 3 kΩ  
• Plage variable de volume d'entrée :  
-36 dB à 12 dB (3 dB pas)  
• Niveau de sortie audio intégrée :  
-12 dBFS  
• Fréquence d'échantillonnage :  
48 kHz  
• Débit binaire de quantification :  
24bit (SDI, HDMI), 16bit (IP)

## Spécifications (suite)

### ■ FONCTIONS ET PERFORMANCE

[Unité de caméra]

#### Capteurs d'imagerie :

1-type 4K MOS×1

#### Objectif :

Zoom optique 20× motorisé, F2.8 à F4.5  
[f=8,8 mm (11/32 pouces) à 176,0 mm  
(6-15/16 pouces); 35 mm (1-3/8 pouces)  
équivalent : 24,5 mm (31/32 pouces) à 490,0 mm  
(19-9/32 pouces)]  
i.Zoom (UHD : ×24, FHD : ×32)  
• Commutation 20x optical zoom → iZoom → Digital  
Zoom

#### Objectif de conversion :

Non pris en charge

#### Plage de l'angle de vue :

Angle de vue horizontal : 75,1° (grand-angle) à 4,0°  
(télé)  
Angle de vue vertical : 46,7° (grand-angle) à 2,3°  
(télé)  
Angle de vue en diagonale : 82,8° (grand-angle) à  
4,6° (télé)

#### Filtre optique :

Through, 1/4, 1/16, 1/64, IR through  
(IR through est utilisé comme "Mode nuit")

#### Mise au point :

Commutation entre automatique et manuel

#### Distance de mise au point :

Plage complète de zoom : 1000 mm (3,3 pieds)  
Grand angle : 100 mm (0,33 pieds)

#### Système optique de séparation des couleurs :

1MOS

#### Éclairage minimal :

2lx (conditions : F2.8, 59.94p, 50IRE, +42 dB, sans  
accumulation)

#### Norme de sensibilité :

F9/2000lux

#### Résolution horizontale :

2000 lignes TV Typ (Zone centrale)

#### Sélection du gain :

Auto, -3 dB à 36 dB (1 dB pas)  
• Fonction Super Gain installée : +37 dB à 42 dB

#### Frame Mix :

0 dB, 6 dB, 12 dB, 18 dB, 24 dB  
• Ceci ne peut être configuré lorsque le format est  
2160/29.97p, 2160/23.98p, 2160/24p, 2160/25p,  
1080/29.97p, 1080/25p.

#### Vitesses d'obturateur électronique :

- Mode 59.94p/59.94i  
1/60, 1/100, 1/120, 1/250, 1/500, 1/1000, 1/2000,  
1/4000, 1/8000, 1/10000
- Mode 29.97p  
1/30, 1/60, 1/100, 1/120, 1/250, 1/500, 1/1000,  
1/2000, 1/4000, 1/8000, 1/10000
- Mode 23.98p/24p  
1/24, 1/48, 1/60, 1/100, 1/120, 1/250, 1/500,  
1/1000, 1/2000, 1/4000, 1/8000, 1/10000
- Mode 50p/50i  
1/60, 1/100, 1/120, 1/250, 1/500, 1/1000, 1/2000,  
1/4000, 1/8000, 1/10000
- Mode 25p  
1/25, 1/50, 1/60, 1/100, 1/120, 1/250, 1/500,  
1/1000, 1/2000, 1/4000, 1/8000, 1/10000

#### Synchrobalayage :

- Mode 59.94p/59.94i  
60,00 Hz à 7200 Hz
- Mode 29.97p  
30,00 Hz à 7200 Hz
- Mode 23.98p/24p  
24,00 Hz à 7200 Hz
- Mode 50p/50i  
50,00 Hz à 7200 Hz
- Mode 25p  
25,00 Hz à 7200 Hz

#### Gamma :

HD/FILMLIKE1/FILMLIKE2/FILMLIKE3/  
FILM REC/VIDEO REC

#### Balance des blancs :

ATW : 3200K, 5600K  
AWB : AWB-A/AWB-B  
VAR (sélectionnable entre 2000K et 15000K en  
désignant une valeur)  
• Vitesse ATW variable sur 3 niveaux

#### Variabilité du volume de chroma :

OFF, -99% à 99%

#### Fichier scène :

Scene1, Scene2, Scene3, Scene4

#### Format de sortie

##### UHD/FHD SDI :

**[4K format]** 2160/59.94p, 2160/50p, 2160/29.97p\*1, 2160/25p\*1,  
2160/24p\*1, 2160/23.98p\*1

**[HD format]** 1080/59.94p, 1080/50p, 1080/29.97p\*1, 1080/25p\*1,  
1080/24p\*1, 1080/23.98p\*1, 1080/59.94i, 1080/50i,  
720/59.94p, 720/50p

##### UHD/FHD Fiber :

**[4K format]** 2160/59.94p, 2160/50p, 2160/29.97p\*1, 2160/25p\*1,  
2160/24p\*1, 2160/23.98p\*1

**[HD format]** 1080/59.94p, 1080/50p, 1080/29.97p\*1, 1080/25p\*1,  
1080/24p\*1, 1080/23.98p\*1, 1080/59.94i, 1080/50i,  
720/59.94p, 720/50p

\*1 Sortie native

- En sélectionnant des formats pour UHD SDI, HDMI, et Fiber, il n'est pas possible de sélectionner des formats différents pour chacun d'entre eux. De plus, les formats pour FHD SDI et 3G SDI OUT2 sont fixés sur la méthode de format sélectionnée pour UHD SDI et HDMI.

#### Système de synchronisation :

Synchronisation interne/externe (BBS/Tri-level sync)

## Spécifications (suite)

---

### [Tête panoramique]

#### Méthode d'installation :

- Isolée (Desktop) ou suspendue (Hanging)
- Pour assurer la sécurité, l'appareil doit être fixé à l'aide de la potence de fixation fournie.

#### Commande de caméra/tête panoramique :

<b>Câble de connexion IP</b>	<ul style="list-style-type: none"><li>• Lorsqu'il y a un concentrateur (hub) Ethernet PoE++ Câble LAN*1 (catégorie 5e ou supérieure, câble droit), longueur maximum de 100 m (328 pi)</li><li>• Lorsqu'il n'y a pas de concentrateur (hub) Ethernet PoE++ Câble LAN*1 (catégorie 5e ou supérieure, câble droit) longueur max. de 100 m (328 pi)</li></ul>
<b>Câble de connexion du protocole AW</b>	Câble LAN*1 (catégorie 5e ou supérieure, câble droit), longueur maximum de 1000 m (3280 pi)

\*1 L'utilisation d'un câble STP (shielded twisted pair:paire torsadée blindée) est recommandée.

- Utiliser la catégorie 6 ou supérieure pour les transmissions vidéo 4K.

#### Vitesse de fonctionnement du panoramique :

- Plage de vitesse : 0,08°/s à 180°/s  
(Durant le fonctionnement manuel)
- 3 modes de vitesse installés  
Normal: 60°/s, Fast1: 90°/s, Fast2: 180°/s
  - Il est à noter que le bruit de fonctionnement peut être fort à vitesse élevée.
  - Si le bruit de fonctionnement est dérangent, utiliser le mode Normal.

#### Plage de panoramique horizontal :

±175°

#### Plage de panoramique vertical :

- 30° à 210°
- En fonction de la position de panoramique horizontal ou vertical, la caméra peut se refléter dans l'image.

**Silence :** NC35 ou moins (Jusqu'à 60°/s en mode Normal)

Les symboles présents sur ce produit (y compris sur les accessoires) indiquent ce qui suit :

=== CC
--------

# Index

## Chiffres

3G SDI1 .....	70, 73, 111, 115, 116
3G SDI1 Out .....	74, 143
3G SDI2 .....	71, 73, 111, 115, 116
3G SDI ACTIVE THRU OUT .....	30
3G SDI Out .....	69, 70, 71, 114, 115
12G SDI/OPTICAL .....	69, 73, 111, 114, 116
802.1X .....	163
3200K .....	45
5600K .....	45

## A

ABB .....	136
Access level .....	153, 154
Accessoires .....	11
Accessoires optionnels .....	11
Activation .....	174
Adaptive Matrix .....	59, 139
Add host .....	154
Address(IPv4) .....	129, 130
Add user .....	153
Advanced .....	158
AGC Max Gain .....	52, 133
All .....	87
Angle .....	65
ATW .....	45
ATW Speed .....	54, 136
ATW Target B .....	54, 136
ATW Target R .....	54, 136
Audio .....	72, 131
Audio bit rate .....	131
Audio over IP .....	131
Audio transmission .....	131
Authentication .....	153, 162
Auto .....	119
Auto Iris Close Limit .....	51, 132
Auto Iris Speed .....	51, 132
Auto Iris Window .....	51, 132
Auto Knee Response .....	58, 138
Auto port forwarding .....	159
Auto Tracking .....	101, 107
Auto Tracking Mode .....	65
Auto Tracking Tally .....	73, 117
AWB .....	44, 135
AWB Gain Offset .....	53, 135

## B

Backup .....	176
Balance des blancs .....	44
Balance des noirs .....	46
Bar .....	72, 116
Basic .....	111
B Gain .....	53, 54, 135
Black Gamma .....	57, 138
Black Gamma Range .....	57, 138
Bouton ×1.0 .....	180
Bouton Camera control/Setup Menu .....	132
Bouton d'affichage de la liste des vignettes prédéfinies .....	106
Bouton d'affichage de l'indicateur de niveau sonore .....	106
Bouton de commutation de la jauge de niveau .....	106
Bouton de commutation de mise à jour en temps réel .....	106
Bouton Focus (AUTO)/Iris (AUTO) .....	180
Bouton Home .....	180
Bouton pour basculer entre P/T Speed/Zoom .....	180
Bouton pour basculer entre PTZ/Focus .....	180
Bouton pour l'affichage du menu des commandes de la fenêtre du direct ...	180
Bouton servant à changer l'écran de l'ordinateur .....	106, 180
B Pedestal .....	55, 136
Brightness .....	51, 52, 132

## C

CA Certificate	
CA Certificate install .....	160, 168
Generate Certificate Signing Request .....	160, 167

Information .....	160
CA Certificate install .....	164
Camera .....	50, 51, 85, 174
Camera Control .....	179
Camera ID .....	64, 148
Camera title .....	119
Capteur optique du signal de télécommande sans fil .....	15
Certificat de sécurité .....	169
Check active network setting .....	158
Chroma Level .....	55, 136
Chroma Phase .....	55, 136
Client .....	149
Client(Call) port .....	127
Client certificate install .....	163
Client certificate type .....	163
Cloud Server .....	149
Cloud URL .....	149
Color bar .....	103
Color Bar Type .....	72, 116
Color Correction .....	60, 61, 139
Color Setting .....	63, 111, 112
Color Temperature .....	53, 54, 135
Color Temperature Setting .....	135
Color TEMP. Setting .....	53, 54
Common .....	156
Common setup .....	127
Commutateurs de service .....	16
Commutateurs IR ID .....	28
Compression .....	103
Compte initial .....	34, 100
Conditions de sortie pour chaque format vidéo .....	18
Config data type .....	176
Configuration de base .....	49
Connect .....	88
Connecteur 3G SDI OUT 1 .....	17
Connecteur 3G SDI OUT 2 .....	17
Connecteur 12G SDI OUT .....	16
Connecteur AUDIO IN .....	17
Connecteur DC IN .....	17
Connecteur de mise à la terre .....	17
Connecteur G/L IN .....	17
Connecteur HDMI .....	16
Connecteur LAN pour contrôle IP .....	17
Connecteur RS-422 .....	17
Connecteur SFP .....	16
Connection .....	160, 168
Connection type .....	148
Connector Setting .....	85, 90
Contact .....	162
Control Area .....	180
CPU Software .....	85, 174
Crop Adjust .....	75, 143
Crop AF .....	61, 140
Crop H Position .....	75
Crop Marker .....	74, 143
Crop Mode .....	142
Crop Out .....	74
Crop Output PTZ .....	142
Crop Output Select .....	143
Crop V Position .....	75
Crop Zoom .....	63, 142
Crop Zoom Ratio .....	75
CRT key generate .....	160, 166
Current Setting .....	121
Cycle time .....	150
Cyclic Synchronous Position Control .....	150

## D

Date & Time .....	171
Date/Time .....	119
Date&Time .....	119
Day/Night .....	53, 133
DC. Detail Coring .....	56, 137
DC. Detail Frequency .....	56, 137
DC. Master Detail .....	56, 137
Default gateway .....	155, 156

## Index (suite)

Default Gateway .....	86
Default reset .....	175
Delete host .....	154
Delete user .....	153
Description .....	171
Destination IP Address .....	150
Destination IP address(IPv4) .....	127
Destination port .....	127
Destination Port .....	150
Detail .....	55, 136
Detail Coring .....	55, 136
Detail Frequency .....	55, 136
Detail Gain(-) .....	55, 136
Detail Gain(+) .....	55, 136
DHCP .....	155
DHCPv6 .....	156
Diaphragme .....	42
Digital Extender .....	62, 141
DNR .....	58, 138
DNS .....	156
DownCon Detail .....	56, 137
Download .....	176
DRS .....	57, 138

## E

EAP authentication method .....	163
Easy IP Setup accommodate period .....	157
Easy IP Setup Tool Plus .....	164
EasyIP Setup Tool Plus .....	34
Écran web .....	99
EEPROM .....	86, 174
ELC Limit .....	52, 133
Enc .....	86, 174
Encryption .....	127
Encryption method .....	162
Error code .....	171
Error description .....	171
Error log .....	171
Error Status .....	85, 89
Event code .....	171
Event log .....	171
External Output .....	74, 117

## F

Face Detect AF .....	61, 140
Fall Acceleration .....	78, 82, 118, 146
Fall Ramp Time .....	82, 147
Fall S-Curve .....	77, 82, 118, 146
Fan .....	89, 113
Fan1 .....	65, 88, 111, 113
Fan2 .....	65, 88, 111, 113
Fichier scène .....	38
Fil antichute .....	15
Firmware file .....	174
Firmware version .....	174
Firmware Version .....	85, 86, 110
Flip Detect Angle .....	76, 117
Focus .....	105
Focus Adjust With PTZ .....	76, 111, 118, 145
Focus Mode .....	61, 140
Format .....	62, 66, 69, 70, 71, 72, 88, 111, 114, 115, 130
Format d'entrée des signaux de sync externe .....	191
FPGA .....	86, 174
Frame Mix .....	52, 133
Frame rate .....	123, 125
F-REC Black STR. Level .....	57, 137
F-REC Dynamic Level .....	57, 137
Freeze During Preset .....	81, 147
Fréquence .....	66
Frequency .....	62, 66, 111

## G

G .....	73, 116
Gain .....	42, 52, 106, 133
Gamma .....	57, 137

Gamma Mode .....	57, 137
Gamut .....	63, 111, 112
G Axis .....	54, 135
Genlock .....	48, 64, 111, 112
G Pedestal .....	55, 136
Group .....	129, 130

## H

H.264 .....	120, 123
H.264 transmission .....	123
H.265 .....	120, 125
H.265 transmission .....	125
HDMI .....	72, 73, 111, 116
HDMI Status .....	85, 88
HDR .....	63, 111, 112
HDR Output .....	88
HDR Output Select .....	69, 70, 71, 72, 114, 115, 116
High bandwidth NDI .....	116, 130
HLG Knee .....	58, 138
HLG Knee Point .....	58, 138
HLG Knee Slope .....	58, 138
Home Position .....	65
Horizontal Phase .....	64, 111, 112
Host auth. ....	154
Host IP address .....	154
Hour Meter .....	85, 88
HTTP max segment size (MSS) .....	156
HTTP port .....	156
HTTP Port number .....	158
HTTPS .....	160, 165, 168
HTTPS mode .....	161
HTTPS port .....	161
HTTPS Port number .....	158
HTTPS Status .....	158
HTTP Status .....	158

## I

Identifiants des télécommandes .....	28
Image adjust .....	132
Image/Audio .....	120
Image capture size .....	122, 123, 125
Image quality .....	122, 124
Index number .....	162
Initial display setting .....	120
initialisation .....	87
Initialize .....	85, 87
Input Type .....	72, 131
Install Position .....	76, 111, 117
Invert Pan/Tilt Axis .....	64, 148
IP .....	64
IP address .....	154
IP Address .....	86
IP address(IPv4) .....	149, 155
IP address(IPv6) .....	156
IP/NDI HX .....	73, 116
IP Network .....	85, 86
IP out .....	149
IP(UDP) .....	148
IPv4 network .....	155
IPv6 network .....	156
Iris .....	105
Iris Mode .....	51, 132

## J

JPEG .....	120, 122
JPEG transmission .....	122

## K

Knee Aperture Level .....	55, 136
Knee Mode .....	58, 138
Knee Point .....	58, 138
Knee Slope .....	58, 138

## Index (suite)

<b>L</b>	
Latency .....	127
Lens .....	51, 61, 85, 89, 140, 174
Le pavé de commande et son clavier .....	105
Level Depend .....	55, 136
Level Gauge .....	85, 90
Limitation Setting .....	144
Limiteurs .....	181, 182
Linear Matrix .....	59, 139
Linkage .....	148
Live .....	101, 102, 104
Live page .....	119
Location .....	162
Lock .....	104
Logic .....	86, 174
Lost State Timeout .....	62, 140
<b>M</b>	
MAC address .....	174
Main/Network .....	85, 86, 174
Maintenance .....	50, 85, 171
Manual .....	119, 156
Master Detail .....	55, 136
Master pedestal .....	47
Master Pedestal .....	55, 136
Matrix .....	51, 59, 60, 61, 139
Matrix Settings .....	139
Matrix Type .....	59, 139
Max bit rate(per client) .....	124, 125
Max Digital Zoom .....	62, 141
Max RTP packet size .....	156
mDNS .....	163
Mémoires de pré réglage .....	43
Memory .....	119
Menu de la caméra .....	50, 91
Mise à la terre .....	6
Mise au point .....	42
Mise sous et hors tension .....	36
Mode .....	76, 117, 118, 121, 127, 149, 150, 153, 154
Mode de prise de vues .....	38
Mode de sécurité .....	183
Model no. ....	110, 174
Monitor .....	89
MPEG2-TS over UDP .....	128
Multicast address .....	124, 125
Multicast address(IPv4) .....	128
Multicast port .....	124, 125
Multicast Port .....	128
Multicast Transmit .....	129, 130
Multicast TTL/HOPLimit .....	124, 125, 128
<b>N</b>	
Name .....	129, 130
ND .....	106
ND Filter .....	53, 133
NDI .....	73
NDI HX V2 .....	129
Network .....	86, 155, 174
Niveau du noir .....	47
No. ....	171
NTP .....	119, 159
NTP port .....	159
NTP server address .....	159
NTP server address setting .....	159
<b>O</b>	
O.I.S. Mode .....	62, 141
Operation .....	88
Operation time .....	171, 174
Orifice pour fixer le socle de la caméra .....	15
OSD Menu .....	103
OSD Mix .....	73, 116
OSD Off With R-Tally .....	73, 116
OSD Status .....	73, 116
OSS license display .....	174
Other Menu .....	103
Output .....	50, 69, 70, 71, 72, 73, 74, 111, 113
Output1 .....	74, 117
Output2 .....	74, 117
Output client select .....	149
Output Source .....	72, 116
Output Source (High bandwidth NDI) .....	120, 121
Output Source (IP/NDI HX) .....	120, 121
Ouvertures de ventilation .....	17
<b>P</b>	
Pan/Tilt .....	50, 76, 77, 89, 111, 117
Pan/Tilt Lens Control .....	145
Passphrase .....	127
Password .....	149, 153, 162, 164
PC Synchronization .....	119
PEAP .....	164
Pedestal Offset .....	55, 136
Phase .....	60, 61, 139
Picture .....	51, 53, 55, 56, 57, 58, 134
Picture Level .....	51, 132
Plain text usage .....	164
Plugin Power .....	72, 131
Port .....	149
Potence de fixation pour surface d'installation .....	15
Power ON .....	103
Power On Position .....	77, 118
Preset .....	50, 79, 81, 105, 144
Preset Acceleration .....	82, 146
Preset Acceleration Setting .....	80
Preset Crop .....	80, 147
Preset Digital Extender .....	80, 147
Preset Iris .....	81, 147
Preset Name .....	81, 147
Preset Number .....	77, 119
Preset position .....	144
Preset Scope .....	80, 147
Preset Setting .....	145
Preset Shutter .....	81
Preset Smart Comp .....	79, 145
Preset Speed .....	80, 146
Preset Speed Table .....	80, 146
Preset Speed Unit .....	80, 146
Preset Thumbnail Update .....	81, 147
Preset Zoom Mode .....	81, 147
Primary server address .....	156
Prise de vues .....	35, 39
Prise de vues manuelle .....	42
Privacy Mode .....	76, 118
Private Key password .....	163
Private Key password usage .....	163
Product info. ....	174
Production des données de suivi .....	67
Protocol .....	129, 130
P/T Acceleration .....	77, 118
P/T Acceleration Setting .....	76, 118
P/T Speed Mode .....	76, 111, 118
Push UDP .....	128
<b>R</b>	
R .....	73, 116
R5R .....	86, 174
R5T .....	86, 174
Reboot .....	175
Recommended Cloud Server Platform Setting .....	149
Recommended network setting for internet .....	157
Referrer check .....	162
Refresh interval .....	122
Réglage de la phase horizontale .....	48

## Index (suite)

Reset to the default (Except the network settings)	175
Retype password	153
R Gain	53, 54, 135
Rise Acceleration	77, 82, 118, 146
Rise Ramp Time	82, 146
Rise S-Curve	77, 82, 118, 146
Router global address	158
R Pedestal	55, 136
RTMP	126
RTSP	161
RTSP port	161
RTSP request URL	161

## S

Saturation	60, 61, 139
Scene	51, 106, 132
Scene1	87
Scene2	87
Scene3	87
Scene4	87
Scene All	87
Screen Touch Mode	103
Secondary server address	156
Self-signed Certificate	
Generate	160, 166
Information	160
Serial	64, 148
Serial no.	174
Server address(IPv4)	129, 130
Server setup	126
Server URL	126
Servo	85, 174
Set Execute	86
Setting status	110, 120, 131, 148, 153, 154, 158
Setup	101, 109
SFP+ Power	90
Shooting Mode	63, 111, 112
Shutter	106
Shutter Mode	52, 133
Skin Detail	56, 136
Skin Detail Effect	56, 136
Smart Picture Flip	76, 111, 117
SNMP	162
Sortie de transmission vidéo IP	20
Source name	129, 130
Source Port	150
Speed	105
Speed With Zoom Position	76, 111, 118, 145
SRT	127
SRT/MPEG2-TS/RTMP	106
Standby	103
Status Lamp	74, 117
Step/Synchro	52, 133
Stream	103
Stream ID	127
Streaming format	126, 127, 128, 129
Streaming mode	110, 120, 121
Stream key	126
Stream Menu	103
Subnet(IPv4)	129, 130
Subnet mask	155
Subnet Mask	86
Suivi automatique de la balance des blancs	45
Super Gain	52, 133
Sync	104
Synchronization with NTP	159
System	50, 62, 64, 65, 111
System Format	110
System Frequency	110
System log	171
System name	162
System status	111
System Version	85

## T

Tally	73, 116
Tally Brightness	73, 117
Tally Color	73, 117
Tally LED Limit	73, 116
Target Marker	61, 65, 140
Télécommande sans fil	14, 27, 28
Temperature	89
Tête de caméra	15
Tête panoramique	15
Time adjustment interval	159
Timecode overlay	121
Time Zone	119
TLS	163
TLS User name	163
Tone	72, 116
Top Menu	50
Touche d'affichage du panneau d'extension	102
Touche d'affichage plein écran	106
Touche de capture d'image	106
Touche de capture d'image pour les écrans tactiles	177
Touche de restauration de l'écran depuis l'écran des commandes de l'écran tactile	177
Touches d'affichage de l'écran des commandes	102
Touches de commutation de l'écran des commandes de l'écran tactile	177
Touche servant à afficher l'écran des commandes de réglage de l'image pour les écrans tactiles	177
Touche servant à afficher l'écran des commandes pré-réglées pour les écrans tactiles	177
Touche servant à afficher l'écran des commandes PTZ pour les écrans tactiles	177
Tracking Auto Start	65
Tracking Data Output	64, 148
Tracking Start	65
Tracking Status	65
Tracking Stop	65
Transmission priority	123
Transmission type	124, 125, 128
Trous de vis du trépied	17
TSL5.0	162
TSL5.0 Port	162
TTL/HOP Limit	127, 129, 130

## U

UHD Crop	50, 63, 74, 142
Unicast address(IPv4)	128
Unicast Port	128
Unicast port(Audio)	124, 125
Unicast port(Image)	124, 125
Upload	176
UPnP	159
URL	126
URL type	126
Use discovery server	129, 130
User auth.	153
User ID	149
User mng.	153
User name	153, 162, 164

## V

VAR	45
V Detail Level	55, 136
Video over IP	120
Video Sampling	72, 88, 116
Viewer software installation counter	174
Vitesse d'obturation	42
V-Log Output Select	69, 70, 71, 72, 114, 115, 116
Volume Level	72, 131
Voyant d'affichage d'état	15
Voyant de Tally	16
V-REC Knee Point	57, 137
V-REC Knee Slope	57, 137

**W**

---

Wait time mode .....	153
WB .....	106
White Balance Mode .....	53, 54, 135
White Clip .....	58, 138
White Clip Level .....	58, 138
Wireless Control .....	65, 111, 112
Wireless ID .....	28, 65, 111, 112

**X**

---

X .....	143
---------	-----

**Y**

---

Y .....	73, 116, 143
---------	--------------

**Z**

---

Zone d'affichage du titre de la caméra .....	106
Zone des commandes de la vignette prééglée .....	180
Zone des commandes de réglage de l'image pour les écrans tactiles .....	178
Zone des commandes prééglées pour les écrans tactiles .....	178
Zone des commandes P/T Speed/Zoom .....	180
Zone des commandes PTZ/Focus .....	180
Zone des commandes PTZ pour les écrans tactiles .....	177
Zone des commandes SRT/MPEG2-TS/RTMP pour les écrans tactiles .....	177
Zone principale .....	104
Zoom .....	105
Zoom (Crop Zoom Ratio) .....	142
Zoom Mode .....	62, 141

A series of horizontal dashed lines for writing notes, spanning the width of the page.

**Panasonic Entertainment & Communication Co., Ltd.**

Web Site: <https://pro-av.panasonic.net/en/>

© Panasonic Entertainment & Communication Co., Ltd. 2025